

ELZAB 1969
made in biznes



instrukcja obsługi
SZYBKI START

sigma

BUDOWA KASY.....	1
KLAWIATURA KASY.....	2
WŁĄCZANIE/WYŁĄCZANIE KASY	3
WYŚWIETLACZ KASJERA.....	5
SPRZEDAŻ - tryb komputerowy.....	7
SPRZEDAŻ - tryb ECR.....	10
PODSUMA - zakończenie paragonu.....	11
INNE.....	12
WYDRUK RAPORTÓW	14
PROGRAMOWANIE KASY.....	16
WYMIANA PAPIERU.....	18
WYJĘCIE KARTY microSD.....	19
SPIS KOMUNIKATÓW.....	20
SPECYFIKACJA TECHNICZNA	22

Szczegółowy opis wszystkich funkcji kasy znajduje się w odrębnym dokumencie *Rozszerzona instrukcja obsługi kasy ELZAB SIGMA*”, którego aktualna wersja znajduje się na stronach producenta urządzenia www.elzab.com.pl

BUDOWA KASY

sygnalizacja zasilania
świeci - obecność zasilania zewn.
nie świeci - brak zasilania zewn.

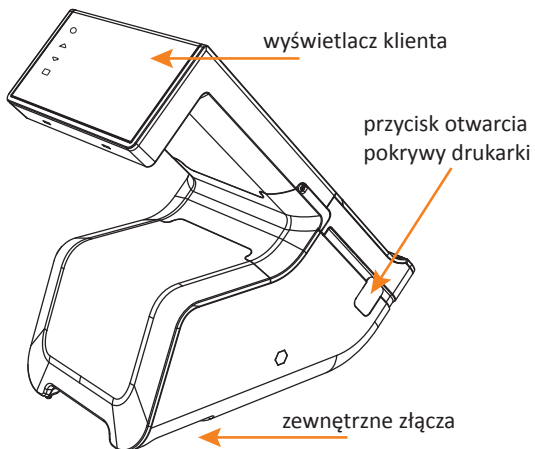
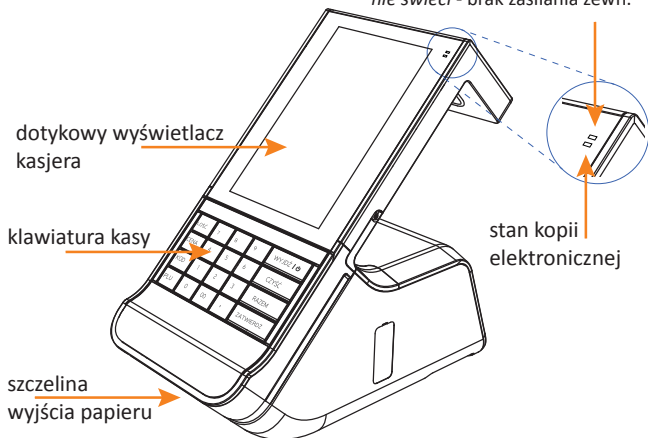

KLAWIATURA KASY

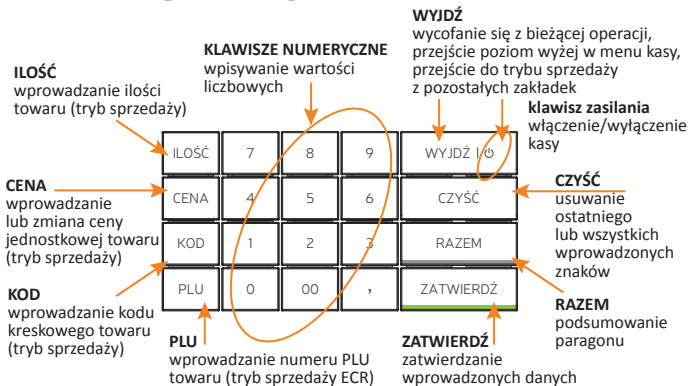

Dodatkowo dostępna jest również klawiatura ekranowa oraz klawisze wyświetlane kontekstowo na wyświetlaczu kasjera i wspomagające bieżącą obsługę kasy. Zestaw dostępnych klawiszy klawiatury jest stały, a jej obsługa podobna do klawiatur dotykowych wykorzystywanych w innych urządzeniach np. smartfonach.

1	2	3	4	5	6	7	8	9	0
q	w	e	r	t	y	u	i	o	p
a	s	d	f	g	h	j	k	l	
Aa	z	x	c	v	b	n	m	↵	
?#	.	—			,			OK	

WŁĄCZANIE/WYŁĄCZANIE KASY

WŁĄCZENIE KASY

Włączenie kasy i uruchomienie aplikacji sprzedaży powoduje pojawienie się na wyświetlaczu żądania wprowadzenia hasła.

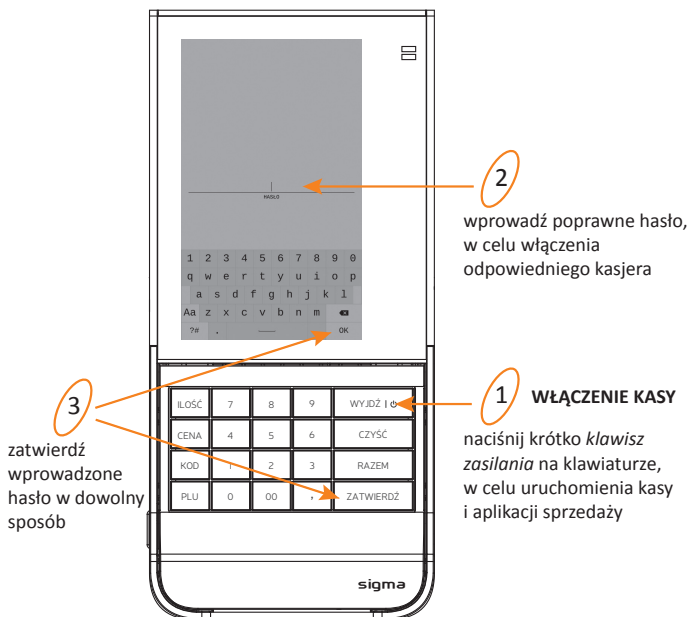

Wprowadzenie poprawnego hasła powoduje włączenie kasjera i przejście kasy do trybu sprzedaży (aktywna zakładka PARAGON).

Kasa jest gotowa do pracy.

Przy pierwszym uruchomieniu kasy zdefiniowany jest jeden kasjer (Szef), który posiada pełne uprawnienia dostępu do funkcji kasy oraz puste hasło - należy więc zatwierdzić hasło nie wprowadzając żadnych znaków.

W przypadku, gdy kasjer nie ma otwartej zmiany na wyświetlaczu pojawi się dodatkowo ekran otwarcia zmiany, w celu wprowadzenia stanu początkowego gotówki w szufladzie.

EJ:ok 11/10/2017 09:08 SzeF

Otwarcie zmiany kasjera

Wprowadź liczbę poszczególnych banknotów:

lub sumę dla: Gotówka PLN

PODAJ SUMĘ

DODATKOWE WALUTY

OK

1 2 3 4 5 6 7 8 9 0
q w e r t y u i o p
a s d f g h j k l
Aa z x c v b n m
?# . , OK

4 wprowadź liczbę poszczególnych banknotów w celu obliczenia przez kasę sumy gotówki w szufladzie lub wprowadź obliczoną sumę gotówki w szufladzie (waluta ewidencyjna - PLN)

5 wprowadź sumę gotówki w szufladzie w walutach obcych (jeżeli są używane i zdefiniowane)

6 zatwierdź wprowadzone stany gotówki przy otwarciu zmiany kasjera

Wprowadzenie niepoprawnego hasła kasjera powoduje wyświetlenie odpowiedniego komunikatu.

Po naciśnięciu klawisza **WYJDŹ** na klawiaturze kasa czeka na ponowne wprowadzenie hasła.



WYŁĄCZENIE KASY

Naciśnij i przytrzymaj ok. **4 sek.** *klawisz zasilania* w celu zamknięcia aplikacji sprzedaży i wyłączenia kasy. Awaryjne wyłączenie kasy - przytrzymanie *klawisza zasilania* ok. **10 sek.**



WYŚWIETLACZ KASJERA

Aby uniknąć uszkodzenia ekranu dotykowego, nie należy go dotykać ostrymi przedmiotami.

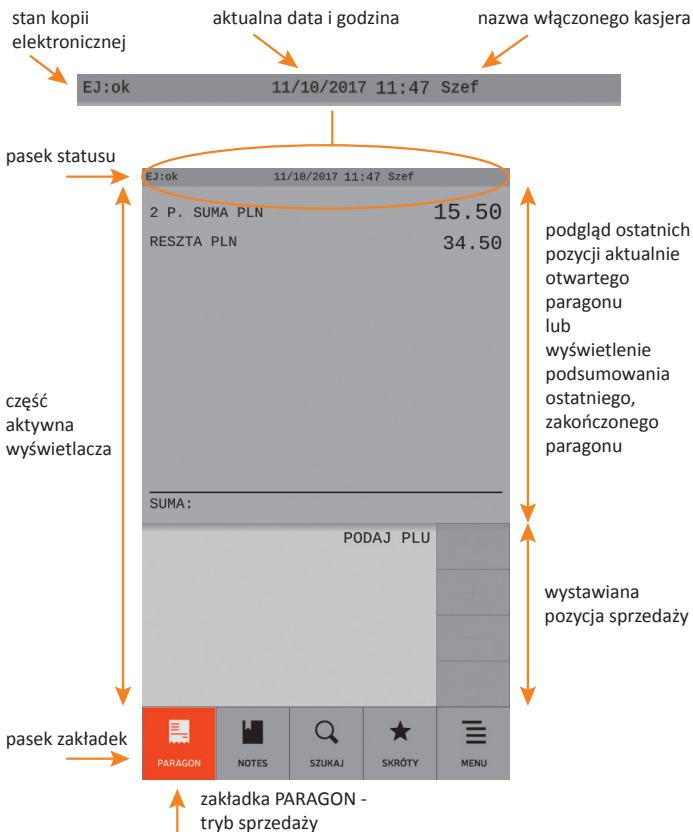

Kolejne zakładki opisane poniżej umożliwiają dostęp do różnych funkcji aplikacji sprzedaży oraz kasy.

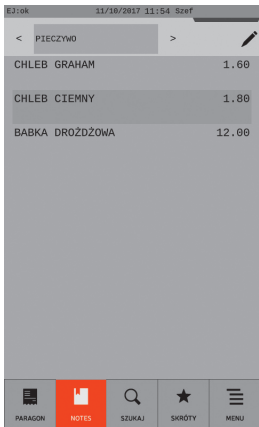

↑ zakładka NOTES -
listy podręczne towarów

wybór towaru
na pozycję sprzedaży
ze zdefiniowanych
list podręcznych

→ wybór funkcji ze
zdefiniowanych list
szybkiego dostępu

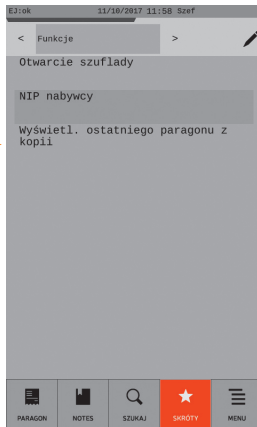

↑ zakładka SKRÓTY -
listy szybkiego dostępu do funkcji

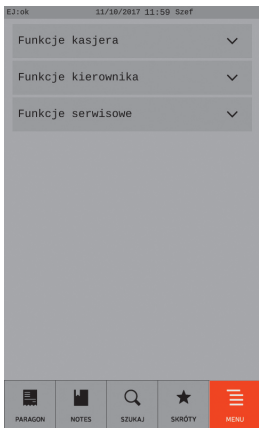

↑ zakładka MENU -
dostęp do menu kasy

wyszukanie towarów
zawierających ciąg
wprowadzonych
znaków

← wybór funkcji/opcji
menu kasy

→ wybór towaru
na pozycję sprzedaży
z listy wszystkich
wyszukanych
towarów

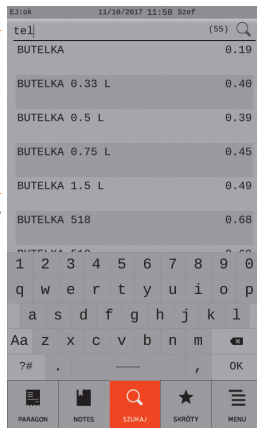

↑ zakładka SZUKAJ -
wyszukiwanie towaru wg ciągu znaków

Wybór zakładki PARAGON to przejście kasy w tryb sprzedaży.

SPRZEDAŻ - tryb komputerowy

Przy wystawianiu pozycji sprzedaży w trybie komputerowym obowiązuje ustalona kolejność:

- 1 WYBÓR TOWARU
numer PLU wprowadzony z klawiatury, kod odczytany czytnikiem, wyszukany po części nazwy lub wybrany z listy podręcznej
- 2 OKREŚLENIE CENY
odczytana z bazy lub wprowadzona z klawiatury
- 3 OKREŚLENIE ILOŚCI
jednostkowa, wprowadzona z klawiatury lub odczytana z wagi
- 4 ZATWIERDZENIE POZYCJI
wydruk pozycji na paragonie

1 WYBÓR TOWARU (za pomocą numeru PLU)

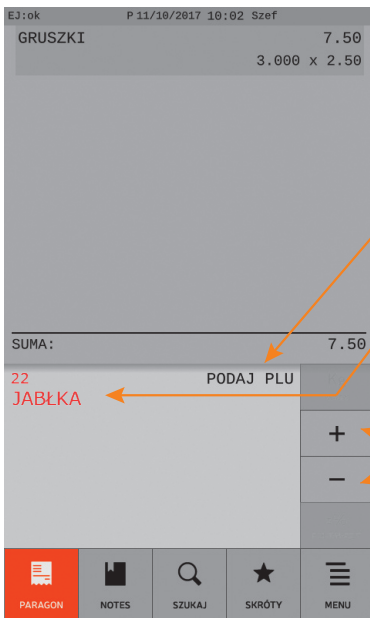

ostatnia wystawiona pozycja sprzedaży na danym paragonie

- 1 wprowadź numer PLU towaru z klawiatury kasy np 22



wyświetlenie wprowadzonego numeru PLU towaru oraz jego nazwy (22 JABŁKA) - kolorystyka sugeruje wprowadzanie tej wartości

przejdź odpowiednio do kolejnego (+) lub poprzedniego (-) numeru PLU

- 2 zatwierdź wprowadzony numer PLU klawiszem ZATWIERDŹ na klawiaturze kasy



Wyszukanie odpowiedniego towaru na pozycję sprzedaży możliwe jest za pomocą:

- numeru PLU
- list podręcznych (zakładka NOTES)
- kodu kreskowego
- części nazwy (zakładka SZUKAJ)

2 OKREŚLENIE CENY - opcjonalnie

Domyślnie podpowiadana jest cena jednostkowa danego towaru przypisana w jego definicji.

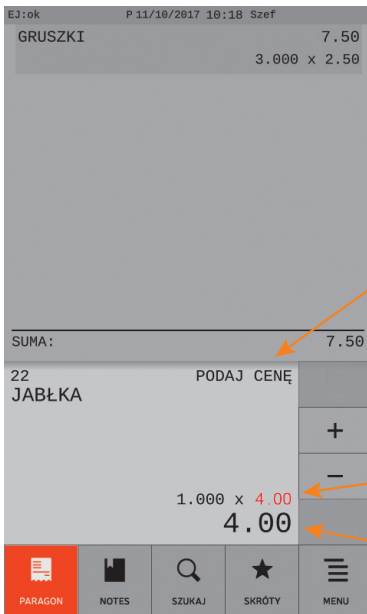

3 wybierz klawisz **CENA** na klawiaturze kasy, w celu wprowadzenia lub zmiany ceny jednostkowej towaru

4 wprowadź cenę jednostkową danego towaru z klawiatury kasy np. 4 (jeżeli jej brak lub ma być zmieniona podpowiadana cena odczytana z bazy)

cena odczytana z bazy lub cena wprowadzona - kolorystyka sugeruje wprowadzanie tej wartości

wartość pozycji (ilość x cena)

5 zatwierdź wprowadzoną cenę klawiszem **ZATWIERDŹ** na klawiaturze kasy

Kasa jest gotowa do zatwierdzenia i wydruku pozycji sprzedaży na paragonie - patrz pkt 4 ZATWIERDZENIE POZYCJI poniżej.

3 OKREŚLENIE ILOŚCI - opcjonalnie

Domyślnie podpowiadana jest sprzedaż jednostkowej ilości towaru (np. 1 szt, 1 kg).

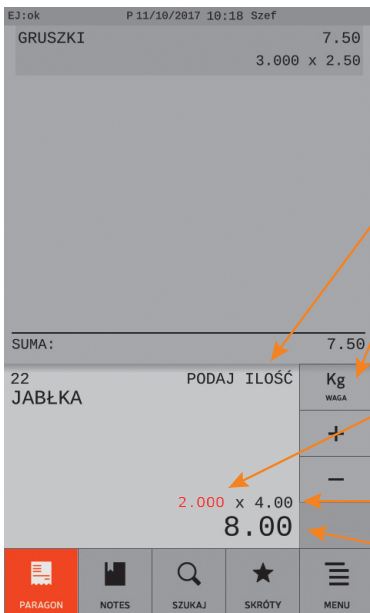

6 wprowadź ilość
danego towaru z
klawiatury kasy np. 2

2

lub
pobierz wagę towaru z
podłączonej do kasy wagi
(jeżeli ma być zmieniona
podpowiadana ilość
jednostkowa)

podpowiadana ilość
jednostkowa lub
ilość wprowadzona -
kolorystyka sugeruje
wprowadzanie tej wartości

cena jednostkowa

wartość pozycji
(ilość x cena)

Kasa jest gotowa do zatwierdzenia i wydruku pozycji sprzedaży na paragonie - patrz pkt 4 poniżej.

4 ZATWIERDZENIE POZYCJI

7 zatwierdź pozycję sprzedaży klawiszem **ZATWIERDŹ**
na klawiaturze kasy, w celu jej wydruku na paragonie

ZATWIERDŹ

W celu wystawienia kolejnych pozycji należy powtórzyć kroki 1-7 (opisane wyżej w pkt 1-4), w celu zakończenia paragonu - przejść do kolejnego kroku opisanego w rozdziale PODSUMA.

SPRZEDAŻ - tryb ECR

Przy wystawianiu pozycji sprzedaży w trybie ECR kolejność wprowadzania ilości i ceny oraz wyboru towaru jest dowolna. Sposoby wyszukiwania towaru są analogiczne jak w trybie komputerowym. Poniżej przykład z wyborem towaru po nr PLU.

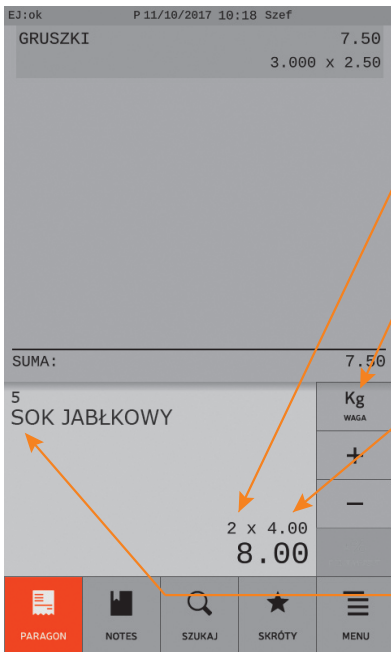

ZMIANA ILOŚCI - opcjonalnie

- 1 wprowadź ilość towaru z klawiatury kasy np. 2
potwierdź klawiszem wprowadzanie ilości

lub

pobierz wagę towaru ważonego z podłączonej do kasy wagi

ZMIANA CENY - opcjonalnie

- 2 wprowadź cenę towaru z klawiatury kasy np. 4
potwierdź klawiszem wprowadzanie ceny

WYBÓR TOWARU

- 3 wprowadź numer PLU towaru z klawiatury kasy np. 5
potwierdź klawiszem wprowadzanie PLU

ZATWIERDZENIE POZYCJI

- 4 zatwierdź pozycję sprzedaży klawiszem **ZATWIERDŹ** na klawiaturze kasy, w celu jej wydruku na paragonie

W celu wystawienia kolejnych pozycji należy powtórzyć w dowolnej kolejności kroki 1-4, w celu zakończenia paragonu - przejść do kolejnego kroku opisanego w rozdziale PODSUMA.

PODSUMA - zakończenie paragonu

Domyślnie podpowiadana jest forma płatności, waluta oraz kwota przyjętej zapłaty równa kwocie do zapłaty.

1) wybierz klawisz RAZEM na klawiaturze kasy, w celu przejścia do podsumy paragonu

RAZEM

ilość wystawionych pozycji wraz z ich podsumowaniem (2 pozycje, suma 15.50 PLN)

2) wprowadź kwotę przyjętej zapłaty z klawiatury kasy np. 50 (jeżeli nie jest zgodna z podpowiadaną kwotą do zapłaty)

5 0

EJ:ok	P 11/10/2017 10:19 SzeF		
2 P. SUMA PLN	15.50		
DO ZAPŁATY PLN	15.50		
GOTÓWKA PLN	50.00		
PODSUMA	PLN		
GOTÓWKA			
KARTA PŁATNICZA			
BON	ZMIEN		
PARAGON	PŁATNOŚĆ	RABAT/NARZUT	ANULUJ

podpowiadana lub wprowadzona kwota przyjętej zapłaty

podpowiadana domyślna forma płatności i waluta

wydruk podsumy na paragonie

podpowiadana waluta oraz możliwość jej zmiany

podpowiadana forma płatności

wybór innej formy płatności

WPROWADZENIE RABATU LUB NARZUTU NA PARAGON

ANULOWANIE PARAGONU

W celu zakończenia paragonu należy wybrać klawisz ZATWIERDŹ na klawiaturze kasy.

ZATWIERDŹ

W celu wystawiania kolejnych pozycji sprzedaży należy opuścić podsumę klawiszem WYJDŹ.

WYJDŹ

INNE

WYBÓR TOWARU WYSZUKANEGO PO NAZWIE

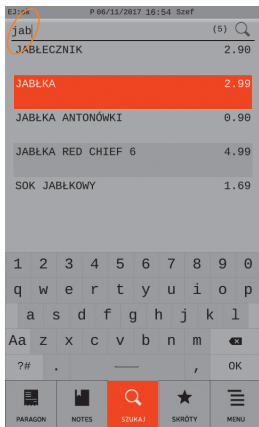

zakładka SZUKAJ ↑

automatyczne przejści do zakładki PARAGON oraz wyświetlenie na pozycji sprzedaży numeru PLU, nazwy oraz ceny i ilości jednostkowej wybranego towaru (22 JABŁKA, 2.99)

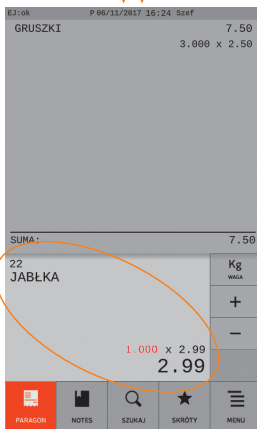

↑ zakładka PARAGON

WYBÓR TOWARU Z LISTY PODRĘCZNEJ

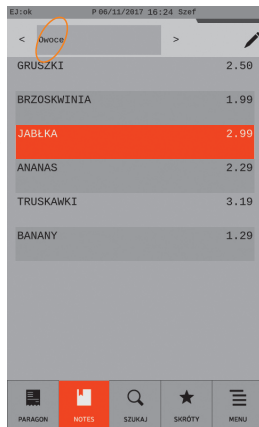

↑ zakładka NOTES

2 zakończ wystawienie pozycji sprzedaży analogicznie, jak po wyborze towaru wg numeru PLU - określ cenę, ilość, zatwierdź

SPRZEDAŻ ZA POMOCĄ CZYTNIKA KODÓW KRESKOWYCH

Domyślnie po odczytaniu kodu kreskowego towaru realizowana jest automatycznie sprzedaż jednostkowej ilości danego towaru (np. 1 szt, 1 kg).

- 1 wybierz klawisz **ILOŚĆ** na klawiaturze kasy w celu przejścia do sprzedaży za pomocą kodu kreskowego, ilości innej niż jednostkowa

ILOŚĆ

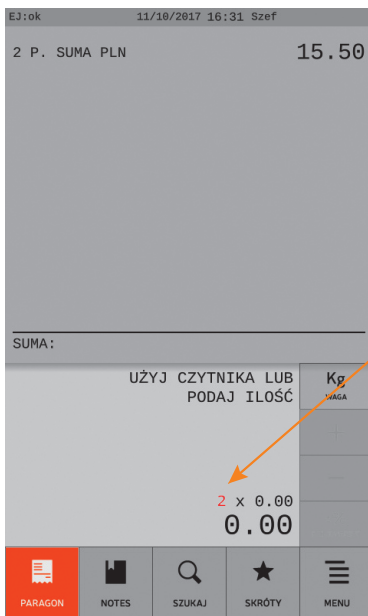

- 2 wprowadź ilość danego towaru z klawiatury kasy np. 2 (jeżeli ma być inna od domyślnej ilości jednostkowej) - kolorystyka sugeruje wprowadzanie tej wartości

2

- 3 odczytaj czytnikiem kod kreskowy towaru w celu odzyskania odpowiedniego towaru i automatycznego wystawienia pozycji sprzedaży

Podłączony do kasy czytnik kodów kreskowych należy skonfigurować zgodnie z wytycznymi w odrębnym dokumencie „Rozszerzona instrukcja obsługi kasy ELZAB SIGMA”.

ANULOWANIE POZYCJI SPRZEDAŻY

WPROWADZENIE NARZUTU/RABATU NA POZYCJĘ

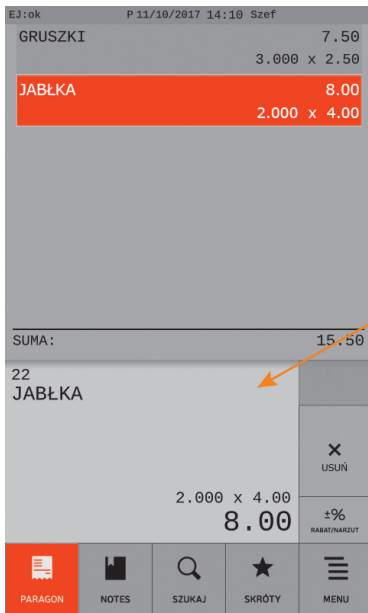

1 wybierz pozycję do usunięcia, spośród wszystkich wystawionych pozycji otwartego paragonu lub do wprowadzenia rabatu/narzutu na ostatnią wystawioną pozycję

wybrana pozycja zostanie podświetlona i pojawi się w okienku wystawiania pozycji sprzedaży

2 usuń wskazaną pozycję z paragonu lub

wprowadź odpowiedni procentowy lub kwotowy narzut/rabat na ostatnią wystawioną pozycję

WYDRUK RAPORTÓW

Dostęp do wydruku raportów zależy od przyznanych kasjerowi uprawnień, które zostały szczegółowo opisane w odrębnym dokumencie „Instrukcja obsługi kasy ELZAB SIGMA”.

Poniżej przykłady wykorzystują pełne uprawnienia dostępu kasjera do funkcji kasy.

ZAMKNIĘCIE ZMIANY KASJERA (raport zerujący)

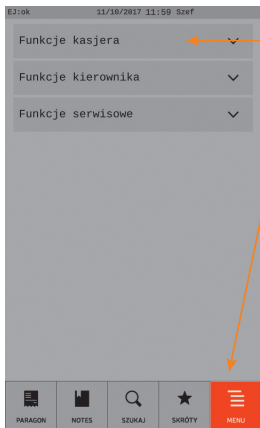

2 wybierz pozycję Funkcje kasjera

1 wybierz zakładkę MENU

3 wybierz pozycję Koniec zmiany kasjera



RAPORT DOBOWY FISKALNY

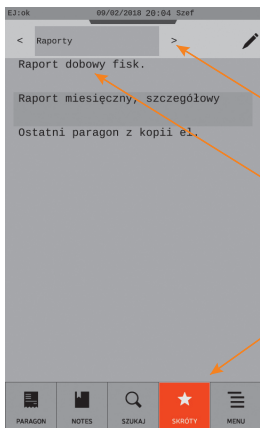

2 wybierz listę Raporty

3 wybierz pozycję Raport dobowy fiskalny

1 wybierz zakładkę SKRÓTY

Możliwe również wywołanie raportu z poziomu MENU kasy:
Funkcje kierownika -> Raporty zerujące -> Raport dobowy fiskalny

PROGRAMOWANIE KASY

DEFINIOWANIE TOWARU

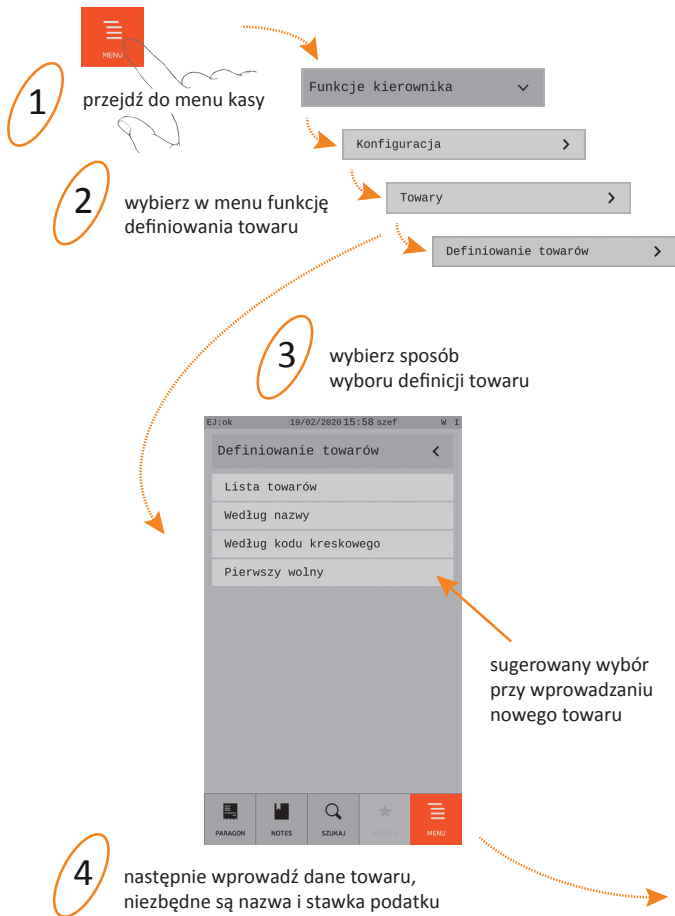

minimum

wprowadź nazwę towaru
(max.48/64 znaki dla 2"/3" mech.druk.)

wybierz stawkę podatku
(od A do G)

wprowadź cenę jednostkową

wprowadź kod kreskowy
(używając czytnika lub klawiatury)

podaj ilość miejsc po przecinku
(towar niepodzielny-0
towar podzielny-1,2
towar ważony-3)

wybierz numer wagi
(system wag)

wybierz grupę towarową
(od 1 do 99)

przewiń ekran w celu przejścia do kolejnych atrybutów towaru

wybierz jednostkę
(od 1 do 16)

włącz opcję - jeżeli towar ma mieć możliwość zmiany ceny

włącz opcję - jeżeli towar ma być zablokowany do sprzedaży

powiązanie towarów np. towaru z butelką (kaucja)

włącz opcję - jeżeli na towar nie mają być udzielane rabaty i narzuty

włącz opcję - aby umieścić towar na liście podręcznej

włącz opcję - jeżeli towar jest opakowaniem zwrotnym

5

zatwierdź wprowadzone dane

WYMIANA PAPIERU

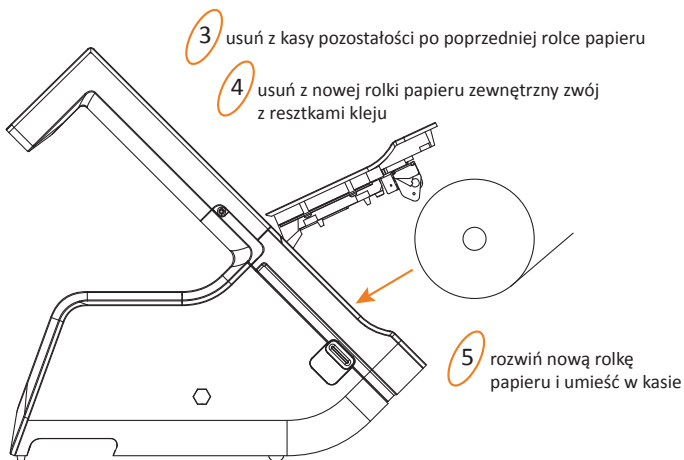
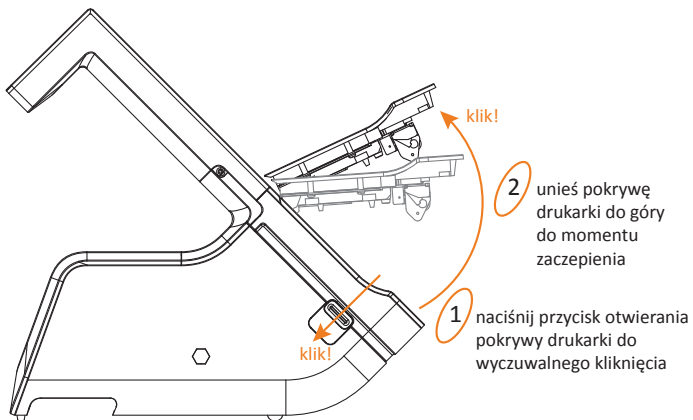

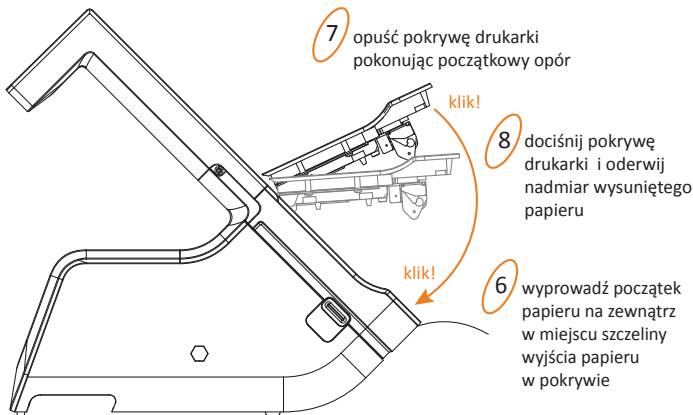

WYJĘCIE KARTY microSD

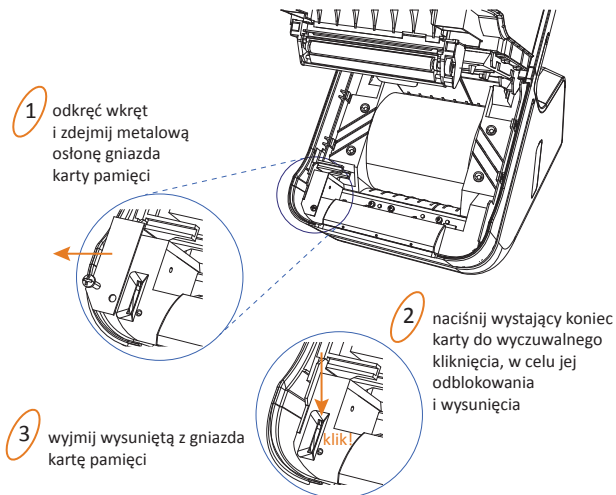

Kartę do gniazda należy wkładać stykami z prawej strony.

SPIS KOMUNIKATÓW

W przypadku wystąpienia błędu, który nie został wyszczególniony w poniższej tabeli - skontaktuj się z serwisem.

Komunikat na wyświetlaczu kasjera	Przyczyna / sposób postępowania
AWARIA KASY	Wyłączyć i włączyć kasę. Jeżeli komunikat pojawi się ponownie - wezwać serwis.
BŁĄD W STAWCE	Błąd podczas wprowadzania procentu stawki podatku.
BŁĘDNE DATY RAPORTÓW	Błędnie wprowadzono datę początkową i końcową raportu okresowego.
BŁĘDNE NUMERY RAPORTÓW	Błędnie wprowadzono numery początkowy i końcowy raportu okresowego.
BRAK DANYCH PRODUCENTA POWIADOM SERWIS FABRYCZ.	Kasa nie ma zapisanych początkowych danych, wpisywanych przez producenta. Należy odesłać ją do serwisu fabrycznego.
BRAK DANYCH UŻYTKOWNIKA	Nie zostały wprowadzone dane nagłówka wydruków.
BRAK PAMIĘCI FISKALNEJ	Wezwij serwis
BRAK PAPIERU	Należy założyć nową rolę papieru w kasie.
BRAK RAPORTÓW W OKRESIE	Podczas drukowania fiskalnych raportów okresowych w zadanym okresie lub zadanym zakresie raportów nie znaleziono żadnych raportów dobowych.
BRAK STAWEK PODATKOWYCH	Zdefiniuj stawki podatkowe.
BRAK UPRAWNIEŃ	Operatorowi nie zostały przyznane uprawnienia do wykonywania tej funkcji.
DATA WCZEŚNIEJSZA NIŻ W PAMIĘCI FISKALNEJ	Data podana podczas ustawiania zegara nie może być wcześniejsza niż data ostatniego zapisu w pamięci fiskalnej.
KARTA JEST JUŻ ZAINICJOWANA	Nie można ponownie wywołać funkcji inicjowania karty dla karty już wcześniej zainicjowanej.
MODUŁ W TR. FISKALNYM	Nie można wykonać tej funkcji – jest ona dostępna wyłącznie w trybie szkoleniowym.
MODUŁ W TR. TYLKO ODCZYT	Prawidłowy stan pracy kasy to tryb zapis/odczyt. Kasa może przejść do trybu tylko odczyt w wyniku wykonania raportu rozliczeniowego albo zapełnienia lub uszkodzenia pamięci fiskalnej. Należy skontaktować się z serwisem fabrycznym.
NALEŻY JUŻ WYKONAĆ RAPORT DOBOWY CZY WYKONAĆ RAPORT TERAZ?	Kasa sygnalizuje, że poprzedni dzień sprzedaży nie został zakończony raportem fiskalnym dobowym. <u>Komunikat ma jedynie charakter przypomnienia i nie blokuje sprzedaży na kasie.</u>
NASTĘPNY PRZEGLĄD PRZED: 10r11.25	Kasa ma włączoną funkcję przypominania przed raportem fiskalnym dobowym o terminie następnego przeglądu. W celu wykonania raportu dobowego należy nacisnąć klawisz ZATWIERDŹ.
NIEZAKOŃCZONY MIESIĄC	Raport okresowy miesięczny może być wykonany tylko dla zakończonych miesięcy (z punktu widzenia daty).

Komunikat na wyświetlaczu kasjera	Przyczyna / sposób postępowania
NISKIE NAPIĘCIE AKUMULATORA GŁÓWNEGO	Podłączyć kasę do zasilania sieciowego. Jeżeli komunikat pojawia się pomimo, że kasa była podłączona przez kilka godzin, wezwij serwis.
NISKIE NAPIĘCIE BATERII ZEGARA	Wezwij serwis.
PAMIĘĆ PODRĘCZNA PEŁNA	W pamięci podręcznej brak jest wolnego miejsca na zapis kolejnych wydruków. Należy sprawdzić czy karta jest włożona do kasy i czy jest to karta właściwa kasy. Po włożeniu karty i jej zweryfikowaniu, kasa zapisze na niej dane. Po zapisie można kontynuować pracę na kasie. Jeżeli kasa pomimo tego nie zapisuje danych na karcie sprawdzić stan karty w funkcji STAN KOPII ELEKTRONICZNEJ i skontaktować się z serwisem.
POZOSTAŁO W PAMIĘCI FISKALNEJ WOLNYCH MIEJSC:NN	NN jest liczbą w zakresie 01-30. Po wykonaniu na kasie NN raportów dobowych (lub zmian stawek) pamięć fiskalna zostanie zapełniona i dalsza sprzedaż nie będzie możliwa. Skontaktuj się z serwisem w sprawie wymiany pamięci fiskalnej na nową.
SKASOWANA PAMIĘĆ RAM	Wezwij serwis.
SPRZEDAŻ NA KASIE BĘDZIE ZABLOKOWANA OD: XX.XX.XX	Od podanej daty na kasie nie będzie można wystawiać paragonów, należy skontaktować się ze sprzedawcą kasy w sprawie jej odblokowania.
SPRZEDAŻ ZABLOKOWANA UPŁYNĄŁ CZAS	Zakończył się okres użytkowania kasy zapisany kodem czasowym, należy skontaktować się ze sprzedawcą kasy w sprawie jej odblokowania. Do tego czasu nie można wystawiać paragonów.
TAKIE HASŁO JUŻ ISTNIEJE	Podczas definiowania hasła operatora wprowadzono hasło używane już przez innego operatora.
USZKODZONA PAMIĘĆ OPERACYJNA	Wezwij serwis.
USZKODZONA PAMIĘĆ PROGR. POWIADOM SERWIS FABRYCZ.	Wezwij serwis.
WYKONAJ RAPORT DOBOWY	Wywołana wcześniej funkcja możliwa jest do wykonywania tylko po raporcie dobowym fiskalnym, a przed pierwszym paragonem.
WYKONAJ RAPORT MIESIĘCZNY CZY WYKONAĆ RAPORT TERAZ?	Kasa sygnalizuje, że poprzedni miesiąc sprzedaży nie został zakończony raportem okresowym miesięcznym. <u>Komunikat ma charakter przypomnienia i nie blokuje sprzedaży na kasie.</u>
WYKONAJ ZALEGŁY RAPORT DOBOWY WYKONAĆ RAPORT TERAZ?	Nie został wykonany raport fiskalny dobowy. Komunikat wyświetli się po 48 godzinach od wystawienia pierwszego paragonu zaległego raportu dobowego. Wykonaj zaległy raport dobowy w celu prowadzenia dalszej sprzedaży.
ZBYT DUŻA KOREKTA CZASU	Korekta wskazań zegara możliwa tylko w zakresie +/- 120 minut w ciągu jednej doby.
ZWORA SERWISOWA JEST W POŁOŻENIU SERWISOWYM	Sprzedaż w trybie serwisowym nie jest możliwa. Wyłączyć i ponownie włączyć kasę. Jeżeli komunikat pojawi się ponownie - wezwij serwis.

SPECYFIKACJA TECHNICZNA

ZASILANIE |

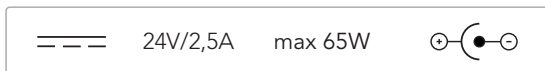

z zasilacza sieciowego

WE: 100-240V~ 50-60Hz 1,5A

WY: 24V/2,5-2,8A

z akumulatora Pb 12V/3,6Ah

BEZPIECZEŃSTWO |

Kasa jest wykonana w klasie III zabezpieczenia przeciwpożarowego wg PN-EN 60950 - 1:2007. Zasilacz do kasy jest wykonany z klasie I zabezpieczenia przeciwpożarowego wg PN-EN 60950 - 1:2007.

WARUNKI UŻYTKOWANIA |

temperatura 5° - 35° C

wilgotność 40 - 80 % (bez kondensacji)

OSTRZEŻENIE |

Urządzenie to jest klasy A. W środowisku mieszkalnym może ono powodować zakłócenia radioelektryczne. W takich przypadkach można żądać od jego użytkownika zastosowania odpowiednich środków zaradczych.

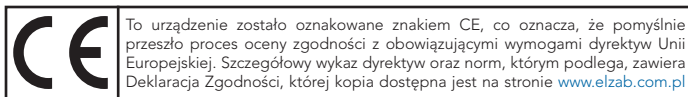

INFORMACJE DODATKOWE



Rozszerzona
instrukcja obsługi
Sigma



Dane techniczne
Wyposażenie
dodatkowe

zeskanuj kod
telefonem

Programy



Eureka.exe

program do zapisu i odczytu
parametrów kasy fiskalnej

EJViewer.exe

program do odczytu zawartości
kopii elektronicznej

AS.zip

program do kopiowania, przeglądania
oraz analizy zawartości kopii elektronicznej

SIEDZIBA:

41-813 Zabrze
ul. ELZAB 1
tel. +48 32 272 20 21
fax +48 32 272 25 83

Partner Handlowy ELZAB SA

www.elzab.pl