

# INSTRUKCJA OBSŁUGI

**ELZAB** *Alfa* EXTRA

**ELZAB** *Alfa* SUPER



Nr rys. P7AIO000

Zakłady Urządzeń Komputerowych ELZAB S.A.  
41-813 Zabrze, ul. Kruczkowskiego 39  
tel. 032 272 20 21, fax 032 272 81 90  
e-mail: marketing@elzab.com.pl; www.elzab.com.pl

**ELZAB** 

PARTNER I DORADCA



## Spis treści

---

Charakterystyka kas _____	4
Zawartość opakowania _____	4
<b>Rozdział 1 - Budowa kasy</b> _____	<b>1-1</b>
1. Opis ogólny _____	1-1
1.1 Budowa kasy _____	1-1
1.2 Rozmieszczenie elementów obsługi _____	1-1
2. Budowa klawiatury _____	1-2
2.1 Klawiatura numeryczna z klawiszami funkcyjnymi _____	1-3
2.2 Klawiatura literowa - definiowalna _____	1-5
3. Wyświetlacz kasjera _____	1-6
4. Wyświetlacz klienta _____	1-6
<b>Rozdział 2 - Instalacja i podłączenie</b> _____	<b>2-1</b>
1. Wymagania instalacyjne _____	2-1
1.1 Miejsce _____	2-1
1.2 Warunki klimatyczne otoczenia _____	2-1
1.3 Wymagania dla sieciowego zasilania elektrycznego _____	2-1
2. Zasilanie kas _____	2-1
3. Podłączenie szuflady kasowej _____	2-2
4. Podłączenie wyświetlacza klienta _____	2-2
5. Podłączenie czytnika kodów kreskowych _____	2-2
6. Podłączenie wagi _____	2-3
7. Podłączenie kasy do komputera _____	2-3
8. Obsługa mechanizmów drukujących termicznych _____	2-3
8.1 Wymiana papieru _____	2-3
9. Obsługa mechanizmu drukującego igłowego _____	2-5
9.1 Wymiana papieru _____	2-5
9.2 Wymiana kasety z taśmą barwiącą _____	2-5
9.3 Awaryjne wyłączenie drukarki paragonów _____	2-6
10. Konserwacja i przeprowadzanie okresowych przeglądów _____	2-6
10.1 Konserwacja mechanizmu drukarki _____	2-6
10.2 Autotest _____	2-6
11. Wykaz materiałów eksploatacyjnych _____	2-7
11.1 Materiały eksploatacyjne drukarki termicznej w kasach ELZAB Alfa EXTRA _____	2-7
11.2 Materiały eksploatacyjne drukarki igłowej w kasach ELZAB Alfa SUPER _____	2-7
11.3 Zasady przechowywania papieru do drukarek termicznych _____	2-7
12. Przechowywanie i transport _____	2-8
13. Plombowanie kasy _____	2-8
<b>Rozdział 3 - Zasady obsługi funkcji kasy</b> _____	<b>3-1</b>
1. Włączanie i wyłączanie kasy _____	3-1
2. Dostęp do funkcji _____	3-1
2.1 Wybór funkcji w kasie _____	3-1
2.2 Wybór wartości podpowiadanych _____	3-2
<b>Rozdział 4 - Menu główne FUNKCJE KASJERA</b> _____	<b>4-1</b>
1. Opis ogólny _____	4-1
2. Funkcja WŁĄCZENIE KASJERA - adres 01 01 _____	4-1
3. Funkcja WYŁĄCZENIE KASJERA - adres 01 02 _____	4-1
4. Funkcja KONIEC ZMIANY KASJERA - adres 01 03 _____	4-2

5. Funkcja WPLATA DO KASY - adres 01 04	4-3
6. Funkcja WYPLATA Z KASY - adres 01 05	4-4
7. Funkcja ZESTAW RAPORTÓW - adres 01 06	4-5
<b>Rozdział 5 - Menu główne FUNKCJE KIEROWNIKA</b>	<b>5-1</b>
1. Opis ogólny	5-1
2. Menu KONFIGURACJA – adres 02 01	5-2
2.1 Funkcja DEFINIOWANIE TOWARÓW – adres 02 01 01	5-2
2.2 Funkcja DEFINIOWANIE KLAWISZY – adres 02 01 02	5-5
2.3 Funkcja DEFINIOWANIE GRUP – adres 02 01 03	5-6
2.4 Funkcja DEFINIOWANIE JEDNOSTEK – adres 02 01 04	5-6
2.5 Funkcja DEFINIOWANIE WIĄZAŃ – adres 02 01 05	5-6
2.6 Funkcja DEFINIOWANIE PŁATNOŚCI – adres 02 01 06	5-7
2.7 Funkcja KASOWANIE TOWARÓW – adres 02 01 07	5-7
2.8 Funkcja KASOWANIE WIĄZAŃ – adres 02 01 08	5-8
2.9 Funkcja ZMIANA CEN TOWARÓW – adres 02 01 09	5-8
3. Menu RAPORTY – adres 02 02	5-8
3.1 Raport DOBOWY FISKALNY – adres 02 02 01	5-8
3.2 Raport SZCZEGÓŁOWY SPRZEDAŻY – adres 02 02 02	5-10
3.3 Raport ZWROTÓW OPAKOWAŃ – adres 02 02 03	5-11
3.4 Raport SPRZEDAŻY WG GRUP – adres 02 02 04	5-11
3.5 Raport STAN KASY – adres 02 02 05	5-12
3.6 Raport GODZINOWY AKTUALNY – adres 02 02 06	5-12
3.7 Raport GODZINOWY POPRZEDNI – adres 02 02 07	5-12
3.8 Raport DANYCH O TOWARACH – adres 02 02 08	5-13
3.9 RAPORTY OKRESOWE – adres 02 02 09	5-14
3.9.1 RAPORT SZCZEGÓŁOWY MIESIĘCZNY – adres 02 02 09 01 01	5-14
3.9.2 RAPORT SZCZEGÓŁOWY WEDŁUG DAT – adres 02 02 09 01 02	5-16
3.9.3 RAPORT SZCZEGÓŁOWY WEDŁUG NUMERÓW – adres 02 02 09 01 03	5-18
3.9.4 RAPORT SKRÓCONY MIESIĘCZNY – adres 02 02 09 02 01	5-19
3.9.5 RAPORT SKRÓCONY WEDŁUG DAT – adres 02 02 09 02 02	5-19
3.9.6 RAPORT SKRÓCONY WEDŁUG NUMERÓW – adres 02 02 09 02 03	5-19
3.10 Raport KONFIGURACJI – adres 02 02 10	5-22
4. Funkcja KONIEC ZMIANY KASJERA – adres 02 03	5-23
5. Funkcja WYŚWIETL SPRZEDAŻ – adres 02 04	5-23
6. Menu USTAWIENIA – adres 02 05	5-23
6.1 Funkcja NUMER KASY – adres 02 05 01	5-23
6.2 Funkcja SZYBKOŚĆ TRANSMISJI – adres 02 05 02	5-23
6.3 Funkcja WEJŚCIA SZEREGOWE – adres 02 05 03	5-24
6.4 Funkcja LICZBA WYSUWÓW PO WYDRUKU – adres 02 05 04	5-24
6.5 Funkcja DRUKOWANIE JEDNOSTEK – adres 02 05 05	5-24
6.6 Funkcja MAKSYMALNY RABAT – adres 02 05 06	5-24
6.7 Funkcja ZMIENNA CENA – adres 02 05 07	5-24
6.8 Funkcja ZEROWANIE STANÓW – adres 02 05 08	5-24
6.9 Funkcja OBOWIĄZKOWY ODCZYT PRZEZ PC – adres 02 05 09	5-25
6.10 Funkcja PROGRAM MAGAZYNOWY – adres 02 05 10	5-25
6.11 Funkcja OBOWIĄZEK WPISANIA ZAPŁATY – adres 02 05 11	5-25
6.12 Funkcja BLOKADA OTWARCIA SZUFLADY – adres 02 05 12	5-25
6.13 Funkcja SKŁAD ZESTAWU RAPORTÓW – adres 02 05 13	5-25
6.14 Funkcja PODPISY WPLAT/WYPLAT – adres 02 05 14	5-25
6.15 Funkcja UPROSZCZONE WPLATY / WYPLATY – adres 02 05 15	5-26
6.16 Funkcja POMIŃ WYDRUK DANYCH – adres 02 05 16	5-26
6.17 Funkcja WYDRUK WSZYSTKICH SPRZEDAŻY – adres 02 05 17	5-26

6.18 Funkcja PRZEDROSTKI KODÓW KRESKOWYCH – adres 02 05 18	5-26
6.19 Funkcja WPROWADZANIE UŻYTKOWNIKA – adres 02 05 19	5-27
6.20 Funkcja WŁĄCZENIE DODATKÓW - adres 02 05 20	5-27
6.21 Funkcja WYBÓR DODATKÓW - adres 02 05 21	5-27
6.22 Funkcja WPROWADZANIE KWOT - adres 02 05 22	5-28
6.23 Funkcja WPROWADZENIE WAGI - adres 02 05 23	5-28
6.24 Funkcja DŁUGOŚĆ KODÓW Z CENĄ/WAGĄ - adres 02 05 24	5-28
6.25 Funkcja DRUGA WALUTA - adres 02 05 25	5-28
7. Menu KASJERZY – adres 02 06	5-29
7.1 Funkcja EDYCJA KASJERÓW – adres 02 06 01	5-29
7.2 Funkcja KASOWANIE KASJERÓW – adres 02 06 02	5-30
7.3 Funkcja OTWARTE ZMIANY – adres 02 06 03	5-30
<b>Rozdział 6 - Menu główne FUNKCJE SERWISOWE</b>	<b>6-1</b>
1. Opis ogólny	6-1
2. Funkcja PRZESTAWIENIE ZEGARA - adres 03 01	6-2
3. Funkcja STAWKI PODATKU - adres 03 02	6-2
4. Funkcja PROGRAM SERWISU Z PC - adres 03 10	6-2
5. Funkcja NASTĘPNY PRZEGLĄD - adres 03 14	6-3
5. Funkcja WPROWADZENIE EURO - adres 03 15	6-3
<b>Rozdział 7 - Sprzedaż</b>	<b>7-1</b>
1. Opis ogólny	7-1
2. Wytworzenie pozycji sprzedaży	7-1
2.1 Wytworzenie pozycji sprzedaży przez wpisanie numeru towaru	7-1
2.2 Wytworzenie pozycji sprzedaży przez wpisanie nazwy towaru	7-2
2.3 Wytworzenie pozycji sprzedaży zdefiniowanymi klawiszami	7-3
2.4 Wytworzenie pozycji sprzedaży przez wpisanie kodu kreskowego z klawiatury	7-3
2.5 Wytworzenie pozycji sprzedaży z użyciem czytnika kodów kreskowych	7-3
3. Podsuma paragonu	7-4
4. Zakończenie paragonu	7-4
5. Zakończenie paragonu z użyciem innej płatności niż gotówka	7-5
6. Udzielenie rabatu procentowego na pojedynczą pozycję sprzedaży	7-5
7. Zakończenie paragonu z rabatem procentowym na cały paragon	7-6
8. Edycja paragonu i kasowanie pozycji sprzedaży	7-6
9. Anulowanie paragonu	7-6
10. Sprzedaż towarów z użyciem wagi	7-6
11. Sprzedaż i przyjmowanie opakowań zwrotnych	7-7
12. Sprzedaż wiązana	7-7
13. Sprzedaż towarów ze zmienną ceną	7-7
14. Przykład sprzedaży	7-8
15. Płatność drugą walutą	7-8
<b>Rozdział 8 - Dodatki</b>	<b>8-1</b>
1. Specyfikacja techniczna kas	8-1
2. Specyfikacja złącz interfejsu kasy	8-3
3. Sytuacje sygnalizowane na wyświetlaczu kasjera i tryb postępowania	8-4
4. Wykaz kodów błędów kontrolera klawiatury	8-6
5. Rozgałęźnik do kasy	8-6
6. Podłączenia wag	8-6
7. Sygnalizacja trybu oszczędzania zasilania kasy	8-7

ELZAB Alfa EXTRA oraz ELZAB Alfa SUPER to fiskalne kasy rejestrujące przeznaczone do pracy samodzielnej lub w komputerowym systemie sprzedaży. Poszczególne modele kas różnią się od siebie zastosowanym mechanizmem drukującym. ELZAB Alfa EXTRA posiada 2 mechanizmy termiczne natomiast ELZAB Alfa SUPER - mechanizm igłowy.

Zarówno kasy ELZAB Alfa EXTRA jak i ELZAB Alfa SUPER mogą być wykonane w dwóch opcjach konstrukcyjnych:

- z pamięcią 128 KB, co odpowiada liczbie 2047 PLU
- z pamięcią 256 KB, co odpowiada liczbie 4095 PLU

Różnice pomiędzy kasami wynikające z konstrukcji lub ilości PLU są opisane w punktach instrukcji, których one dotyczą.

Autoryzowani serwisanci i dealerzy kas ELZAB Alfa EXTRA i ELZAB Alfa SUPER dysponują programem użytkownika do komputerów PC, służącym do odczytywania, edytowania i zapisywania danych z/do kasy, m.in.: danych o towarach, kasjerach, definiowanych klawiszach itd. Program ten można uzyskać bezpłatnie. Ponadto jest on dostępny na serwerze ftp:// <ftp.elzab.com.pl>.

## Charakterystyka kas

- Łatwość wykonywania operacji na kasie ze względu na wyświetlacz alfanumeryczny kasjera (2 linie po 24 znaki),
- Łatwe wprowadzanie nazw towarów, oraz innych danych za pomocą klawiatury alfanumerycznej (z polskimi znakami),
- Raporty kasy umożliwiają rozliczenie ilościowo-wartościowe sprzedaży, podatku VAT oraz osób obsługujących kasę,
- Wprowadzanie danych oraz odczytywanie danych przez komputer bez przerywania pracy kasy co umożliwia bieżący odczyt stanów magazynowych,
- Możliwość wyboru towaru do sprzedaży za pomocą numeru towaru, nazwy towaru, kodu kreskowego lub bezpośrednio za pomocą pojedynczego klawisza (81 klawiszy programowanych),
- Prowadzenie sprzedaży, przyjmowania i rozliczania opakowań zwrotnych,
- Sprzedaż łączona towarów (np. automatyczna sprzedaż butelki zwrotnej wraz z napojem),
- Definiowanie dokładności podania ilości w celu eliminacji błędów kasjera podczas sprzedaży,
- Możliwość przeglądania oraz kasowania pozycji sprzedaży w trakcie wystawiania paragonu,
- Trzy definiowane formy płatności (plus gotówka) oraz płatność walutowa,
- Możliwość przełączenia kasy na sprzedaż towarów w walucie euro,
- Sprzedaż ze zmienną ceną (tzw. otwarte PLU).
- Sprzedaż towarów za pomocą czytnika kodów kreskowych (w tym towarów z ilością podaną - kodem kreskowym),
- odczyt masy towaru z wagi podłączonej do kasy.

## Zawartość opakowania

Kompletne opakowanie kartonowe w zależności od rodzaju kasy, zawiera jeden z poniższych zestawów:

Kasę **ELZAB Alfa EXTRA** oraz:

1. Zasilacz niestabilizowany 220/15V
2. Rolkę zwijacza papieru
3. 2 rolki papieru termicznego
4. Instrukcję obsługi kasy
5. Książkę serwisową

Kasę **ELZAB Alfa SUPER** oraz:

1. Zasilacz impulsowy 220/15V z instrukcją obsługi
2. Rolkę zwijacza papieru
3. Rolkę papieru z kopią
4. Taśmę barwiącą
5. Instrukcję obsługi kasy
6. Książkę serwisową

Przed rozpoczęciem eksploatacji kasy należy zapoznać się z jej instrukcją obsługi.



To urządzenie zostało oznakowane znakiem CE, co oznacza, że pomyślnie przeszło proces oceny zgodności z obowiązującymi wymogami dyrektyw Unii Europejskiej. Szczegółowy wykaz dyrektyw oraz norm którym podlega, zawiera Deklaracja Zgodności, której kopia dostępna jest na stronie [www.elzab.com.pl](http://www.elzab.com.pl)

# Rozdział 1 - Budowa kasy

## 1. Opis ogólny

### 1.1 Budowa kasy

Kasy rejestrujące ELZAB Alfa EXTRA i ELZAB Alfa SUPER są urządzeniami o zwartej konstrukcji, kryjącymi pod obudową z tworzywa sztucznego mechanizm drukujący (lub dwa), pakiety kontrolerów i akumulator. Kasa ELZAB Alfa EXTRA wyposażona jest w dwa mechanizmy drukujące termiczne, drukujące na papierze termicznym o szerokości 57 mm. Kasa ELZAB Alfa SUPER wyposażona jest w mechanizm drukujący igłowy, drukujący na papierze samokopiującym o szerokości 76 mm.

Złącza zewnętrzne dostępne od tyłu kasy, umożliwiają przyłączenie zasilacza, szuflady na pieniądze, czytnika kodów kreskowych, wagi elektronicznej oraz kabla łączącego kasę z komputerem.

Kasa ma następujące elementy dostępne z zewnątrz dla użytkownika:

- drukarkę (lub drukarki) ze zwijaczem papieru pod pokrywą zamykaną zatrzaskiem,
- klawiaturę z klawiszami cyfrowymi, funkcyjnymi i literowymi (w tym znaki polskie),
- wyświetlacz kasjera (2 rzędy po 24 znaki, podświetlany),
- wyświetlacz klienta (9 cyfr + 2 komunikaty),
- gniazdo WEJŚCIA SZEREGOWE do podłączenia czytnika kodów kreskowych i wagi,
- gniazdo SZUFLADA do podłączenia szuflady na pieniądze,
- gniazdo ŁĄCZE PC do połączenia z komputerem,
- gniazdo ZASILANIE do podłączenia zewnętrznego zasilacza sieciowego,
- wyłącznik zasilania,
- szufladkę do przechowywania wyświetlacza klienta podczas transportu.

Pakiet pamięci fiskalnej znajduje się w pojemniku zalanym nieprzezroczystą zalewą mocującą go na trwałe do podstawy kasy. Zadaniem pamięci fiskalnej jest rejestrowanie danych fiskalnych zgodnie z rozporządzeniami Ministra Finansów.

### 1.2 Rozmieszczenie elementów obsługi

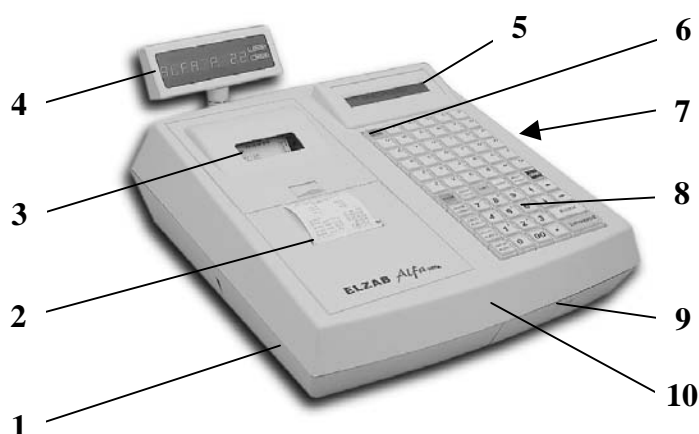

1. Podstawa kasy
2. Szczelina wyjścia paragonu
3. Okienko kontroli kopii paragonu w pokrywie mechanizmu drukującego (dla kasy ELZAB Alfa EXTRA)
4. Wyświetlacz klienta
5. Wyświetlacz kasjera
6. Klawisz WYSUW PAPIERU
7. Przyciski włącznika i wyłącznika zasilania kasy (pod klapką, w podstawie kasy)
8. Klawiatura kasy
9. Szufladka do transportu wyświetlacza
10. Osłona górna kasy

Rys. 1-1 Kasa - widok z przodu

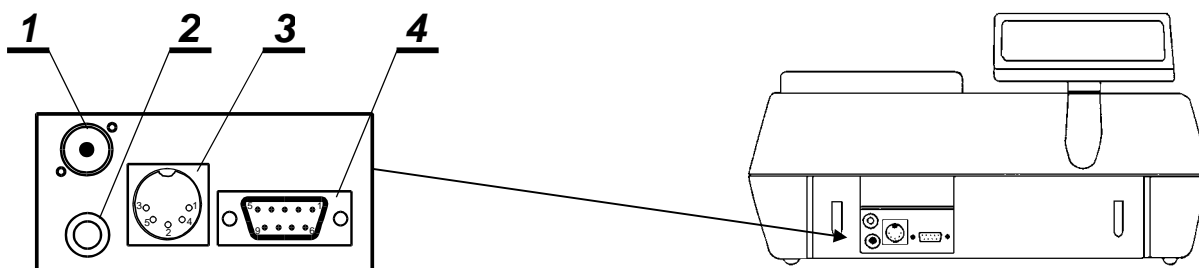

- |  |                              |
|--|------------------------------|
| 1. Gniazdo ZASILANIE (wg opisu na podstawie) | 3. Gniazdo WEJŚCIA SZEREGOWE |
| 2. Gniazdo SZUFLADA (na pieniądze)           | 4. Gniazdo ŁĄCZE PC          |

Rys. 1-2 Widok od tyłu kasy na złącza interfejsu

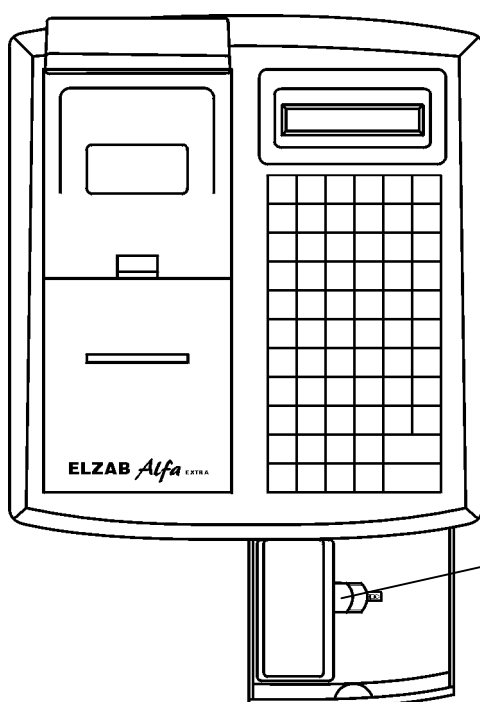

Prawidłowe położenie wyświetlacza klienta w szufladce, podczas transportu kasy

Rys. 1-3 Widok na kasę - z góry  
(otwarta szufladka na wyświetlacz)

## 2. Budowa klawiatury

Klawiatura kasy posiada 64 klawisze. Są rozmieszczone w ten sposób, że można wyróżnić dwie funkcjonalne części:

- część numeryczna wraz z klawiszami funkcyjnymi, służącą do bezpośredniej sprzedaży.
- część literowa zawierającą klawisze przeznaczone do pisania tekstu (np. nazw towarów).

Klawiatura zbudowana jest z przełączników o wysokiej trwałości i niezawodności, na które nałożone są nasadki zawierające opis. Treść opisu klawiszy literowych można uzupełnić o nazwy zdefiniowanych towarów.



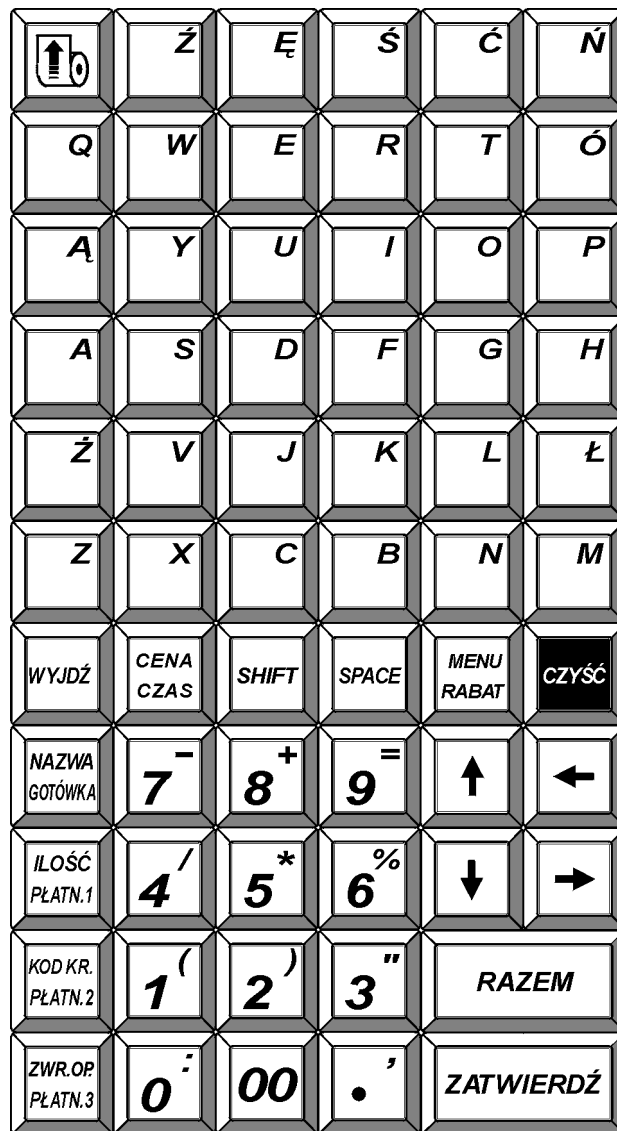

Rys. 1-4 Klawiatura kasy

## 2.1 Klawiatura numeryczna z klawiszami funkcyjnymi

Klawiatura ta zawiera 29 klawiszy, które realizują następujące funkcje:

Klawisze numeryczne oraz kropka. Służą do wpisywania wszelkich wartości liczbowych (kropka pełni rolę przecinka dziesiętnego). Kropka służy także jako znak przestankowy w trybie tekstowym (przy wpisywaniu nazw towarów).

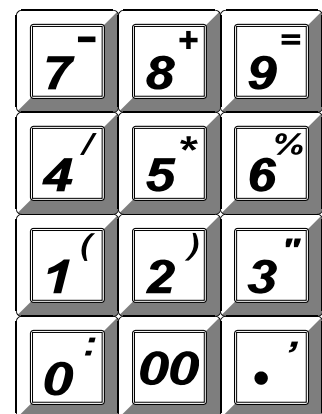

Klawisz służący do wysunięcia papieru podczas wymiany na nową rolkę. W wersji ELZAB Alfa EXTRA wysuw kopii uzyskuje się przez naciśnięcie klawiszy SHIFT i WYSUW PAPIERU.

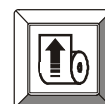

Klawisze strzałek (kursora). Służą do poruszania się kursora po linii wyświetlacza lub po poszczególnych polach menu.

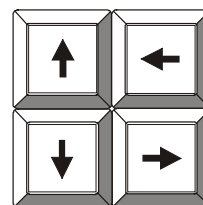

Klawisz służący do zatwierdzania (odpowiednik klawisza Enter w komputerze) wprowadzonego towaru, ilości, ceny, funkcji menu lub tym podobnych.



Klawisz rezygnacji (odpowiednik klawisza Esc w komputerze) służący do wycofania się z wywołanej funkcji menu.



Klawisz kasowania służący do wymazania wprowadzonej wartości.



Klawisz służący do podsumowania pozycji na paragonie.



Klawisz służący do wyboru menu w trybie programowania lub udzielenia rabatu w trybie sprzedaży.



Klawisz służący do wprowadzenia ceny towaru podczas sprzedaży, lub wywołania na ekran wyświetlacza bieżącej daty i czasu. Po podsumowaniu klawisz może służyć do przejścia do płatności walutowej.



Klawisz służący do wprowadzenia nazwy towaru podczas sprzedaży, oraz do wyboru rodzaju płatności po podsumowaniu (zapłata gotówką).



Klawisz służący do sprzedaży towaru przy użyciu czytnika kodów kreskowych dla ilości różnej od 1, oraz do wyboru rodzaju płatności po podsumowaniu (zapłata PŁATNOŚĆ 1).



Klawisz służący do wprowadzenia kodu kreskowego przy użyciu klawiatury kasy (np. przy uszkodzonej naklejce z kodem kreskowym), oraz do wyboru rodzaju płatności po podsumowaniu (zapłata PŁATNOŚĆ 2).



Klawisz służący do wykonania operacji przyjęcia opakowania zwrotnego, oraz do wyboru rodzaju płatności po podsumowaniu (zapłata PŁATNOŚĆ 3).



Klawisz służący do zmiany wpisywanych liter z dużych na małe.



Klawisz służący do wstawiania odstępów pomiędzy wpisywanymi znakami (literami, cyframi, słowami).

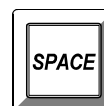

## 2.2 Klawiatura literowa - definiowalna

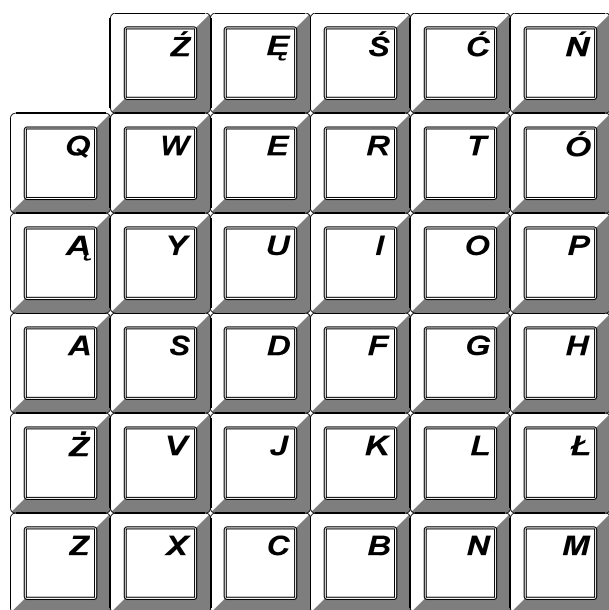

Rys. 1-5 Klawiatura - część literowa

Klawiatura, w swojej części literowej zawiera 35 klawiszy oznaczonych literami występującymi w polskim alfabecie. Polskie znaki narodowe dostępne są przez naciśnięcie pojedynczego klawisza. Dzięki temu możliwe jest szybkie wprowadzenie nazw towarów zawierających polskie znaki.

Po włączeniu zasilania kasy, klawiatura jest zawsze przełączona w tryb pisania liter dużych. Do napisania małej litery wymagane jest naciśnięcie i przytrzymanie klawisza „SHIFT”. Odstęp pomiędzy wpisywanymi znakami i wyrazami uzyskujemy poprzez naciśnięcie klawisza „SPACE”. Do wpisania przecinka lub kropki w tekście (nazwa towaru w skrócie, itp.) służy klawisz „kropka” na klawiaturze numerycznej.

Wszystkie klawisze literowe oraz niektóre klawisze cyfrowe są definiowalne, tzn. mogą być przypisane sprzedawanym towarom. Sposób definiowania klawiszy zostanie opisany w dalszej części instrukcji. Klawiatura umożliwia zdefiniowanie łącznie 81 towarów.

Przez naciśnięcie jednego z 35 klawiszy literowych można zdefiniować 35 towarów, kolejne 35, przez naciśnięcie jednego z 35 klawiszy literowych łącznie z klawiszem „SHIFT” oraz dodatkowe 11 towarów przez naciśnięcie jednego z klawiszy: 

0 <sup>˘</sup>	1 <sup>˘</sup>	2 <sup>˘</sup>	3 <sup>˘</sup>	4 <sup>˘</sup>	5 <sup>*</sup>	6 <sup>%</sup>	7 <sup>-</sup>	8 <sup>+</sup>	9 <sup>=</sup>	•
----------------	----------------	----------------	----------------	----------------	----------------	----------------	----------------	----------------	----------------	---

 łącznie z klawiszem „SHIFT”.

Zdefiniowane klawisze można opisać nazwami towarów. Służą do tego małe karteczki (14x14mm) umieszczone pod szkiełkiem, w nasadkach klawiszy. Dostęp do nich uzyskujemy po zdjęciu szkiełka nasadki klawisza. Szkiełko zdejmujemy z nasadki pociągając je do góry lub podważając ostrożnie tęym płaskim narzędziem. Po wyjęciu szkiełka karteczka jest dostępna. Nazwy zdefiniowanych towarów należy tak wpisywać by nie zasłaniał ich symbol klawisza umieszczony na szkiełku (lub wydrukowany na karteczce). Po wpisaniu nazwy towaru, karteczkę należy położyć na nasadce, nałożyć szkiełko i lekko nacisnąć je, co spowoduje wskoczenie zaczepów szkiełka do gniazd w nasadce. Rysunek 1-6 pokazuje budowę nasadki klawisza.

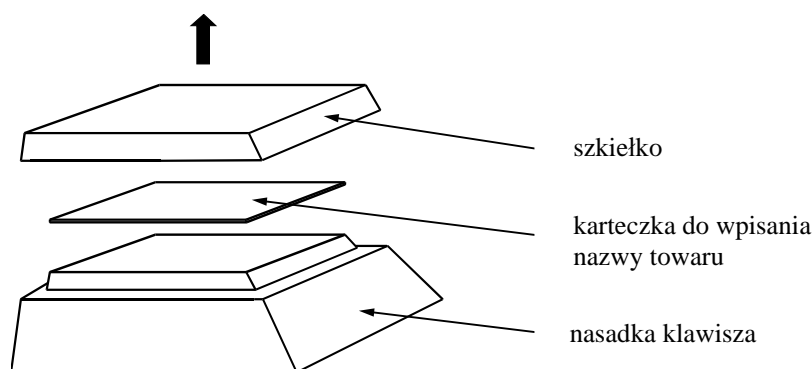

Rys. 1-6 Budowa nasadki klawisza

Zapasowe karteczki do klawiatury można zamówić u dostawcy kasy.

### 3. Wyświetlacz kasjera

Wyświetlacz kasjera umożliwia wyświetlenie 48 znaków alfanumerycznych w dwóch liniach (po 24 znaki w linii). Po włączeniu zasilania kasy, tło wyświetlacza jest podświetlone. Jeżeli kasa jest zasilana tylko z wewnętrznego akumulatora, wyświetlacz jest podświetlany z niższym poziomem jasności niż przy zasilaniu sieciowym a po upływie ok. 30 sekund od ostatniego naciśnięcia klawiatury kasy, podświetlenie zostanie całkowicie wygaszone. Sytuacja powraca do poprzedniego stanu po naciśnięciu dowolnego klawisza na klawiaturze.

### 4. Wyświetlacz klienta

Wyświetlacz klienta umożliwia wyświetlenie 9 cyfr oraz podświetlenie jednego z dwóch komunikatów o treści RESZTA lub RAZEM. Poziom jasności wyświetlanych cyfr jest obniżany po jednej minucie od ostatniego naciśnięcia klawiatury kasy. Wyświetlacz klienta podczas transportu przechowywany jest w szufladce mieszczącej się w podstawie kasy. Przed rozpoczęciem pracy na kasie, należy wyświetlacz wetknąć do gniazda umieszczonego w górnej części obudowy kasy. Wyświetlacz wyposażony jest w koncentryczny wtyk palcowy, który umożliwia pełny obrót wyświetlacza wokół własnej osi. Wewnątrz kasy, pod pokrywą drukarki znajduje się wkręt, który umożliwia zablokowanie wyświetlacza w gnieździe. W kasach pracujących stacjonarnie (na stałych stanowiskach kasowych) ustawia się właściwy kierunek „patrzenia” wyświetlacza a następnie blokuje go wkretem. Blokada ma również uniemożliwić wyciągnięcia wyświetlacza przez osoby niepowołane (ochrona przed kradzieżą).

*Zakładanie i wyciąganie wyświetlacza klienta należy przeprowadzać tylko przy wyłączonym napięciu zasilania kasy.*

# Rozdział 2 - Instalacja i podłączenie

---

## 1. Wymagania instalacyjne

### 1.1 Miejsce

Urządzenie może pracować w przeciętnych pomieszczeniach nieklimatyzowanych, bez filtrowania powietrza. Należy unikać miejsc narażonych na znaczne wahania temperatury, duże nasłonecznienie, duże zapylenie, wibracje i uderzenia. Nie należy instalować urządzenia w pomieszczeniach ze znaczną agresywnością korozyjną środowiska oraz w pomieszczeniach, gdzie występuje kondensacja pary wodnej.

### 1.2 Warunki klimatyczne otoczenia

Temperatura	5°C - 35°C
Wilgotność	40% - 80% (bez kondensacji)

### 1.3 Wymagania dla sieciowego zasilania elektrycznego

Napięcie znamionowe	220V - 230V
Częstotliwość	47 - 63 Hz
Pobór mocy	średnio 10W (max 30W)

Kasę należy zainstalować w pobliżu gniazda sieciowego, które powinno być łatwo dostępne (w zasięgu ręki operatora). Całkowite wyłączenie zasilania kasy, następuje po wyjęciu jej zasilacza z gniazda sieciowego.

## 2. Zasilanie kas

Kasy ELZAB Alfa EXTRA i ELZAB Alfa SUPER są wyposażone w zewnętrzne zasilacze sieciowe przyłączane do gniazda ZASILANIE umieszczonego we wnęce z tyłu kasy. Informacja o wymaganej przez kasę wysokości napięcia zasilacza oraz jego polaryzacji jest zawarta w opisie znajdującym się np. na spodzie kasy (widocznym po jej odwróceniu).

Parametry zasilania kas:

#### Kasa **ELZAB Alfa EXTRA**

Polaryzacja i napięcie zasilania kasy (na gnieździe ZASILANIE) (12...30)V 

Do zasilania kasy producent oferuje:

Zasilacz niestabilizowany 12 WZN 15/1	Kod wyrobu: 00941
Kabel zasilania samochodowego 12V	Kod wyrobu: 00945

#### Kasa **ELZAB Alfa SUPER**

Polaryzacja i napięcie zasilania kasy (na gnieździe ZASILANIE) (15±0,15)V 

Do zasilania kasy producent oferuje:

Zasilacz impulsowy JS 25-150 EMKO (1,6A)	Kod wyrobu: 00935
Zasilacz samochodowy 12V do kas ELZAB Alfa	Kod wyrobu: 00932

Kasy ELZAB Alfa SUPER wymagają zasilania napięciem 15V±0,15V. Konieczność stosowania zasilaczy o precyzyjnym napięciu wyjściowym wynika z potrzeby zapewnienia odpowiednich warunków pracy akumulatora. Niedotrzymanie powyższych warunków zasilania powoduje uszkodzenie akumulatora lub jego przyspieszone zużycie.

Akumulatory w kasach pracują w trybie buforowym. Oznacza to, że po zaniku napięcia w sieci następuje automatyczne przełączenie kasy na zasilanie z akumulatora. Ładowanie akumulatora ma miejsce gdy kasa jest przyłączona do zasilacza sieciowego (nie jest wymagane załączenie kasy). Pełna regeneracja akumulatora po jego głębokim rozładowaniu następuje w przypadku kasy ELZAB Alfa SUPER po 24 godz. ładowania, a w przypadku kasy ELZAB Alfa EXTRA po 8 godz. ładowania przy wyłączonej kase lub 12 godz. przy włączonej kase.

Czas pracy poszczególnych kas z w pełni naładowanym akumulatorem wewnętrznym, przy wyłączonym napięciu sieciowym, przy założeniu że prowadzona jest sprzedaż i jeden raz w ciągu minuty jest drukowany paragon z 3 pozycjami towarowymi, wynosi:

- |                          |                     |
|--------------------------|---------------------|
| dla kas ELZAB Alfa EXTRA | - minimum 4 godziny |
| dla kas ELZAB Alfa SUPER | - minimum 8 godzin  |

### **Ostrzeżenie**

**Nie wolno bez wyłączenia kasy wyjmować wtyku zasilacza zewnętrznego z gniazda.**

## **3. Podłączenie szuflady kasowej**

Zaleca się stosowanie szuflady kasowej z rodziny szuflad ELZAB Gamma typ A22 (kod wyrobu 00313). W przypadku ograniczonego miejsca (na głębokość) możliwe jest także postawienie kasy na szufladzie A12 (kod wyrobu 00312). W przypadku gdy jest miejsce na szerokość to zaleca się szufladę B22 (kod wyrobu 00315), z kablem typu Alfa (kod wyrobu 00963).

Kasa posiada złącze do szuflady typu ALFA (Jack 3,5mm). Położenie złącz pokazane jest na rys. 1-2. Szuflada otwierana jest elektrycznie w chwili, gdy operacje na kasie wymagają kontaktu z gotówką (np. zakończenie paragonu, początek i koniec zmiany kasjera itp.).

Istnieje możliwość otwarcia szuflady poprzez naciśnięcie klawiszy „SHIFT” oraz „strzałka w dół” (np. gdy chcemy rozmiąć banknot). Funkcja ta może zostać zablokowana za pomocą funkcji BLOKADA OTWARCIA SZUFLADY 6 12 FUNKCJE KIEROWNIKA. W razie konieczności otwarcia szuflady pozbawionej zasilania (np. przy braku napięcia) należy nacisnąć dźwignię widoczną w otworze od tyłu lub spodu szuflady.

## **4. Podłączenie wyświetlacza klienta**

Do wydrukowania paragonu na kasie, konieczne jest podłączenie wyświetlacza klienta. Wyświetlacz na czas transportu przechowywany jest w szufladce umieszczonej w podstawie kasy. Wyświetlacz należy wyjąć z szufladki i wetknąć do gniazda umieszczonego w górnej części kasy. Konstrukcja wyświetlacza umożliwia jego swobodny obrót w gnieździe o 360°. Istnieje możliwość zablokowania wyświetlacza wkrętem (umieszczonym pod pokrywą drukarki) po ustaleniu jego kąta. Blokada ma na celu ochronę wyświetlacza przed przypadkowym wyjęciem lub kradzieżą. Przed demontażem wyświetlacza należy pamiętać o poluzowaniu wkręta blokującego i wyłączeniu zasilania.

**UWAGA:** *Podczas wkładania i wyciągania wyświetlacza z gniazda kasa powinna mieć wyłączone zasilanie.*

## **5. Podłączenie czytnika kodów kreskowych**

Kasa ma możliwość współpracy z czytnikami kodów kreskowych typu:

- klawiaturowego (KEYBOARD EMULATION) posiadającego wtyk klawiaturowy, włączany w gniazdo WEJŚCIA SZEREGOWE (rys. 1-2),
- szeregowego posiadającego złącze DSUB-9, włączany w ROZGAŁĘŻNIK DO KASY ALFA (kod wyrobu 01607) połączony z gniazdem WEJŚCIA SZEREGOWE (rys. 1-2). Schemat rozgałęźnika przedstawiony jest w rozdziale 8.

W celu dostosowania do indywidualnych potrzeb użytkownika czytniki posiadają możliwość konfigurowania. Informacje na ten temat zawarte są w instrukcji fabrycznej czytnika dołączanej przy jego zakupie. Do kasy należy podłączyć czytnik skonfigurowany w następujący sposób:

- wyłączyć przedrostki (prefix),
- ustawić znaki dodatkowe (suffix) na CR (0dh),
- w czytniku szeregowym należy ustawić transmisję na: 9600, even, 8 bit, 1 stop,
- jeżeli do kasy podłączony jest czytnik szeregowy w ustawieniu kasy WEJŚCIA SZEREGOWE wybrać: CZYTNIK SZEREGOWY.

**UWAGA:** *Producent kasy nie ponosi odpowiedzialności za niewłaściwą pracę lub błędy powstałe na skutek niewłaściwej konfiguracji czytnika.*

## 6. Podłączenie wagi

Do podłączenia wagi z kasą służy gniazdo WEJŚCIE SZEREGOWE dostępne z tyłu kasy (rys 1-2). Sposób podłączenia wagi do kasy uzależniony jest od jej typu:

### 1. Waga ELZAB PRIMA (kod wyrobu 00946)

Wagę łączymy z kasą poprzez dodatkową przejściówkę zamawianą jako oddzielny wyrób:

- PRZEJŚCIÓWKA PRIMA/CZYTNIK/ALFA (kod wyrobu 01602) - gdy kasa pracuje z wagą i z czytnikiem kodów kreskowych lub
- PRZEJŚCIÓWKA PRIMA/ALFA/BP (kod wyrobu 01603) - gdy kasa pracuje tylko z wagą.

### 2. Pozostałe wagi

Wagi podłącza się do kasy poprzez dodatkowy ROZGAŁĘŹNIK DO KASY ALFA (kod wyrobu 01607). Rozgałęźnik można wykonać także samodzielnie wg schematu zamieszczonego w rozdziale 8. Do rozgałęźnika można podłączyć wagę bezpośrednio lub poprzez PRZYSTAWKĘ WAGOWĄ (kod wyrobu 00916). Podłączenie wagi przez przystawkę należy wykonać zgodnie z opisem zawartym w jej instrukcji obsługi. Lista wag, które można podłączyć do kasy ALFA wymieniona jest w rozdziale 8.

Kasa ELZAB ALFA może współpracować również z kilkoma wagami jednocześnie. Dodatkowe informacje na ten temat znajdują się w rozdziale 8 oraz w instrukcji serwisowej do kasy ALFA.

## 7. Podłączenie kasy do komputera

Podłączenie kasy do komputera sprowadza się do połączenia kablem gniazda ŁĄCZE PC (rys. 1-2) z gniazdem COM w komputerze lub odpowiednim gniazdem rozdzielacza (multipleksera) RS-232. Schemat ideowy kabla znajduje się w rozdziale 8 zaś wykonanie instalacji połączenia z komputerem należy powierzyć osobie przeszkolonej. Wprowadzanie oraz odczytywanie danych przez komputer odbywa się bez przerywania pracy kasy.

**UWAGA:** *Wszelkie zabiegi związane z podłączaniem dodatkowych urządzeń do złącz kasy należy przeprowadzać przy wyłączonym napięciu sieciowym kasy i urządzenia dołączanego (jeżeli posiada odrębne zasilanie).*

## 8. Obsługa mechanizmów drukujących termicznych

W kasie ELZAB Alfa EXTRA zastosowano termiczne mechanizmy drukujące. Kasa posiada dwa mechanizmy drukujące: jeden dla paragonu (oryginału) oraz drugi, sprzężony ze zwijaczem papieru, dla kopii. Brak papieru w jednym z mechanizmów sygnalizowany jest komunikatem BRAK PAPIERU W DRUKARCE na wyświetlaczu kasjera. Jeżeli po wymianie papieru nie została opuszczona dźwignia dociskająca głowice termiczne do papieru (w jednym z mechanizmów) wydruk nie będzie możliwy. W związku z różnym zużyciem papieru przy drukowaniu oryginału i kopii, wymiana papieru nie będzie następowała jednocześnie w obydwu mechanizmach.

### 8.1 Wymiana papieru

Pojawienie się znacznika końca papieru (barwne plamy na papierze) lub komunikatu braku papieru oznacza konieczność wymiany rolki papieru na nową.

W tym celu należy otworzyć zatrzask pokrywy drukarki, odchylić ją i zdjąć; sprawdzić, w którym mechanizmie zabrakło papieru.

Jeżeli brakuje papieru w mechanizmie drukującym paragon (oryginał) to należy:

- a) z rozwijacza wyjąć szpulkę i oderwać pozostałą część papieru (należy unikać przepuszczania przez mechanizm drukujący końcówki rolki papieru, która może być zagięta lub poszarpana i może zablokować mechanizm); podnieść dźwignię odsuwając głowicę termiczną od papieru; wysunąć ręcznie resztkę papieru z mechanizmu; dosunąć głowicę termiczną, opuszczając dźwignię do dolnej pozycji spoczynkowej,
- b) z nowej rolki papieru usunąć zewnętrzny zwój z resztkami taśmy przylepnej i kleju; koniec równo uciąć,
- c) początek taśmy papierowej wprowadzić do szczeliny mechanizmu drukującego i nacisnąć WYSUW PAPIERU;
- d) założyć nową rolkę papieru do rozwijacza w sposób pokazany schematycznie na rysunkach 2-2 oraz 2-3; wysunięty z mechanizmu nadmiar papieru, oderwać;

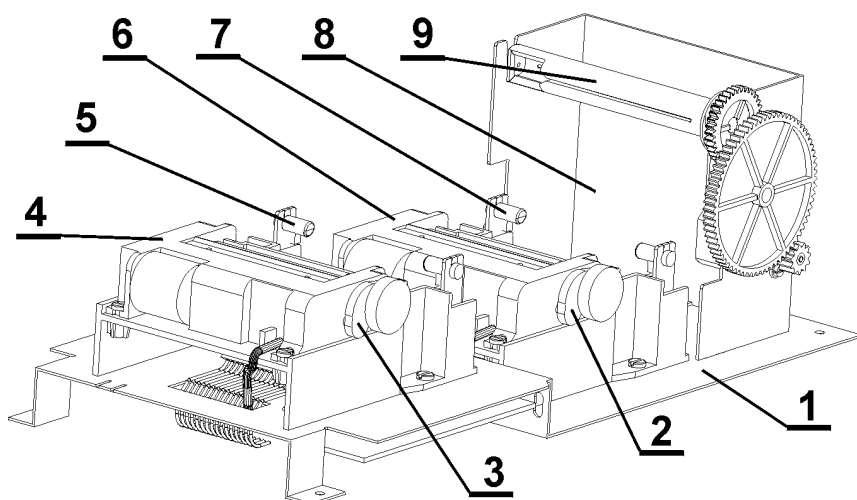

Rys. 2-1. Budowa zespołu drukującego kasy ELZAB Alfa EXTRA

1. Płyta nośna drukarek
2. Dźwignia docisku głowicy termicznej kopii
3. Dźwignia docisku głowicy termicznej oryginału
4. Drukarka paragonów
5. Rozwijacz (uchwyt rolki) papieru drukarki oryginałów
6. Drukarka kopii paragonów
7. Rozwijacz (uchwyt rolki) papieru drukarki kopii
8. Zespół zwijacza kopii
9. Rolka zwijacza kopii

Jeżeli brakuje papieru w mechanizmie drukującym kopię, to należy postępować jak powyżej w punktach od a) do d). Do wysuwania papieru w drukarce kopii służą klawisze SHIFT i WYSUW PAPIERU, naciskane jednocześnie:

- e) ze zwijacza wyjąć szpulkę zwijającą z nawiniętą rolką kopii paragonów,
- f) założyć pustą szpulkę zwijającą do zwijacza; wysunięty z drukarki papier zagiąć i złożyć; podwójnie złożony początek papieru wsunąć do szczeliny szpulki; nawinąć na niej kilka zwojów, w celu sprawdzenia poprawności zwijania, używając do wysuwania papieru, klawiszy,
- g) zamknąć pokrywę; nacisnąć ponownie WYSUW PAPIERU; papier powinien się wysunąć ze szczeliny pokrywy; wysunięty początek papieru oderwać na nożu pokrywy.

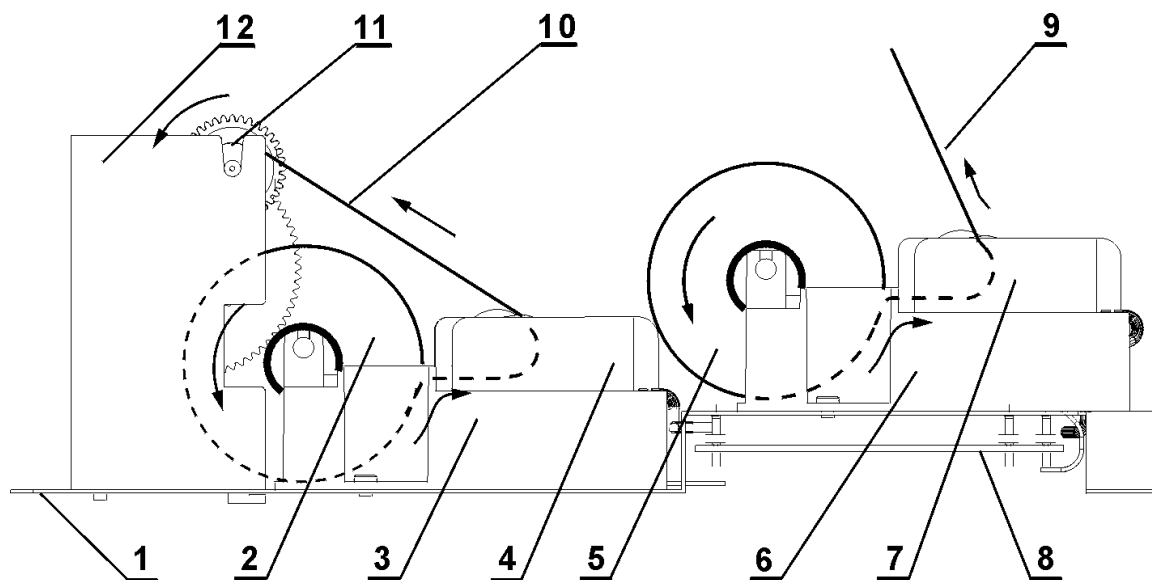

Rys. 2-2. Schemat przebiegu taśmy papierowej w zespole drukarek termicznych kasy ELZAB Alfa EXTRA

- |                            |                                |                            |
|----------------------------|--------------------------------|----------------------------|
| 1. Płyta nośna drukarek    | 5. Rolka papieru (oryginał)    | 9. Oryginał (paragon)      |
| 2. Rolka papieru (kopii)   | 6. Zespół rozwijacza oryginału | 10. Kopia paragonu         |
| 3. Zespół rozwijacza kopii | 7. Drukarka oryginałów         | 11. Szpulka zwijacza kopii |
| 4. Drukarka kopii          | 8. Pakiet kontrolera drukarki  | 12. Zespół zwijacza kopii  |

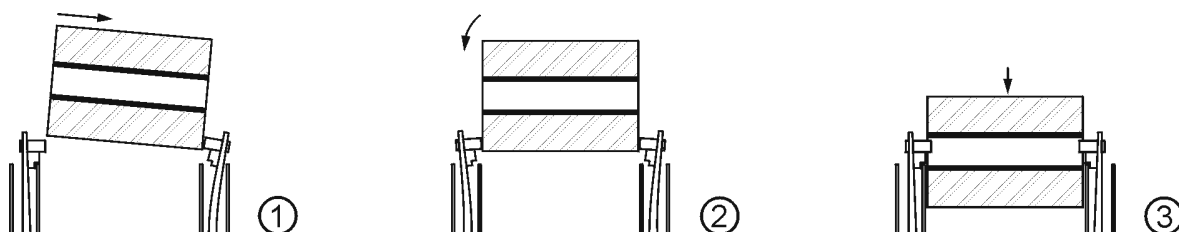

Rys. 2-3. Kolejne fazy zakładania rolki papieru



## 9. Obsługa mechanizmu drukującego igłowego

W kasach ELZAB Alfa SUPER zastosowany jest mechanizm drukujący igłowy pozwalający na drukowanie jednocześnie oryginału wraz z kopią. Mechanizm taki wymaga stosowania taśmy barwiącej.

### 9.1 Wymiana papieru

Po pojawieniu się znacznika końca papieru (barwne plamy na papierze) lub gdy pojawi się na wyświetlaczu kasjera napis BRAK PAPIERU W DRUKARCE, należy wymienić rolkę papieru na nową.

W tym celu należy:

- otworzyć zatrzask pokrywy drukarki, odchylić ją i zdjąć,
- wysunąć resztę papieru z mechanizmu naciskając klawisz wysuwu; wyjąć szpulkę zwijającą z mechanizmu,
- z nowej rolki papieru usunąć zewnętrzny zwój z resztkami taśmy przylepnej i kleju; koniec równo uciąć,
- założyć nową rolkę papieru do rozwijacza w sposób pokazany schematycznie na rys. 2-4; unieść separator papieru do góry,
- początek taśmy papierowej przesunąć przez czujnik końca papieru i wprowadzić do szczeliny mechanizmu drukującego, drukarka samoczynnie włączy wysuw papieru na kilka sekund; w razie potrzeby wysunięcia większej ilości papieru nacisnąć klawisz WYSUW PAPIERU,
- opuścić separator papieru; założyć szpulkę zwijającą do zwijacza; z wysuniętego z mechanizmu drukarki papieru oddzielić kopię, koniec jej wsunąć do szczeliny szpulki, nacisnąć klawisz wysuwu papieru i nawinać kilka zwojów w celu sprawdzenia poprawności zwijania,
- zamknąć pokrywę przytrzymując wysunięty z mechanizmu oryginał; następnie nadmiar papieru oderwać.

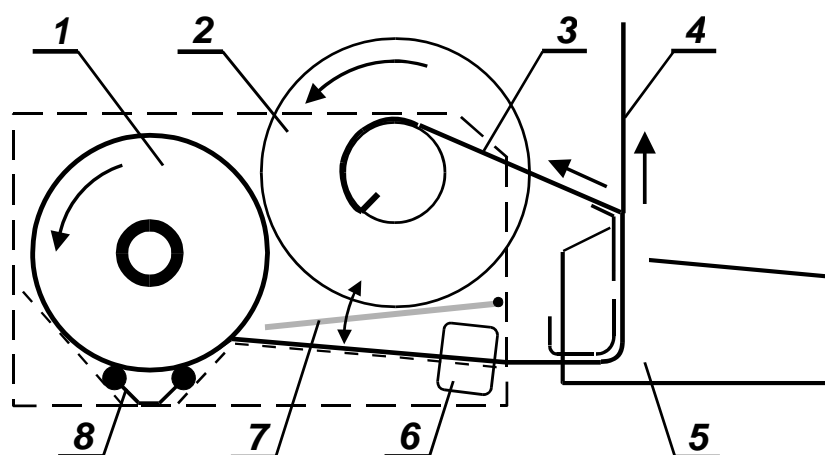

- Rolka papieru
- Szpulka zwijacza
- Kopia
- Paragon
- Mechanizm drukujący
- Czujnik końca papieru
- Separator papieru
- Wózek

Rys. 2-4. Schemat przebiegu taśmy papierowej w drukarce kasy

### 9.2 Wymiana kasety z taśmą barwiącą

Kasetę z taśmą barwiącą należy wymienić gdy wydruk staje się błąd lub taśma jest mechanicznie zużyta. Sposób postępowania:

- nacisnąć z lewej strony korpus kasety i unieść zużyta kasetę w górę,
- w nowej kasecie sprawdzić, obracając pokrętkiem w prawo, czy taśma przesuwa się w kasecie bez oporów i zacięć,
- wcisnąć zaczep prawy, potem lewy nowej kasety za występy mechanizmu drukarki, zwracając uwagę by taśma przebiegała pomiędzy głowicą drukarki a trójkątną blaszką, która oddziela taśmę od papieru,
- powtórnie napiąć taśmę obracając pokrętkiem na kasecie,
- sprawdzić czy taśma nie jest skręcona i przesuwa się bez oporu w mechanizmie oraz czy kasetka jest pewnie osadzona.

### 9.3 Awaryjne wyłączenie drukarki paragonów

W przypadku zakleszczenia się papieru lub taśmy barwiącej w drukarce drukowanie jest awaryjnie zatrzymywane. Ponowne uruchomienie drukarki wymaga interwencji operatora.

W tym celu należy:

- a) otworzyć pokrywę drukarki,
- b) zdjęć kasetę, przerwać papier i usunąć go ręcznie z mechanizmu,
- c) nacisnąć kilkakrotnie klawisz wysuwu papieru.
- d) założyć papier i kasetę; upewnić się naciskając klawisz wysuwu papieru czy drukarka działa poprawnie
- e) wyłączyć kasę i włączyć ją ponownie.

Jeżeli drukarka zadziała to przyczyną było rzeczywiście zablokowanie mechanizmu. Jeżeli opisany wyżej sposób postępowania nie doprowadził do wznowienia pracy przez drukarkę, należy skontaktować się z serwisem lub dostawcą.

## 10. Konserwacja i przeprowadzanie okresowych przeglądów

Kasa wymaga okresowego przeglądu i konserwacji. Wszelkie zabiegi konserwacyjne należy przeprowadzać przy kasie wyłączonej. W przypadku zainstalowania kasy w środowisku o zwiększonym zapyleniu zalecane zabiegi konserwacyjne należy wykonywać częściej.

Systematycznego czyszczenia wymagają wszystkie zewnętrzne elementy obudowy wykonane z tworzywa sztucznego. Zabieg ten należy wykonać przy użyciu miękkiej ścierki zwilżonej lekko wodą z dodatkiem delikatnych środków czyszczących lub specjalnym płynem antystatycznym do mycia sprzętu komputerowego.

Co dwie lub trzy wymieniane rolki papieru należy skontrolować stan taśmy barwiącej. Jeżeli wykazuje zużycie mechaniczne, jest postrzępiona lub dziurawa należy natychmiast wymienić ją na nową.

Systematycznie należy dokonywać przeglądu i czyszczenia mechanizmu drukującego z drobnych pozostałości papieru i taśmy barwiącej. Przy każdej wymianie rolki papieru lub kasety z taśmą barwiącą, należy skontrolować czy w mechanizmie drukarki nie pozostały resztki papieru lub inne zanieczyszczenia, które mogłyby spowodować zacinanie się drukarki.

### 10.1 Konserwacja mechanizmu drukarki

Obowiązkiem użytkownika jest sukcesywne, po wydrukowaniu ok. 30 rolek papieru, przeprowadzania konserwacji bieżącej, polegająca na usunięciu pyłu przy pomocy pędzelka i wydmuchaniu go w razie potrzeby sprężonym powietrzem, np. gumową gruszką, z mechanizmu drukarki.

Bieżące zabiegi konserwacyjne należy powierzyć osobie posiadającej kwalifikacje i umiejętności techniczne lub zlecić serwisowi technicznemu.

Obowiązkiem serwisu autoryzowanego jest, podczas każdej wizyty u klienta dokładne przemycie głowicy termicznej i rolki gumowej transportu papieru w mechanizmie drukującym i oczyszczenie całego toru prowadzenia papieru. Do mycia należy stosować czysty spirytus etylowy lub spirytus techniczny (izopropanol).

**UWAGA: Zaniedbanie bieżących i okresowych czynności konserwacyjnych może doprowadzić do uszkodzenia kasy z winy użytkownika i spowodować utratę praw gwarancyjnych.**

### 10.2 Autotest

Po przeprowadzonej konserwacji mechanizmu drukującego należy sprawdzić poprawność drukowania wszystkich znaków przez mechanizm. Można to uzyskać np. poprzez naciśnięcie i przytrzymanie przycisku wysuwu papieru w momencie włączenia zasilania kasy, urządzenie przechodzi do autotestu i drukuje zestaw znaków z wewnętrznego generatora.

## 11. Wykaz materiałów eksploatacyjnych

### 11.1 Materiały eksploatacyjne drukarki termicznej w kasach ELZAB Alfa EXTRA

Papier do drukarek termicznych

zalecany papier	marki ELZAB - kod wyrobu - <b>02604</b>
postać	rolka
szerokość	57 <sup>+1</sup> <sub>0</sub> mm
średnica wewnętrzna	d ≥ 8 mm
średnica zewnętrzna	D [mm] ≤ 64 - d

### 11.2 Materiały eksploatacyjne drukarki igłowej w kasach ELZAB Alfa SUPER

Papier: wysokiej jakości o gładkiej powierzchni

zalecany papier	marki ELZAB - kod wyrobu - <b>02601</b>
postać	rolka
szerokość	76 ±0.5 mm
średnica zewnętrzna	max 70 mm
zalecana długość	20 m
liczba kopii	max 1

Taśma barwiąca:

zalecana taśma	marki ELZAB - kod wyrobu - <b>02599</b>
----------------	---

**UWAGA:** *Stosowanie papieru niskiej jakości lub zawilgoconego może powodować blokowanie się drukarki. Nie należy stosować papieru, w którym koniec rolki przyklejony jest do szpulki. Nie należy stosować papieru bez certyfikatu gwarantującego odpowiednio długi okres czytelności nadruków.*

*Stosowanie papieru termicznego nie dostarczonego przez autoryzowanych dealerów ELZAB i firmowanych przez ELZAB powoduje utratę gwarancji na mechanizm termiczny. Stosowanie papieru termicznego bez stosownego certyfikatu lub przechowywanie papieru w warunkach i w sposób niezgodny z instrukcją producenta może spowodować utratę informacji na zadrukowanych rolkach papieru a w konsekwencji odpowiedzialność użytkownika przed urzędem skarbowym.*

*Papier ze znakami ELZAB posiada 6-cio letni certyfikat na przechowywanie przy zapewnieniu warunków zastrzeżonych przez producenta papieru.*

### 11.3 Zasady przechowywania papieru do drukarek termicznych

Papier termoczulý stosowany w drukarkach termicznych w odróznieniu od zwykłego papieru stosowanego w drukarkach igłowych, posiada inne własności fizykochemiczne. W związku z obowiązkiem przechowywania (ciążącym na użytkownika urządzeń fiskalnych) kopii paragonów i raportów przez okres 5-ciu lat, należy zwrócić szczególną uwagę na warunki w jakich kopie z papieru termoczulęgo będą przechowywane. Dostawca papieru termoczulęgo określił warunki przechowywania, które poniżej przytaczamy:

#### **SZCZEGÓŁOWE ZASADY PRAWIDŁOWEGO PRZECHOWYWANIA PAPIERÓW TERMOCZULYCH**

##### **1. Unikanie wysokiej temperatury oraz wilgotnego środowiska**

- 1.1. Dla długoterminowego okresu składowania, należy przechowywać papier termiczny w ciemności, w temperaturze nie przekraczającej 25° C oraz relatywnej wilgotności nie przekraczającej 65%.
- 1.2. Kolor na papierze termicznym powstaje w temperaturze od 60 do 100°C i osiąga właściwe zacinienie w temperaturze od 70 do 120°C. Papier jednak wykazuje podobne właściwości w wysokiej temperaturze lub w warunkach wysokiej wilgotności.  
Jeśli papier jest używany stale w temperaturze 40°C lub wyższej przez okres dłuższy niż 24 godziny, należy wówczas zwrócić uwagę na wilgotność powietrza.

## 2. Unikanie wystawiania na bezpośrednie działanie promieni słonecznych

- 2.1. Papier zżółknie jeśli wystawi się go na bezpośrednie działanie promieni słonecznych w przedłużających się okresach czasu. Wydruk na papierze będzie również wykazywał tendencje do blaknięcia w bezpośrednim kontakcie z promieniami słonecznymi.
- 2.2. Wydruk na papierze ma tendencje do blaknięcia kiedy papier będzie wystawiony na działanie konwencjonalnego światła fluorescencyjnego w przedłużającym się okresie czasu.

## 3. Nie należy używać klejów rozpuszczalnikowych

- 3.1. Kleje, które zawierają lotne rozpuszczalniki organiczne takie jak alkohole, estry, ketony itp., powodują powstawanie koloru.
- 3.2. Kleje oparte na skrobi, PVA lub CMC są nieszkodliwe i dlatego nie wywierają ujemnego wpływu.

## 4. Unikanie kontaktu z plastyfikatorami

- 4.1. Folie PVC zawierają plastyfikatory takie jak esteroftalany i przedłużający się kontakt z nimi redukuje zdolność tworzenia wydruku na papierze i powoduje, że wydruk już istniejący blaknie.
- 4.2. Samoprzylepne taśmy celofanowe mogą zawierać plastyfikatory, które powodują, że wydruk blaknie.
- 4.3. Papier typu woskowego może również zawierać plastyfikator, który powoduje blaknięcie wydruku. Z tego powodu zaleca się nie przechowywać tych dwóch gatunków papieru razem.

## 12. Przechowywanie i transport

Warunki przechowania w stanie opakowania:

temperatura	5°C - 35°C
wilgotność względna	< 85%

Stopień agresywności korozyjnej środowiska osiąga najwyższą wartość B wg PN-71/Ha-04651.

Maksymalny czas przechowania urządzenia w wyżej wymienionych warunkach nie może przekraczać dziewięciu miesięcy.

W przypadku traktowania kasy jako tzw. „kasy rezerwowej”, należy raz na 2 miesiące urządzenie włączyć na minimum 8 godzin, w celu właściwej konserwacji akumulatorów w kasie.

Transport może odbywać się dowolnymi środkami przewozowymi (samochody, wagony kolejowe) w warunkach eliminujących bezpośrednie oddziaływanie czynników atmosferycznych. Maksymalny czas trwania transportu nie może przekraczać 3 tygodni. Warunki transportu morskiego i powietrznego wymagają specjalnych uzgodnień.

## 13. Plombowanie kasy

Obudowa kasy zaplombowana jest plombą ołowianą. Plomba ta jest plombą serwisową i ma wytłoczony identyfikator producenta lub serwisanta. Każdy fakt rozplombowania i plombowania kasy powinien być odnotowany w książce serwisowej kasy.

Prawo ingerencji do wnętrza kasy ma wyłącznie uprawniony serwisant autoryzowany, który jest zarejestrowany w Urzędzie Skarbowym.

**UWAGA:** *Naruszenie plomby serwisowej grozi utraceniem przez użytkownika prawa do napraw gwarancyjnych.*

# Rozdział 3 - Zasady obsługi funkcji kasy

## 1. Włączanie i wyłączanie kasy

Włącznik i wyłącznik kasy jest umieszczony pod klapką z prawej strony kasy. W celu włączenia kasy należy przycisnąć klawisz włącznika kasy (oznaczony ZAŁ). Wyłączenie kasy uzyskujemy po przyciśnięciu klawisza wyłącznika kasy (oznaczony WYŁ).

**Uwaga:** *Naciśnięcie wyłącznika kasy nie przerywa ładowania wewnętrznego akumulatora kasy. Całkowite wyłączenie zasilania kasy uzyskuje się przez wyjęcie wtyku zasilania z gniazdka sieciowego.*

Jeżeli kasa działa bez zasilania zewnętrznego to po 15 min. braku aktywności kasjera (kasjer nie naciskał żadnych klawiszy przez 15 min.) kasa wyłączy się samoczynnie.

Wyłączenie kasy w czasie otwartego paragonu powoduje anulowanie paragonu, natomiast wyłączenie w czasie trwania wydruku powoduje konieczność dokończenia wydruku po ponownym włączeniu kasy.

## 2. Dostęp do funkcji

Funkcje kasy (z wyłączeniem sprzedaży) są zgrupowane w trzech głównych menu:

01 - FUNKCJE KASJERA

02 - FUNKCJE KIEROWNIKA

03 - FUNKCJE SERWISOWE

Dostęp do poszczególnych funkcji uzależniony jest od przyznanych poszczególnym kasjerom uprawnień w menu: FUNKCJE KIEROWNIKA, 06 - KASJERZY, 01 -EDYCJA KASJERÓW, które się w tym menu definiuje.



### 2.1 Wybór funkcji w kasie





Dostęp do wyboru funkcji kasy (z wyłączeniem sprzedaży) uzyskujemy przez naciśnięcie klawisza .

Po jego naciśnięciu, na wyświetlaczu powinna pojawić się nazwa menu głównego np.:

WYBÓR FUNKCJI  
01 FUNKCJE KASJERA

Istnieją trzy sposoby wybierania funkcji:

1. Wybór za pomocą klawiszy   oraz klawisza , którym akceptujemy wybrane menu lub funkcję,
2. Wybór funkcji za pomocą adresu liczbowego poszczególnych menu lub funkcji za pomocą klawiszy cyfrowych

   ). Liczbowe adresy poszczególnych funkcji i menu składają się z dwucyfrowych grup i tak są podane na schematach struktury menu w spisach treści oraz w tytule każdej opisywanej funkcji.

3. Wybór adresu funkcji za pomocą klawiszy literowych klawiatury kasy. Kasa została dostosowana do wybierania literowego w następujący sposób: dwucyfrowym grupom adresowym zostały przypisane litery alfabetu w kolejności takiej jak w poniższej tabelce. Zastępując poszczególne grupy adresowe odpowiednimi literami możemy wybierać poszczególne funkcje maksymalnie skróconą metodą.

01 - A	05 - E	09 - I	13 - M	17 - Q	21 - U	25 - Y
02 - B	06 - F	10 - J	14 - N	18 - R	22 - V	26 - Z
03 - C	07 - G	11 - K	15 - O	19 - S	23 - W	
04 - D	08 - H	12 - L	16 - P	20 - T	24 - X	

Przykład: Jeżeli chcemy wybrać adres **01 04** to zamiast cyfr wpisujemy adres przy pomocy liter **A D**, adres **02 02 06** – wpisujemy jako **B B F**, adres **02 05 16** - wpisujemy jako **B E P**.

Oczywiście w każdym przypadku możemy stosować mieszany sposób wyboru funkcji stosując wszystkie trzy metody. Sposób 3 umożliwia najszybszy dostęp do funkcji i menu, wymaga tylko nauczania się skrótów literowych najczęściej używanych adresów funkcji.

**WYJDŹ**

Do wycofania się z wybranej funkcji służy klawisz **WYJDŹ**.  
Potwierdzeniem wykonania funkcji jest potrójny sygnał dźwiękowy.

## 2.2 Wybór wartości podpowiadanych

Poszczególne funkcje menu są tak napisane, że osoba wpisująca ma z reguły na ekranie wyświetlacza podpowiedź następnej czynności, a w przypadku danych wyświetlane są aktualne wartości.

W przypadku odpowiedzi na pytania jak w przykładzie:

SPRZEDAŻ ZE ZMIENNĄ CENĄ  
DOZWOLONA ? ( T / N ) T

**ZATWIERDŹ**

Możliwa jest odpowiedź klawiszem T na Tak, N na Nie oraz klawiszem **ZATWIERDŹ** potwierdzenie wartości aktualnej (patrz litera oznaczona kursorem).

# Rozdział 4 - Menu główne FUNKCJE KASJERA

## 1. Opis ogólny

Dostęp do menu głównego FUNKCJE KASJERA opisany jest w rozdziale **Zasady obsługi funkcji kasy**.

Na wyświetlaczu powinien pojawić się napis:

WYBÓR FUNKCJI  
01 FUNKCJE KASJERA

Schemat menu wraz z podanymi adresami funkcji pokazano poniżej.



## 2. Funkcja WŁĄCZENIE KASJERA - adres 01 01

Po wybraniu wyświetla się napis:

PODAJ HASŁO: \_ \_ \_ \_

Wpisujemy hasło **1' 0' 1'** wyświetla się:

PODAJ HASŁO: \* \* \* \_

Klawisz **ZATWIERDŹ** powoduje wyświetlenie:

KASJER:  
Nr20 JANINA KOWALSKA

W przypadku, gdy otwierana jest zmiana kasjera, pojawi się napis:

STAN GOTÓWKI W KASIE  
0,00

Hasło można wprowadzić również korzystając z czytnika kodów kreskowych.

Nastąpi otwarcie szuflady. Kasjer powinien policzyć pieniądze w szufladzie kasy i wpisać np.

**2' 0' 3"**

oraz nacisnąć klawisz **ZATWIERDŹ**. Kasa przejdzie do trybu sprzedaży.

TRYB SPRZEDAŻY

Wyświetli się:

Możliwe jest prowadzenie sprzedaży.

## 3. Funkcja WYŁĄCZENIE KASJERA - adres 01 02

Wybranie tej funkcji powoduje wyłączenie kasjera. W celu uruchomienia sprzedaży konieczne jest ponowne włączenie kasjera.

#### 4. Funkcja KONIEC ZMIANY KASJERA - adres 01 03

Po wybraniu tej funkcji na wyświetlaczu pojawia się napis:

ZLICZONO: GOTÓWKA

0,00

Wprowadzić należy kwoty zliczonej gotówki i innych rodzajów płatności np.

2' 0' ZATWIERDŹ

Po wprowadzeniu kwot drukuje się raport zamknięcia zmiany. Funkcja powoduje wyłączenie kasjera.

Dostęp do funkcji uzależniony jest od przyznaných uprawnień i może być zablokowany.

Jeśli dany kasjer ma zablokowany dostęp do danej funkcji na wyświetlaczu pojawi się napis:

BRAK UPRAWNIENÍ  
NACIŚNIJ DOWOLNY KLAWISZ

Po naciśnięciu klawisza

ZATWIERDŹ

pojawi się na napis:

PODAJ HASŁO : \_\_\_\_\_

Pomimo braku uprawnień kasjera jest możliwe wykonanie tej operacji poprzez wpisanie hasła innego kasjera posiadającego uprawnienia administratora.

Przykład raportu końca zmiany kasjera przedstawiony jest na następnej stronie.

Poniżej wyjaśniono znaczenie poszczególnych pozycji drukowanych na raporcie.

ILOŚĆ PARAGONÓW - oznacza liczbę dokumentów sprzedaży z wydrukowanym napisem PARAGON FISKALNY.

Pozycja PRZYJĘTE OPAKOWANIA na raporcie podaje sumę kwot za przyjęte opakowania zwrotne, natomiast pozycja SPRZEDAŻ OPAKOWAŃ podaje sumę kwot za sprzedane opakowania zwrotne przez kasjera. Istnieje następująca zależność pomiędzy pozycjami SPRZEDAŻ OGÓLEM, PRZYJĘTE OPAKOWANIA i SPRZEDAŻ OPAKOWAŃ na raporcie kasjera, a pozycją ŁĄCZNA NALEŻNOŚĆ na raporcie fiskalnym dobowym (patrz w funkcjach kierownika menu RAPORTY):

$SPRZEDAŻ\ OGÓLEM = ŁĄCZNA\ NALEŻNOŚĆ + SPRZEDAŻ\ OPAKOWAŃ - PRZYJĘTE\ OPAKOWANIA$

pod warunkiem że oba raporty obejmują te same paragony (dotyczy to także sumy odpowiednich pozycji dla więcej niż jednego raportu kasjera).

ILOŚĆ ANULOWANYCH POZYCJI - na raporcie podaje liczbę anulowanych pozycji paragonowych poprzez skasowanie pojedynczej pozycji.

KWOTA ANULOWANYCH POZYCJI - podaje sumaryczną wartość anulowanych pozycji.

ILOŚĆ ANULOWANYCH PARAGONÓW - na raporcie podaje liczbę anulowanych w całości paragonów.

KWOTA ANULOWANYCH PARAGONÓW - podaje sumaryczną wartość anulowanych paragonów.

DODATKOWYCH OTWARĆ SZUFLADY - informuje ile razy dany kasjer otworzył szufladę (poza paragonem) nie licząc otwarć związanych z zakończeniem paragonu.

RÓWNOWARTOŚĆ W ZŁ - to kwota odpowiadająca sprzedaży opłaconej waluty.

W TYM WYMIANA NA ZŁ - to kwota odpowiadająca reszcie z waluty, wypłaconej w złotych.



data wykonania raportu

Z.U.K. "ELZAB" S.A.  
41-813 Z A B R Z E ul. Kruczkowskiego 39  
Tel: +48(32)2722021 Fax: +48(32)2722583  
NIP 648-000-02-55

dn. 04r06.25 nr wydr. 0023

#NIEFISKALNYH

ZAMKNIĘCIE ZMIANY  
NR 0001  
od 04r06.25 g.10:47 do 04r06.25 g.11:17  
KASJER: SZEZ

ILOŚĆ PARAGONÓW	0010
SPRZEDAŻ OGÓŁEM	72,77
PRZYJĘTE OPAKOWANIA	0,95
SPRZEDAŻ OPAKOWAŃ	1,90
ILOŚĆ ANULOW. POZYCJI	0002
KWOTA ANULOW. POZYCJI	3,48
RABATÓW NA POZYCJE	0,17
RABATÓW NA PARAGON	0,51
ILOŚĆ ANUL. PARAGONÓW	0004
KWOTA ANUL. PARAGONÓW	14,96
DOD. OTWARC SZUFLADY	0002

**GOTÓWKA**

WPŁYWY ZE SPRZEDAŻY	55,87
WPŁATY DO KASY	2,36
WYPŁATY Z KASY	50,00

RAZEM W SZUFLADZIE 8,23  
ZLICZONO W SZUFLADZIE 8,20

RÓŻNICA -0,03

**KARTA KREDYT.**

WPŁYWY ZE SPRZEDAŻY	0,00
---------------------	------

RAZEM W SZUFLADZIE 0,00  
ZLICZONO W SZUFLADZIE 0,00

RÓŻNICA 0,00

**CZEK BANKOWY**

WPŁYWY ZE SPRZEDAŻY	0,00
---------------------	------

RAZEM W SZUFLADZIE 0,00  
ZLICZONO W SZUFLADZIE 0,00

RÓŻNICA 0,00

€

WPŁYWY ZE SPRZEDAŻY	0,00
RÓWNOWARTOŚĆ W ZŁ	0,00
W TYM WYMIANA NA ZŁ	0,00

RAZEM W SZUFLADZIE 0,00  
ZLICZONO W SZUFLADZIE 0,00

RÓŻNICA 0,00

#NIEFISKALNYH

#0130 SZEZ 12345678 11:17

nr kolejny wydruku

nr raportu  
zamknięcia zmiany

sumaryczne dane  
ze sprzedaży

dane dotyczące rabatów  
i korekt paragonów

kwota wyliczona przez kasę

kwota zliczona i wpisana  
w trakcie wykonywania  
raportu

nr kasy, nr i nazwa kasjera

czas wykonania raportu

## 5. Funkcja WPŁATA DO KASY - adres 01 04

Funkcja umożliwia wydrukowanie pokwitowania dokonanej wpłaty do kasy. Na wydruku można umieścić dane o wpłacającym.

Wybranie funkcji powoduje wyświetlenie:

WPŁACAJĄCY:

Należy wpisać dane wpłacającego np.:

WPLACAJĄCY:  
KIEROWNIK

**ZATWIERDŹ**

Nacisnąć **ZATWIERDŹ**. Jeżeli były zdefiniowane formy płatności inne niż gotówka, pojawi się pytanie o formę płatności. Wówczas należy wcisnąć odpowiedni klawisz płatności.

Wpłaty są możliwe dla gotówki i płatności definiowalnych od 1 do 3.  
Jeśli jest tylko jedna forma płatności (gotówka), pojawi się od razu napis:

KWOTA WPŁATY:  
0,00

Po wpisaniu kwoty **1<sup>'</sup>00** i naciśnięciu **ZATWIERDŹ**,

CZEKAJ ...

drukuje się pokwitowanie wpłaty a na wyświetlaczu pojawia się napis:

Z.U.K. "ELZAB" S.A.  
41-813 Z A B R Z E ul. KRUCZKOWSKIEGO 39  
TEL: +48(32)2722021 FAX: +48(32)2722583  
NIP 648-000-02-55  
dn. 01r02.20 nr wydr. 0003  
#NIEFISKALNY#  
**POKWITOWANIE WPŁATY**  
WPŁACAJĄCY: ROBERT KAPELA  
PŁATNOŚĆ: GOTÓWKA  
KWOTA WPŁATY: 100,00  
-----  
KWOTĘ OTRZYMAŁ: KIEROWNIK  
  
\_\_\_\_\_  
(podpis)  
#NIEFISKALNY#  
#0130 KIEROWNIK 12345678 13:11

Dostęp do funkcji uzależniony jest od przyznanych uprawnień i może być zablokowany. Jeśli dany kasjer ma zablokowany dostęp do danej funkcji,

pojawia się na wyświetlaczu napis:

BRAK UPRAWNIEN  
NACIŚNIJ DOWOLNY KLAWISZ

Po naciśnięciu **ZATWIERDŹ**, na wyświetlaczu pojawi się napis:

PODAJ HASŁO : \_\_\_\_\_

Pomimo braku uprawnień kasjera jest możliwe wykonanie tej operacji poprzez wpisanie hasła innego kasjera posiadającego uprawnienia administratora.

**Uwaga: Istnieje możliwość włączenia drukowania części pokwitowania zawierającego podpis. Służy do tego funkcja pod adresem 05 14 w menu głównym FUNKCJE KIEROWNIKA.**

## 6. Funkcja WYPŁATA Z KASY - adres 01 05

Funkcja umożliwia wydrukowanie pokwitowania dokonanej wypłaty z kasy. Na wydruku można umieścić dane o osobie otrzymującej wypłatę.

Wybranie funkcji powoduje wyświetlenie:

KWOTĘ OTRZYMAŁ:

Należy wpisać dane osoby otrzymującej wypłatę:

KWOTĘ OTRZYMAŁ:  
KIEROWNIK

**ZATWIERDŹ**

Naciskamy **ZATWIERDŹ**. Jeżeli były zdefiniowane formy płatności inne niż gotówka, pojawi się pytanie o formę płatności. Wówczas należy wcisnąć odpowiedni klawisz płatności. Wyплаты są możliwe dla gotówki i płatności definiowalnych od 1 do 3.

Jeśli jest tylko jedna forma płatności (gotówka), pojawi się od razu napis:

KWOTA WYPŁATY:

0,00

**1**

**00**

**ZATWIERDŹ**

Po wprowadzeniu kwoty **1 00 ZATWIERDŹ** drukuje się pokwitowanie wypłaty.

Z.U.K. "ELZAB" S.A.  
41-813 Z A B R Z E UL.KRUCZKOWSKIEGO 39  
TEL: +48(32)2722021 FAX: +48(32)2722583  
NIP 648-000-02-55  
dn.01r02.20 nr wydr.0002  
#NIEFISKALNY#

**POKWITOWANIE WYPŁATY**

WYPŁACAJĄCY: KRYSZYNA NOWAK  
PŁATNOŚĆ: GOTÓWKA  
KWOTA WYPŁATY: 100,00

-----  
KWOTĘ OTRZYMAŁ: KIEROWNIK

(podpis)

#NIEFISKALNY#  
#0101 KRYSZYNA NOWAK 13:11  
12345678

Dostęp do funkcji uzależniony jest od przyznanego uprawnień i może być zablokowany. Jeśli dany kasjer ma zablokowany dostęp do danej funkcji,

pojawia się na wyświetlaczu napis:

**BRAK UPRAWNIEN  
NACISNIJ DOWOLNY KLAWISZ**

**ZATWIERDŹ**

Po naciśnięciu **ZATWIERDŹ** pojawia się na wyświetlaczu napis:

PODAJ HASŁO : \_\_\_\_\_

Pomimo braku uprawnień kasjera jest możliwe wykonanie tej operacji poprzez wpisanie hasła innego kasjera posiadającego uprawnienia administratora.

**Uwaga:** Istnieje możliwość włączenia drukowania części pokwitowania zawierającego podpis. Służy do tego funkcja pod adresem 05 14 w menu głównym FUNKCJE KIEROWNIKA.

Na wstępie otwierana jest szuflada. Jeżeli kasjer wyjdzie z funkcji naciskając klawisz ESC otwarcie szuflady zostanie doliczone do DODATKOWYCH OTWARĆ SZUFLADY nawet jeżeli została zablokowana możliwość dodatkowego otwierania szuflady.

## 7. Funkcja ZESTAW RAPORTÓW - adres 01 06

Funkcja umożliwia wydrukowanie zestawu raportów. Zawartość zestawu (lista raportów) jest definiowana w menu FUNKCJE KIEROWNIKA - adres 05 13. Dostęp do funkcji uzależniony jest od przyznanego uprawnień i może być zablokowany. Jeśli dany kasjer ma zablokowany dostęp do danej funkcji,

pojawia się na wyświetlaczu napis:

**BRAK UPRAWNIEN  
NACISNIJ DOWOLNY KLAWISZ**

**ZATWIERDŹ**

Po naciśnięciu **ZATWIERDŹ** pojawia się na wyświetlaczu napis:

PODAJ HASŁO : \_\_\_\_\_

Pomimo braku uprawnień kasjera jest możliwe wykonanie tej operacji poprzez wpisanie hasła innego kasjera posiadającego uprawnienia administratora.



# Rozdział 5 - Menu główne FUNKCJE KIEROWNIKA

## 1. Opis ogólny

Dostęp do menu głównego FUNKCJE KIEROWNIKA opisany jest w rozdziale **Zasady obsługi funkcji kasy**.

Na wyświetlaczu powinien pojawić się napis:

WYBIERZ FUNKCJE  
02 FUNKCJE KIEROWNIKA

Dostęp do tego menu mają kasjerzy z przyznanymi uprawnieniami administratora.

Schemat menu wraz z podanymi adresami funkcji pokazano poniżej.

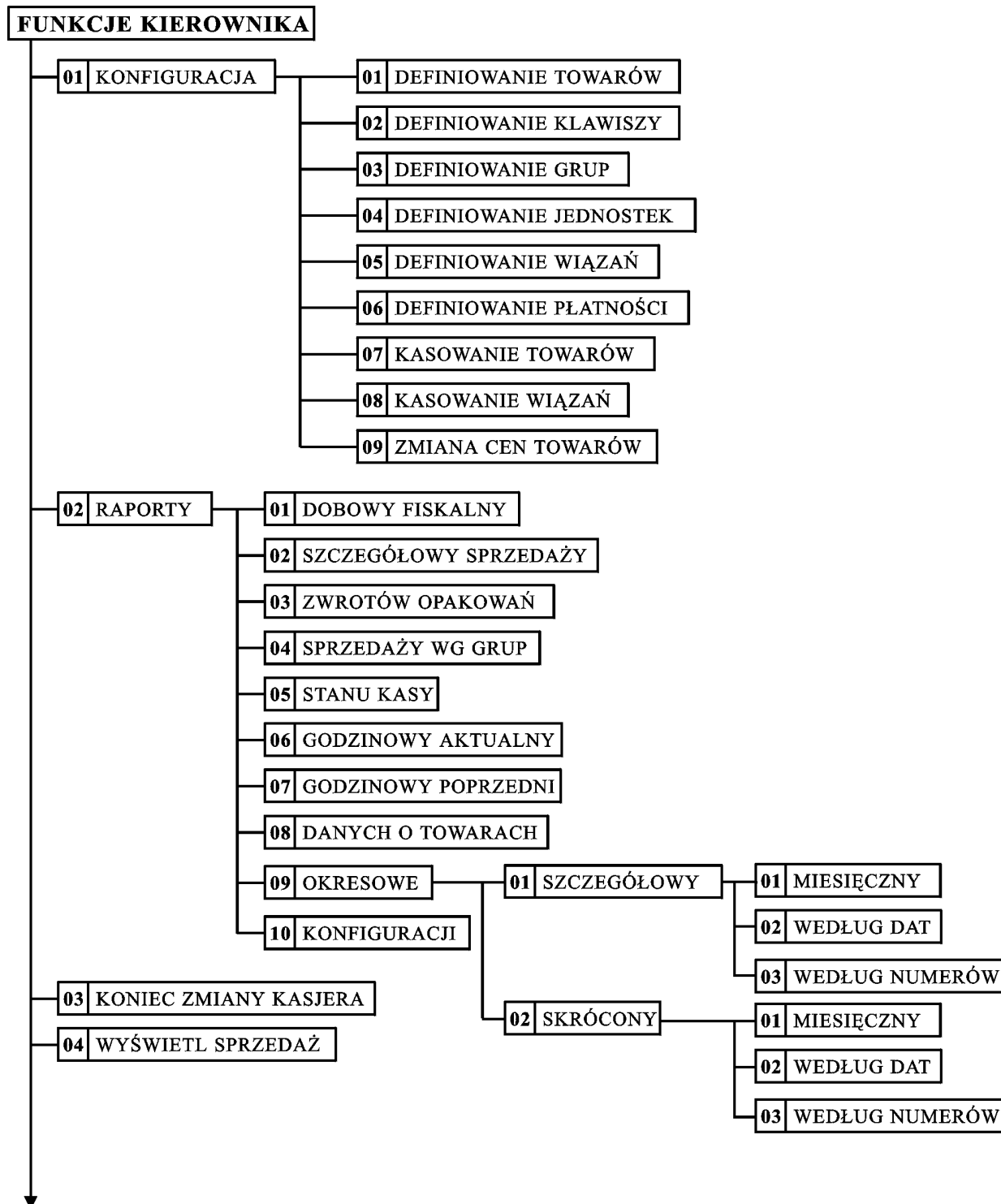

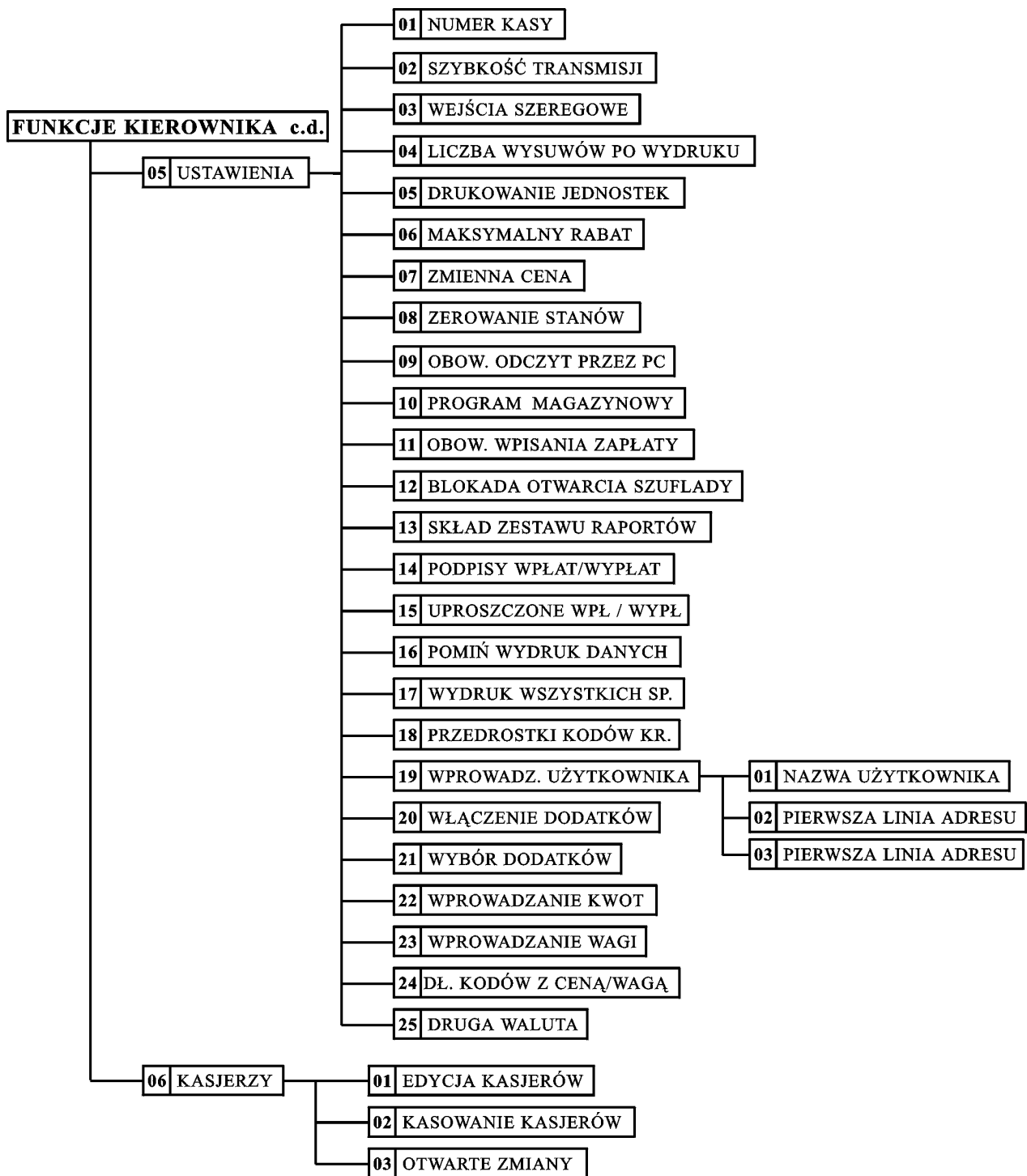

## 2. Menu KONFIGURACJA – adres 02 01

### 2.1 Funkcja DEFINIOWANIE TOWARÓW – adres 02 01 01



Funkcja służy do wprowadzania i korygowania (zmiany) danych o towarach w pamięci kasy.

Towar można zdefiniować na dowolnym pustym miejscu. Puste miejsce to pozycja na której nie został jeszcze zdefiniowany żaden towar lub wcześniej zdefiniowany towar został usunięty (z potwierdzeniem na wydruku).

W celu znalezienia pierwszego pustego miejsca w pamięci kasy od wyświetlonego aktualnie numeru towaru należy

nacisnąć klawisz . Po wybraniu funkcji pojawia się napis:

0001
NR – NAZWA TOWARU

Wprowadzamy nowy towar o numerze 0021 naciskając  .

Na wyświetlaczu pojawi się:

0021  
NR – NAZWA TOWARU

naciśnięcie **ZATWIERDŹ** pokazuje:

0021 \_  
NAZWA TOWARU

Należy wpisać nazwę towaru o maksymalnej długości 18 znaków wliczając w to przerwy między wyrazami.

**Uwaga:** W nazwie można używać dostępnych na klawiaturze kasy: liter, cyfr oraz przecinka, kropki i ukośnika (/). Małe litery są przy wpisywaniu zamieniane na duże. Pomiędzy kolejnymi znakami nazwy można wprowadzić co najwyżej jedną spację. Należy używać nazw jednoznacznych i dających jak najwięcej informacji o towarze. Na pozycji pierwszej litery nazwy towaru musi być znak różny od spacji.

Do pamięci kasy niemożliwe jest wpisanie dwóch towarów o dokładnie tej samej nazwie.

Nazwę przed zatwierdzeniem należy sprawdzić ponieważ nie możliwa jest zmiana samej nazwy towaru. W przypadku konieczności zmiany nazwy, należy towar wykasować z kasy (z wydrukiem potwierdzenia) i wprowadzić ponownie.

Kursor pokazuje aktualne miejsce wpisywania nazwy.

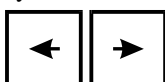

Zmianę położenia kursora uzyskujemy klawiszami

Wpisujemy nazwę towaru:

0021 DROŹDŹÓWKA Z SEREM  
NAZWA TOWARU

naciskamy **ZATWIERDŹ** pojawia się:

PODAJ STAWKĘ PODATKU  
(OD A DO G): @

Wpisujemy literę stawki podatkowej np. B (pod literą B zapamiętaliśmy stawkę 7%).

wpisujemy literę stawki podatkowej i pojawia się napis:

NACIŚNIJ <ZATW.> / <WYJ>  
(OD A DO G): 7,00 %

Jeżeli stawka nie jest właściwa naciskamy klawisz **WYJDŹ** i powtórnie wybieramy literę właściwej stawki,



potwierdzamy stawkę naciskając **ZATWIERDŹ**, wyświetla się:

01 NABIAŁ  
WYBIERZ GRUPĘ TOWAROWĄ

Wybieramy grupę towarową podając numer grupy lub używając klawiszy



wyświetli się:

02 PIECZYWO  
WYBIERZ GRUPĘ TOWAROWĄ

potwierdzamy grupę naciskając klawisz **ZATWIERDŹ**, wyświetla się:

01 szt.  
WYBIERZ JEDNOSTKĘ

Mamy możliwość wybrania jednej z 16 zdefiniowanych jednostek miary. Wyboru dokonujemy analogicznie jak dla grup.

Potwierdzamy jednostkę naciskając **ZATWIERDŹ** wyświetla się:

MIEJSC PO PRZECINKU: 3

Ilość miejsc po przecinku zależy od towaru i użytej jednostki miary. Np. towar sprzedawany w butelkach lub niepodzielnych paczkach nie może być sprzedany inaczej niż w całości, wpisujemy więc 0 miejsc po przecinku. Chleb może być sprzedawany cały i w połówkach, więc wpisujemy 1 miejsce po przecinku. Dla towarów ważonych na wadze należy wprowadzić 3 miejsca po przecinku. Maksymalna liczba miejsc po przecinku to 3.

**Uwaga:** Nie należy zmieniać liczby miejsc po przecinku dla towaru, który ma niezerowe liczniki sprzedaży. Może to spowodować nieprawidłowe stany liczników.

Wpisujemy **3** i wyświetla się:

WPROWADŹ KOD KRESKOWY  
000000000000

**ZATWIERDŹ**

Jeżeli towar posiada kod kreskowy to cyfry możemy wpisać ręcznie (wpisywanie zakończyć klawiszem **ZATWIERDŹ**) lub użyć czytnika kodów kreskowych.

W przypadku ręcznego (z klawiatury) wprowadzania kodu kreskowego z podaną ilością lub wartością towaru, należy wprowadzić pierwszych 6 cyfr licząc od lewej strony kodu.

Następnie pojawia się napis:

WPROWADŹ CENĘ: 0.00

Wprowadzamy cenę **1** **.** **3** wyświetla się:

WPROWADŹ CENĘ: 1.30

Naciskamy **ZATWIERDŹ** wyświetla się:

TOWAR ZABLOKOWANY ?  
( T / N ) N

Parametr ten umożliwi zablokowanie możliwości sprzedaży towaru wpisanego do pamięci kasy, na przykład przy braku towaru w sklepie.

Zatwierdzamy brak blokowania **ZATWIERDŹ** i wyświetla się:

CZY TOWAR JEST  
OPAKOWANIEM ? ( T / N ) N

Parametr umożliwia wpisanie do pamięci kasy, że towar jest opakowaniem zwrotnym.

Potwierdzamy że towar nie jest opakowaniem naciśnięciem klawisza **ZATWIERDŹ**.

Wyświetla się:

CZY ZEROWAĆ STANY  
SPRZEDAŻY ? ( T / N ) N

W przypadku wprowadzania nowego towaru należy odpowiedzieć tak a w przypadku gdy korygowane są dane towaru to należy wpisać nie. Odpowiedź Tak oznacza wyzerowanie (stanów) liczników ilościowych i wartościowych towaru.

Naciśnięcie klawisza T powoduje wyświetlenie napisu:

0021 DROŹDŻÓWKA Z SEREM  
NR – NAZWA TOWARU

Sygnalizacja brzęczykiem potwierdza wpis do pamięci. Definiowanie towaru jest zakończone.

Operację kończymy naciskając klawisz **WYJDŹ**.

**Uwaga: Do momentu wydrukowania RAPORTU WPROWADZENIA NOWYCH TOWARÓW nie można skasować ani nie można zmienić stawki podatkowej zdefiniowanego towaru. Raport ten jest drukowany przed kolejnym raportem fiskalnym dobowym.**

Poniżej przedstawiono przykład tego raportu:



**Z.U.K. "ELZAB" S.A.**  
 41-813 Z A B R Z E ul.KRUCZKOWSKIEGO 39  
 TEL: +48(32)2722021 FAX: +48(32)2722583  
 NIP 648-000-02-55  
 dn.01r02.20 nr wydr.0003  
 #NIEFISKALNY#  
**RAPORT WPROWADZENIA NOWYCH TOWARÓW:**

NOWE TOWARY W STAWCE A=22,00%  
 CHLEB TOSTOWY FANTA 0,5L

NOWE TOWARY W STAWCE B= 7,00%  
 COCA COLA 0,5L MLEKO 1L  
 OGÓRKI KONS.

NOWE TOWARY W STAWCE C= 0,00%  
 SÓL

#NIEFISKALNY#  
 #0130 KIEROWNIK 13:11  
 12345678

nazwy towarów  
zdefiniowanych  
w stawce A

*Funkcja DEFINIOWANIE TOWARÓW umożliwia zmianę stawki podatkowej wcześniej wprowadzonych towarów. Zmiana stawki podatkowej towaru jest możliwa jedynie po raporcie dobowym a przed pierwszym wystawionym paragonem. Po zmianie próba otwarcia paragonu powoduje wydruk RAPORTU ZMIAN TOWARÓW którego przykład przedstawiony jest poniżej:*

**Z.U.K. "ELZAB" S.A.**  
 41-813 Z A B R Z E ul.KRUCZKOWSKIEGO 39  
 TEL: +48(32)2722021 FAX: +48(32)2722583  
 NIP 648-000-02-55  
 dn.01r02.20 nr wydr.0005  
 #NIEFISKALNY#  
**RAPORT ZMIAN TOWARÓW:**

KRAKERSY A=22,00% -> B= 7,00%  
 COCA COLA 0,5L B= 7,00% -> C= 0,00%  
 SÓL C= 0,00% -> B= 7,00%

#NIEFISKALNY#  
 #0130 KIEROWNIK 13:11  
 12345678

nazwa towaru, stara  
i nowa stawka podatku

## 2.2 Funkcja DEFINIOWANIE KŁAWISZY – adres 02 01 02

Funkcja umożliwia przypisanie klawiszom literowym towarów. Pozwala to naciśnięciem jednego klawisza wybrać towar do sprzedaży.

Po wybraniu funkcji wyświetli się:

NACIŚNIJ KŁAWISZ DO  
ZDEFINIOWANIA ALBO <WYJ>

Naciskamy klawisz z klawiatury literowej np. B. Wyświetli się:

0000  
NR – NAZWA TOWARU

wpisujemy numer towaru

2 1

i wyświetli się:

0021 DROŻDŻÓWKA Z SEREM  
NR – NAZWA TOWARU

Naciskamy

ZATWIERDŹ

i wyświetli się:

NACIŚNIJ KŁAWISZ DO  
ZDEFINIOWANIA ALBO <WYJ>

WYJDŹ

Wpis do pamięci zostanie potwierdzony brzęczykiem. Operację kończymy, naciskając klawisz WYJDŹ. Nazwy towarów wpisuje się na papierowej wkładce w nasadce klawisza (najlepiej przed definiowaniem klawiszy).

Aby *skasować zdefiniowany klawisz*, należy po wyświetleniu:

nacisnąć klawisz , na wyświetlaczu wówczas wyświetli się:

Naciśnięcie zdefiniowanego klawisza spowoduje jego skasowanie i wpis do pamięci potwierdzony brzęczykiem.

Operację kończymy, naciskając klawisz .



NACIŚNIJ KLAWISZ DO  
ZDEFINIOWANIA ALBO <WYJ>

NACIŚNIJ KLAWISZ DO  
SKASOWANIA ALBO <WYJ>

### 2.3 Funkcja DEFINIOWANIE GRUP – adres 02 01 03

Funkcja definiowania grup umożliwia wprowadzenie do pamięci kasy nazw grup towarowych. Nazwy te używane są w wydruku sprzedaży z podziałem na grupy towarowe. Możliwe jest zdefiniowanie 16-tu grup. Nazwa może składać się z 19-tu liter.

Po wybraniu funkcji pojawia się:

Za pomocą klawiszy   wybrać należy numer grupy:

Po naciśnięciu  wyświetli się:

Migający kursor pokazuje miejsce wpisywania liter.

Po wpisaniu liter (np. PIECZYWO) i naciśnięciu  wyświetli się:

Sygnal dźwiękowy potwierdzi wpis nazwy grupy do pamięci kasy.

Operację kończymy naciskając klawisz .

01  
NR – NAZWA GRUPY

03  
NR – NAZWA GRUPY

03 \_  
NR – NAZWA GRUPY

03 PIECZYWO  
NR – NAZWA GRUPY

### 2.4 Funkcja DEFINIOWANIE JEDNOSTEK – adres 02 01 04



Funkcja umożliwia zdefiniowanie jednostek miary sprzedawanych towarów. Jednostki z tego menu są później przydzielane towarom podczas ich definiowania. Przykłady jednostek: szt., opak (-owanie), but (-elka), kg, dkg, gram, tona, litr.

Operacje przeprowadza się analogicznie jak opisane wyżej DEFINIOWANIE GRUP. Fabrycznie, w pamięci kasy zapamiętanych jest 8 jednostek (numery od 01 do 08), które użytkownik może zmienić. Kasa ma możliwość zdefiniowania 16-tu jednostek miary. Nazwa jednostki może składać się z 4 liter.



### 2.5 Funkcja DEFINIOWANIE WIAZAŃ – adres 02 01 05

Funkcja umożliwia powiązanie dwóch towarów, z których sprzedaż pierwszego towaru powoduje automatyczną sprzedaż towaru drugiego. Przykładem może być sprzedaż WODY MINERALNEJ (towar pierwszy) zawsze wraz z BUTELKĄ (towar drugi). Przykład:

Po wybraniu funkcji na wyświetlaczu wyświetli się:

wpisujemy nr towaru pierwszego:    wyświetli się:

Naciskamy klawisz . Wyświetli się:

wpisujemy towar drugi:    wyświetli się:

0001  
WYBIERZ TOWAR PIERWSZY

0141 WODA MINERALNA 05L  
WYBIERZ TOWAR PIERWSZY

0001  
BRAK TOWARU DRUGIEGO

0710 BUTELKA 0.5L  
BRAK TOWARU DRUGIEGO

**ZATWIERDŹ**

Klawisz powoduje zapis do pamięci kasy potwierdzony sygnałem brzęczyka.

**WYJDŹ**

Operację kończymy naciskając klawisz

## 2.6 Funkcja DEFINIOWANIE PŁATNOŚCI – adres 02 01 06

Funkcja umożliwia definiowanie dodatkowych rodzajów środków płatniczych (oprócz gotówki) jakimi klient może płacić za towar. Przykładowo może to być np. karta kredytowa, czek, bon okolicznościowy. Nazwa płatności może składać się z maksimum 13 liter. Możliwe jest zdefiniowanie trzech rodzajów płatności.

Operacje przeprowadza się analogicznie jak opisane wyżej DEFINIOWANIE GRUP.

Na klawiszach do wyboru rodzaju płatności możliwe jest umieszczenie nazwy płatności.

**CZYŚĆ**

**ZATWIERDŹ**

Skasowanie płatności wykonujemy przez jej wybór i naciśnięcie klawisza

oraz

## 2.7 Funkcja KASOWANIE TOWARÓW – adres 02 01 07

Funkcja umożliwia skasowanie towaru z pamięci kasy.

Po wybraniu funkcji na wyświetlaczu wyświetli się:

0001

WYBIERZ TOWAR DO SKASOW.

Wpisanie numeru towaru np.

**1** **4** **1**

wyświetli:

0141 WODA MINERALNA 05L

WYBIERZ TOWAR DO SKASOW.

**ZATWIERDŹ**

Naciśnięcie klawisza skasuje towar z pamięci kasy.

Sygnał dźwiękowy potwierdzi wykonanie operacji.

Przed skasowaniem towar musi mieć wyzerowane liczniki sprzedaży. Dlatego zaleca się wykonanie raportu szczegółowego sprzedaży z zerowaniem.

**Uwaga:** *Kasowanie towaru możliwe jest jedynie po raporcie dobowym a przed wydrukiem pierwszego paragonu. Nie można kasować nowo zdefiniowanego towaru lub towaru któremu zmieniono stawkę podatkową przed wydrukiem odpowiedniego raportu zmian. W takim przypadku na wyświetlaczu kasjera pojawi się komunikat „NIE MOŻE BYĆ SKASOWANY!”.*

Po skasowaniu towaru próba otwarcia paragonu powoduje wydruk raportu skasowanych towarów, którego przykład przedstawiony jest poniżej:

```
Z.U.K. "ELZAB" S.A.  
41-813 Z A B R Z E ul.KRUCZKOWSKIEGO 39  
TEL: +48(32)2722021 FAX: +48(32)2722583  
NIP 648-000-02-55  
dn.01r02.20 nr wydr.0025  
#NIEFISKALNY#  
RAPORT SKASOWANYCH TOWARÓW:  
SKASOWANE TOWARY W STAWCE A=22,00%  
MASŁO ZAPAŁKI  
SKASOWANE TOWARY W STAWCE B= 7,00%  
MLEKO 1L  
#NIEFISKALNY#  
#0130 KIEROWNIK 13:11  
12345678
```

nazwy towarów  
skasowanych  
w stawce A

## 2.8 Funkcja KASOWANIE WIĄZAŃ – adres 02 01 08

Funkcja umożliwia skasowanie wcześniej zdefiniowanych wiązań pomiędzy dwoma towarami. Patrz funkcja DEFINIOWANIE WIĄZAŃ.

Po wybraniu funkcji wyświetla się pierwsze wiązanie:

0141 WODA MINERALNA 05L 0710 BUTELKA 0.5L
--

Kolejnymi naciśnięciami klawisza  znajdujemy wiązanie, które chcemy skasować.

Kasujemy je klawiszem . Sygnał dźwiękowy potwierdzi wykonanie tej operacji.

## 2.9 Funkcja ZMIANA CEN TOWARÓW – adres 02 01 09

Funkcja umożliwia zmianę ceny towaru.

Po wybraniu funkcji pojawia się napis:

0001 NR – NAZWA TOWARU
---------------------------

Wpisujemy numer towaru np. 0021 naciskając

2	1
---	---

Na wyświetlaczu pojawi się:

0021 DROŻDŻÓWKA Z SEREM NR – NAZWA TOWARU
--

naciśnięcie  pokazuje aktualną cenę towaru:

0021 DROŻDŻÓWKA Z SEREM 1,30
---------------------------------

Należy wpisać nową cenę.

Po wprowadzeniu ceny np.

1	.	4
---	---	---

, wyświetli się:

0021 DROŻDŻÓWKA Z SEREM 1,40
---------------------------------

Wpisaną cenę akceptujemy klawiszem . Sygnał dźwiękowy potwierdzi wykonanie operacji.

## 3. Menu RAPORTY – adres 02 02

### 3.1 Raport DOBOWY FISKALNY – adres 02 02 01

Funkcja umożliwia wydruk raportu dobowego fiskalnego. Raport dobowy powinien być wykonywany codziennie po zakończeniu sprzedaży.

Jeżeli w kasie od ostatniego wykonania raportu dobowego zdefiniowano nowe towary to najpierw drukuje się RAPORT WPROWADZENIA NOWYCH TOWARÓW (patrz opis funkcji DEFINIOWANIE TOWARÓW). Przed raportem dobowym mogą drukować się również RAPORT ZMIAN TOWARÓW i RAPORT SKASOWANYCH TOWARÓW o ile nie zostały wydrukowane wcześniej (patrz opisy funkcji DEFINIOWANIE TOWARÓW i KASOWANIE TOWARÓW).

Jeżeli w okresie od ostatniego raportu dobowego nie wystąpiła sprzedaż na wyświetlaczu kasjera pojawia się pytanie:

BRAK NOWYCH SPRZEDAŻY WYKONAĆ RAPORT ? N
---

Poniżej przedstawiono przykład raportu dobowego fiskalnego:

<b>Z.U.K. "ELZAB" S.A.</b> 41-813 Z A B R Z E ul.Kruczkowskiego 39 Tel: +48(32)2722021 Fax: +48(32)2722583 NIP 648-000-02-55		} Nagłówek
Data wykonania raportu	Dn.01r02.05 nr wydr.0022	
<b>RAPORT FISKALNY DOBOWY</b>		} Stawki podatkowe
	PTU A 22,00%	
	PTU B 7,00%	
	PTU C 0,00%	
	G ZW.PTU	
Data wykonania raportu	01r02.05 nr rap. 0002	Numer kolejny raportu
	Sprzed. opod. PTU A 62,65	Wartość sprzedaży w danej stawce podatkowej (bez podatku)
	Sprzed. opod. PTU B 0,00	
	Sprzed. opod. PTU C 242,85	
	Sprzed. zwol. PTU G 0,00	Kwota podatku w danej stawce podatkowej
	Kwota PTU A 13,78	
	Kwota PTU B 0,00	
	Łączna kwota PTU 13,78	Sumaryczna kwota podatku
	Łączna należność 319,28	Sumaryczna kwota sprzedaży
	Nowych towarów 0001	Ilość nowo zdefiniowanych od ostatniego raportu dobowego
	Zmian stawek towarów 0000	
	Skasowanych towarów 0000	
	Wykonano zmiany w bazie towarowej 0001	Ilość zmian stawek w towarach od ostatniego raportu dobowego
Ilość anulowanych paragonów	Anulowane paragony 0002	
	22,80	Ilość skasowanych towarów od ostatniego raportu dobowego
	Ilość paragonów 0002	
Ilość wierszy raportu, liczona od pierwszej definicji stawki podatkowej do linii "ilość paragonów" z pominięciem linii rozdzielających	Ilość pozycji 0021	Sumaryczna ilość zmian w bazie towarowej od ostatniego raportu dobowego
Nr kasy, nr i nazwa kasjera	#0130 KRYSZYNA NOWAK 13:08	Kwota anulowanych paragonów
	 AAO 12345678	Czas wykonania raportu

Na raporcie drukowane są:

- aktualne stawki podatku,
- wartość sprzedaży netto (bez podatku) dla każdej ze zdefiniowanych stawek,
- wartości podatku dla stawek oprócz stawki zwolnionej i stawki zerowej,
- łączna kwota podatku,
- łączna kwota sprzedaży brutto,

Jeżeli wykonywane były zmiany w bazie towarowej drukowane są linie:

- „Nowych towarów” – jest to ilość towarów wydrukowanych przed raportem dobowym w RAPORCIE WPROWADZENIA NOWYCH TOWARÓW,
- „Zmian stawek towarów” – jest to ilość towarów wydrukowanych na RAPORTACH ZMIAN TOWARÓW wydrukowanych od ostatniego raportu dobowego,
- „Skasowanych towarów” – jest to ilość towarów RAPORTACH SKASOWANYCH TOWARÓW wydrukowanych od ostatniego raportu dobowego,
- „Wykonano zmiany w bazie towarowej” – jest to suma zmian (opisanych powyżej) w bazie towarowej wykonanych od ostatniego raportu dobowego.

Jeżeli od ostatniego raportu dobowego wystąpiły anulowane paragony to drukowana jest ich ilość i sumaryczna kwota. Do kwoty anulowanych paragonów zaliczana jest suma pozycji do zapłaty w momencie anulowania paragonu. Ilość pozycji podaje liczbę wierszy raportu dobowego od linii z pierwszą definicją stawki podatkowej do linii ilość paragonów z pominięciem linii z poziomymi kreskami.

Jeżeli w okresie który obejmuje raport dobowy zostało wykonane zerowanie pamięci RAM to na raporcie pojawią się wiersze z napisem „ZEROWANIE RAM Z” z podaną datą, godziną i kolejnym numerem zerowania. Litera Z oznacza zewnętrzne zerowanie pamięci RAM. Gwiazdka po napisie ZEROWANIE RAM oznacza, że po zerowaniu pamięci RAM a przed raportem dobowym, była prowadzona sprzedaż lub anulowano paragony.

### 3.2 Raport SZCZEGÓŁOWY SPRZEDAŻY – adres 02 02 02

Umożliwia wydrukowanie raportu sprzedaży z wyszczególnieniem ilości i wartości sprzedaży każdego towaru. Treść tego raportu zależy od następujących parametrów ustawianych w menu USTAWIENIA:

- **WYDRUK WSZYSTKICH SP.** (adres 02 05 17)
  - ustawiony na Tak powoduje wydruk wszystkich towarów których liczniki są różne od zera,
  - ustawiony na Nie powoduje wydruk tylko towarów które od poprzedniego raportu zostały sprzedane,
- **ZEROWANIE STANÓW** (adres 02 05 08)
  - ustawiony na Tak powoduje zerowanie niefiskalnych liczników ilości i wartości sprzedanych towarów po wydruku raportu; w takim przypadku na wydruku pojawia się napis „WYZEROWANO LICZNIKI”
  - ustawiony na Nie blokuje zerowanie niefiskalnych liczników ilości i wartości sprzedanego towaru,
- **PROGRAM MAGAZYNOWY** (adres 02 05 10)
  - ustawiony na Tak blokuje możliwość zerowania stanów niefiskalnych liczników ilościowo-wartościowych nawet jeżeli opcja ZEROWANIE STANÓW ustawiona jest na Tak,
  - ustawiony na Nie, nie ma znaczenia dla wydruku raportu,
- **POMIŃ WYDRUK DANYCH** (adres 02 05 16)
  - ustawiony na Tak powoduje pominięcie wydruku danych o sprzedażach; na wydruku pojawia się napis „POMINIĘTO WYDRUK DANYCH”
  - ustawiony na Nie powoduje wydruk danych o sprzedażach,

Poniżej przedstawiono przykład raportu:

Z.U.K. "ELZAB" S.A. 41-813 Z A B R Z E ul.Kruczkowskiego 39 Tel: +48(32)2722021 Fax: +48(32)2722583 NIP 648-000-02-55	
Data wykonania raportu	dn.01r02.05
	nr wydr.0020
	#NIEFISKALNY#
<b>RAPORT SPRZEDAŻY SZCZEGÓŁOWY</b>	
od 01r02.01 g.15:50 do 01r02.05 g.13:07	
Okres, z którego dane są w raporcie	
0001 KRAKERSY CHRUPKIE	
16 szt.	55,83
0002 COCA-COLA 2l	
1 but.	2,14
0003 WÓDKA WYBOROWA 0.5l	
10 but.	218,50
0004 BUTELKA 0,5L	*OP*
10 szt.	5,00
0005 ZIEMNIAKI	
1,000 kg	3,16
Dane o sprzedaży poszczególnych towarów	
SPRZEDAŻ RAZEM:	284,63
W TYM OPAKOWANIA:	5,00
WYZEROWANO LICZNIKI W OKRESIE WYSTĄPIŁO ZEROWANIE Z KOMPUTERA	
Nr kasy, nr i nazwa kasjera	#0130 KRYSZYNA NOWAK
	#NIEFISKALNY#
	12345678
	13:07
	Czas wykonania raportu

Wydrukowane ilości i wartości sprzedaży dla danego towaru obejmują okres od ostatniego raportu z zerowaniem liczników. Towary będące opakowaniem są wyróżnione znacznikiem \* OP \*.

Napis „W OKRESIE WYSTĄPIŁO ZEROWANIE Z KOMPUTERA” oznacza, że w okresie od ostatniego raportu z zerowaniem wystąpiło zerowanie niefiskalnych liczników sprzedaży z komputera.

### 3.3 Raport ZWROTÓW OPAKOWAŃ – adres 02 02 03

Funkcja umożliwia wydrukowanie raportu zwrotów opakowań z podaniem ilości i wartości przyjętych opakowań zwrotnych. Poniżej przedstawiono przykład raportu.

**Uwaga:** Treść tego raportu zależy od parametrów ustawianych w menu *USTAWIENIA* i opisanych w punkcie 3.2 (*Raport SZCZEGÓŁOWY SPRZEDAŻY*)

Z.U.K. "ELZAB" S.A. 41-813 Z A B R Z E ul.Kruczkowskiego 39 Tel: +48(32)2722021 Fax: +48(32)2722583 NIP 648-000-02-55				
Data wykonania raportu	dn.01r02.05	nr wydr.0019	Numer kolejny wydruku	
#NIEFISKALNY#				
<b>RAPORT ZWROTÓW OPAKOWAŃ</b>				
od 01r02.01 g.15:50 do 01r02.05 g.13:07				
0100 BUTELKA ZWROTNA 0.5L				
		22 szt.	6,60	} Opakowania zwrotne przyjęte w danym okresie
0101 BUTELKA ZWROTNA 0,3L		7 szt.	1,96	
ZWROTÓW RAZEM:			8,56	
WYZEROWANO LICZNIKI W OKRESIE WYSTĄPIŁO ZEROWANIE Z KOMPUTERA				
#NIEFISKALNY#				
Nr kasy, nr i nazwa kasjera	#0130 KRYSZYNA NOWAK 12345678	13:07	Czas wykonania raportu	

Wydrukowane ilości i wartości sprzedaży dla danego towaru obejmują okres od ostatniego raportu z zerowaniem liczników.

Napis „W OKRESIE WYSTĄPIŁO ZEROWANIE Z KOMPUTERA” oznacza, że w okresie od ostatniego raportu z zerowaniem wystąpiło zerowanie niefiskalnych liczników sprzedaży z komputera.

### 3.4 Raport SPRZEDAŻY WG GRUP – adres 02 02 04

Umożliwia wydrukowanie raportu sprzedaży według zdefiniowanych grup towarowych z podaniem wartości sprzedaży dla poszczególnych grup. Wydrukowanie raportu powoduje wyzerowanie liczników sprzedaży dla poszczególnych grup.

Z.U.K. "ELZAB" S.A. 41-813 Z A B R Z E ul.Kruczkowskiego 39 Tel: +48(32)2722021 Fax: +48(32)2722583 NIP 648-000-02-55				
Data wykonania raportu	dn.01r02.05	nr wydr.0018	Numer kolejny wydruku	
#NIEFISKALNY#				
<b>RAPORT SPRZEDAŻY WG GRUP</b>				
od 01r02.01 g.15:50 do 01r02.05 g.13:07				
GR. 1 PIECZYWO				
			221,00	} Sumaryczne wartości sprze- daży w poszczególnych grupach towarowych
GR. 2 NABIAŁ			28,81	
GR. 3 MIĘSA WĘDLINY			991,30	
GR. 4 NAPOJE			26,40	
GR.16 OPAKOWANIE ZWROTNE			6,60	
RAZEM			1274,11	Łączna wartość sprzedaży w danym okresie
#NIEFISKALNY#				
Nr kasy, nr i nazwa kasjera	#0130 KRYSZYNA NOWAK 12345678	13:07	Czas wykonania raportu	

### 3.5 Raport STAN KASY – adres 02 02 05

Służy do chwilowego sprawdzenia gotówki (lub innych płatności) w szufladzie kasy, dla aktualnie obsługującego kasjera. Po wybraniu tej funkcji klawiszami strzałek w dół lub w górę możemy wybrać kasjera, którego raport stanu kasy chcemy wydrukować. Szczegółowy opis poszczególnych pozycji znajduje się w opisie funkcji KONIEC ZMIANY KASJERA (rozdział 4 punkt 4).

Z.U.K. "ELZAB" S.A.	
41-813 Z A B R Z E ul.Kruczkowskiego 39	
Tel: +48(32)2722021 Fax: +48(32)2722583	
NIP 648-000-02-55	
dn.04r06.25	nr wydr.0022
#NIEFISKALNY#	
STAN KASY	
NR 0002	
KASJER: SZEf	
ILOŚĆ PARAGONÓW	0010
SPRZEDAŻ OGÓŁEM	72,77
PRZYJĘTE OPAKOWANIA	0,95
SPRZEDAŻ OPAKOWAŃ	1,90
ILOŚĆ ANULOW. POZYCJI	0002
KWOTA ANULOW. POZYCJI	3,48
RABATÓW NA POZYCJE	0,17
RABATÓW NA PARAGON	0,51
ILOŚĆ ANUL. PARAGONÓW	0004
KWOTA ANUL. PARAGONÓW	14,96
DOD. OTWARC SZUFLADY	0002
GOTÓWKA	
WPŁYWY ZE SPRZEDAŻY	55,87
WPŁATY DO KASY	2,36
WPŁATY Z KASY	50,00
-----	
RAZEM W SZUFLADZIE	8,23
KARTA KREDYT.	
WPŁYWY ZE SPRZEDAŻY	0,00
-----	
RAZEM W SZUFLADZIE	0,00
CZEK BANKOWY	
WPŁYWY ZE SPRZEDAŻY	0,00
-----	
RAZEM W SZUFLADZIE	0,00
€	
WPŁYWY ZE SPRZEDAŻY	0,00
RÓWNOWARTOŚĆ W ZŁ	0,00
W TYM WYMIANA NA ZŁ	0,00
-----	
RAZEM W SZUFLADZIE	0,00
#NIEFISKALNY#	
#0130 SZEf	11:17
12345678	

### 3.6 Raport GODZINOWY AKTUALNY – adres 02 02 06

Funkcja umożliwia wydrukowanie raportu godzinowego z bieżącego dnia. W raporcie tym jak i godzinowym poprzednim drukowane są dane z godzin pracy kasy czyli od pierwszej do ostatniej sprzedaży w danym dniu.

Pozycja „paragonów” na raportach godzinowych: aktualnym i poprzednim oznacza liczbę paragonów i liczbę niefiskalnych wydruków zwrotów lub sprzedaży opakowań o ile nie wystąpiły one łącznie z paragonem.

Napis "pozycji" oznacza ilość wytworzonych pozycji sprzedaży towarów oraz sprzedaży i zwrotów opakowań.

Opis i przykład raportu znajduje się w punkcie 3.7.

### 3.7 Raport GODZINOWY POPRZEDNI – adres 02 02 07

Funkcja umożliwia wydrukowanie raportu godzinowego z dnia poprzedniego. Przykład na następnej stronie.



<b>Z.U.K. "ELZAB" S.A.</b>	
41-813 Z A B R Z E ul.Kruczkowskiego 39	
Tel: +48(32)2722021 Fax: +48(32)2722583	
NIP 648-000-02-55	
Data wykonania raportu	dn.01r02.05 nr wydr.0016
#NIEFISKALNY#	
SPRZEDAŻ GODZINOWO W DNIU 01r02.05	
	od 7:00 do 7:59 40,12
	pozycji: 6 paragonów: 2
	od 8:00 do 8:59 96,20
	pozycji: 19 paragonów: 14
	od 9:00 do 9:59 416,21
	pozycji: 36 paragonów: 22
	od 10:00 do 10:59 236,45
	pozycji: 49 paragonów: 19
	od 11:00 do 11:59 193,30
	pozycji: 45 paragonów: 15
	od 12:00 do 12:59 16,40
	pozycji: 9 paragonów: 4
	RAZEM 998,68
Numer kolejny wydruku	
#NIEFISKALNY#	
Nr kasy, nr i nazwa kasjera	#0130 KRYSZYNA NOWAK 12345678
	12:59
	Czas wykonania raportu
	Łączna wartość sprzedaży w danych godzinach
	Dane o sprzedaży w godzinach pracy

### 3.8 Raport DANYCH O TOWARACH – adres 02 02 08

Funkcja umożliwia wydrukowanie danych o towarach z wyszczególnieniem numeru towaru (PLU), jego nazwy, stawki podatkowej, jednostki miary, grupy towarowej, zdefiniowanej ilości miejsc po przecinku, informacji czy towar jest zablokowany, ceny oraz kodu kreskowego. W przypadku opakowań wydrukowana będzie informacja, że towar jest opakowaniem. Jeżeli towar został nowo zdefiniowany, to po między numerem PLU a nazwą towaru pojawi się gwiazdka (\*). Wydrukowanie tego raportu wymaga podania numeru początkowego, tzn. towaru, od którego chcemy rozpocząć drukowanie danych.

Pojawia się napis:

PODAJ NUMER POCZĄTKOWY  
TOWARU: 0000

**ZATWIERDŹ**

Wpisanie numeru towaru i naciśnięcie klawisza rozpoczyna drukowanie.

<b>Z.U.K. "ELZAB" S.A.</b>	
41-813 Z A B R Z E ul.Kruczkowskiego 39	
Tel: +48(32)2722021 Fax: +48(32)2722583	
NIP 648-000-02-55	
Data wykonania raportu	dn.01r02.05 nr wydr.0017
#NIEFISKALNY#	
<b>DANE O TOWARACH</b>	
	-NR----NAZWA TOWARU---PTU-JEDN-GR-MP-B
	--CENA-- --KOD KRESKOWY--
	0001 Chleb razowy A szt. 01 0
	2,20 ----
	0002 BUŁKA CHAŁKA C szt. 01 0
	0,80 ----
Nowo zdefiniowany towar (znak * przy numerze PLU)	0003*KIEŁBASA SUCHA A kg. 03 3
	8,00 ----
	0006 Towar testowy C 11 3 T
	1,00 5902180020111
	0100 BUTELKA ZWROTNA 0.5 G szt. 16 0
	0,30 ---- OP
	#NIEFISKALNY#
Nr kasy, nr i nazwa kasjera	#0130 KRYSZYNA NOWAK 12345678
	13:06
	Czas wykonania raportu
	Towar zablokowany
	Cyfry kodu kreskowego
	Towar jest opakowaniem

Wydruk można przerwać naciśnięciem dowolnego klawisza.

### 3.9 RAPORTY OKRESOWE – adres 02 02 09

W menu tym znajdują się funkcje umożliwiające wydrukowanie raportów okresowych: szczegółowych oraz skróconych. Raporty szczegółowe są raportami fiskalnymi, a raporty skrócone są raportami niefiskalnymi. Sposób określenia okresu za który mają być wykonane raporty jest taki sam dla raportów szczegółowych i skróconych.

Wydruki raportów można wytworzyć określając dane raportu na trzy różne sposoby:

- miesięczny (raport obejmujący okres za podany zakończony miesiąc),
- według dat (raport obejmujący okres pomiędzy podanymi datami raportów fiskalnych dobowych),
- według numerów (raport obejmujący okres pomiędzy podanymi numerami raportów fiskalnych dobowych),

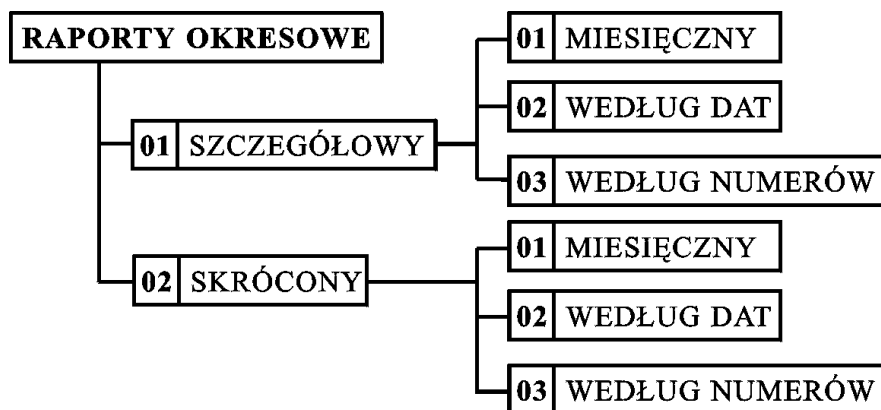

Jeżeli w podanym okresie brak raportów fiskalnych dobowych,

na wyświetlaczu pojawia się komunikat:

BRAK RAPORTÓW W OKRESIE  
NACIŚNIJ DOWOLNY KLAWISZ

Wydruk raportu okresowego można przerwać w dowolnym momencie naciskając dowolny klawisz i odpowiadając na pytanie T (tak).

Na wyświetlaczu pojawi się komunikat:

CZY PRZERWAĆ WYDRUK ?  
( T / N )  N

Twierdząca odpowiedź na pytanie spowoduje wydruk tekstu „WYDRUK PRZERWANY PRZEZ UŻYTKOWNIKA” oraz zakończenie raportu.

#### 3.9.1 RAPORT SZCZEGÓŁOWY MIESIĘCZNY – adres 02 02 09 01 01

Funkcja umożliwia wydrukowanie raportu fiskalnego okresowego (szczegółowego) za zakończony miesiąc. W raporcie drukowane są dane z raportów fiskalnych dobowych za miesiąc, który należy podać. Raport ten został wyróżniony nagłówkiem o treści: „RAPORT FISKALNY MIESIĘCZNY” wraz z miesiącem i rokiem którego dotyczy raport.

Po wybraniu funkcji wyświetli się:

PODAJ ROK I MIESIĄC  
RR . MM

Określamy miesiąc, za jaki ma być

wydrukowany raport wpisując w kolejności ROK, MIESIĄC np.

0 1 0 2

Po wpisaniu daty wyświetla się komunikat:

CZEKAJ . . .

Drukarka rozpoczyna drukowanie raportu fiskalnego (szczegółowego)miesięcznego, jak w przykładzie poniżej:

W przypadku gdy na fiskalnym (szczegółowym) raporcie okresowym w informacji o zewnętrznym zerowaniu RAM pojawia się dodatkowa gwiazdka („ZEROWANIE RAM\*Z”) oznacza to, że po zerowaniu RAM a przed raportem dobowym była prowadzona sprzedaż fiskalna lub były anulowane paragony. Jeżeli w okresie którego dotyczy raport wystąpiły zmiany stawek podatkowych to w części łącznej raportu przy odpowiedniej stawce pojawia się znak „+” (plus). Przez zmianę stawki rozumie się przejście ze stawki liczbowej na inną stawkę liczbową (np. zmiana PTU C z 0,00% na 3,00%). Zmianą stawki nie jest przejście ze stawki liczbowej na stawkę rezerwową lub zwolnioną (oraz ze stawki rezerwowej lub zwolnionej na inną stawkę)

Raport miesięczny można wydrukować tylko za zakończony miesiąc, na przykład raport miesięczny za marzec można wydrukować najwcześniej 1 kwietnia.

Z.U.K. "ELZAB" S.A. 41-813 Z A B R Z E UL.KRUCZKOWSKIEGO 39 Tel: +48(32)2722021 FAX: +48(32)2722583 NIP 648-000-02-55		
Data wykonania raportu	dn.01r03.10	
<b>RAPORT FISKALNY MIESIĘCZNY 02.2001</b>		
od dn.01r02.26 do dn.01r02.28 nr rap. 0011 nr rap. 0013		Zakres dat wykonania i numerów raportów fiskalnych dobowych uwzględnianych w raporcie okresowym
01r02.26		
	PTU A 22,00%	Obowiązujące stawki podatkowe
	PTU B 7,00%	
	PTU C 3,00%	
	G ZW.PTU	
01r02.26 nr rap. 0011		
	Sprzed. opod.PTU A 21,31	Dzień i numer raportu oraz jego dane
	Sprzed. opod.PTU B 214,95	
	Sprzed. opod.PTU C 223,30	
	Sprzed. zwol.PTU G 676,00	
	Kwota PTU A 4,69	
	Kwota PTU B 15,05	
	Kwota PTU C 6,70	
	Łączna kwota PTU 26,44	
	Łączna należność 1.162,00	
	Zerowanie RAM*Z dn.01r02.26 nr 0002 g.13:35	
Data, godzina i numer zewnętrznego zerowania RAM		
Sumaryczna ilość nowo wprowadzonych towarów, zmian w stawkach towarów i kasowanych towarów	Wykonano zmiany w bazie towarowej 0004	
Ilość anulowanych paragonów	Anulowane paragony 0002 2,00	
Kwota anulowanych paragonów	Ilość paragonów 0002 Ilość pozycji 0022	
Liczba paragonów zaliczonych do raportu dobowego		
Suma wierszy od linii z datą i numerem raportu, do linii z ilością paragonów włącznie, bez linii z poziomymi kreskami (jeżeli bezpośrednio przed aktualnie drukowanym raportem dobowym wystąpił wydruk stawek podatkowych, pozycje są liczone z datą raportu zmiany stawek podatkowych)	01r02.27	
	PTU A 22,00%	Obowiązujące stawki podatkowe
	PTU B 7,00%	
	PTU C 0,00%	
	G ZW.PTU	
01r02.27 nr rap. 0012		
	Sprzed. opod.PTU A 18,03	Dzień i numer raportu oraz jego dane
	Sprzed. opod.PTU B 140,19	
	Sprzed. opod.PTU C 0,00	
	Sprzed. zwol.PTU G 104,00	
	Kwota PTU A 3,97	
	Kwota PTU B 9,81	
	Łączna kwota PTU 13,78	
	Łączna należność 276,00	
	Ilość paragonów 0004 Ilość pozycji 0015	

01r02.28	nr rap. 0013	} Dzień i numer raportu oraz jego dane
Sprzed. opod.PTU A	22,95	
Sprzed. opod.PTU B	9,35	
Sprzed. opod.PTU C	0,00	
Sprzed. zwol.PTU G	1.040,00	
Kwota PTU A	5,05	
Kwota PTU B	0,65	
Łączna kwota PTU	5,70	
Łączna należność	1.078,00	
-----		
Ilość paragonów	0006	} Dane sumaryczne za okres, którego dotyczy raport
Ilość pozycji	0010	
-----		
ŁĄCZNY RAPORT OKRESOWY		
-----		
od dn.01r02.26	do dn.01r02.28	} Dane sumaryczne za okres, którego dotyczy raport
nr rap. 0011	nr rap. 0013	
-----		
Sprzed. opod.PTU A	62,29	
Sprzed. opod.PTU B	364,49	
Sprzed. opod.PTU C+	223,30	
Sprzed. zwol.PTU G	1.820,00	
Kwota PTU A	13,71	
Kwota PTU B	25,51	
Kwota PTU C+	6,70	
Łączna kwota PTU	45,92	
Łączna należność	2516,00	
Ilość paragonów	12	
-----		
Zerowanie RAM	0001	} Ilość raportów dobowych, w których wystąpiła informacja o zmianach w bazie towarowej
-----		
Wykonano zmiany w bazie towarowej	0001	
-----		
Anulowane paragony	2	} Czas wykonania raportu
-----		
#0130 SZEJ	08:27	
-----		
Logo fiskalne	<b>P</b> AAO 12345678	} Numer unikatowy

Ilość zerowań RAM w okresie, którego dotyczy raport

Ilość anulowanych paragonów w okresie, którego dotyczy raport

Nr kasy, nr i nazwa kasjera

Logo fiskalne

### 3.9.2 RAPORT SZCZEGÓŁOWY WEDŁUG DAT – adres 02 02 09 01 02

Funkcja umożliwia wydrukowanie raportu fiskalnego okresowego (szczegółowego). W raporcie drukowane są dane z raportów fiskalnych dobowych za okres między podaną datą początkową i końcową.

Po wybraniu funkcji wyświetli się:

PODAJ POCZĄTKOWĄ DATĘ  
RR . MM . DD

Wpisujemy datę początkową okresu, za jaki ma być wydrukowany raport

w kolejności ROK, MIESIĄC, DZIEŃ np.

0 1 0 2 0 5\*

Na wyświetlaczu wyświetli się:

PODAJ KOŃCOWĄ DATĘ  
RR . MM . DD

Następnie wpisujemy datę końcową okresu, za jaki ma być wydrukowany raport.

np. 0 1 0 2 0 7

CZEKAJ . . .

Po wpisaniu obydwu dat wyświetla się komunikat:

Drukarka rozpoczyna drukowanie raportu. Poniżej przedstawiono przykład takiego raportu:

Z.U.K. "ELZAB" S.A. 41-813 Z A B R Z E UL. KRUCZKOWSKIEGO 39 Tel: +48(32)2722021 FAX: +48(32)2722583 NIP 648-000-02-55		
Data wykonania raportu	Dn. 01r02.08	
<b>RAPORT FISKALNY OKRESOWY</b>		
od dn. 01r02.05 do dn. 01r02.07 nr rap. 0011 nr rap. 0013		Zakres dat wykonania i numerów raportów fiskalnych dobowych uwzględnianych w raporcie okresowym
01r02.05		
	PTU A 22,00%	Obowiązujące stawki podatkowe
	PTU B 7,00%	
	PTU C 0,00%	
	G ZW.PTU	
01r02.05 nr rap. 0011		
Sprzed. opod.PTU A 290,98		Dzień i numer raportu oraz jego dane
Sprzed. opod.PTU B 0,00		
Sprzed. opod.PTU C 534,22		
Sprzed. zwol.PTU G 0,00		
Kwota PTU A 64,02		
Kwota PTU B 0,00		
Łączna kwota PTU 64,02		
Łączna należność 889,22		
Liczba paragonów zaliczonych do raportu dobowego	Ilość paragonów 0004	
Suma wierszy od linii z datą i numerem raportu, do linii z ilością paragonów włącznie, bez linii z poziomymi kreskami (jeżeli bezpośrednio przed aktualnie drukowanym raportem dobowym wystąpił wydruk stawek podatkowych, pozycje są liczone z datą raportu zmiany stawek podatkowych)	Ilość pozycji 0015	
01r02.06		
	PTU A 22,00%	Obowiązujące stawki podatkowe
	PTU B 7,00%	
	PTU C 3,00%	
	G ZW.PTU	
01r02.06 nr rap. 0012		
Sprzed. opod.PTU A 8,20		Dzień i numer raportu oraz jego dane
Sprzed. opod.PTU B 46,73		
Sprzed. opod.PTU C 4,85		
Sprzed. zwol.PTU G 0,00		
Kwota PTU A 1,80		
Kwota PTU B 3,27		
Kwota PTU C 0,15		
Łączna kwota PTU 5,22		
Łączna należność 65,00		
Data, godzina i numer zewnętrznego zerowania RAM	Zerowanie RAM Z dn. 01r02.06 nr 0003 g. 10:48	
Sumaryczna ilość nowo wprowadzonych towarów, zmian w stawkach towarów i kasowanych towarów	Wykonano zmiany w bazie towarowej 0007	
Ilość anulowanych paragonów	Anulowane paragony 0001	
Kwota anulowanych paragonów	2,20	
Ilość paragonów 0002		
Ilość pozycji 0022		

01r02.07	nr rap. 0013	
Sprzed. opod.PTU A	11,48	} Dzień i numer raportu oraz jego dane
Sprzed. opod.PTU B	9,35	
Sprzed. opod.PTU C	2,91	
Sprzed. zwol.PTU G	0,00	
Kwota PTU A	2,52	
Kwota PTU B	0,65	
Kwota PTU C	0,09	
Łączna kwota PTU	3,26	
Łączna należność	27,00	
Ilość paragonów	0002	
Ilość pozycji	0011	
-----		
ŁĄCZNY RAPORT OKRESOWY		
-----		
od dn.01r02.05	do dn.01r02.07	
nr rap. 0011	nr rap. 0013	
-----		
Sprzed. opod.PTU A	310,66	} Dane sumaryczne za okres, którego dotyczy raport
Sprzed. opod.PTU B	56,08	
Sprzed. opod.PTU C+	541,98	
Sprzed. zwol.PTU G	0,00	
Kwota PTU A	68,34	
Kwota PTU B	3,92	
Kwota PTU C+	0,24	
Łączna kwota PTU	95,74	
Łączna należność	981,22	
Ilość paragonów	8	
Zerowanie RAM	0001	} Ilość raportów dobowych, w których wystąpiła informacja o zmianach w bazie towarowej
Wykonano zmiany w bazie towarowej	0001	
Anulowane paragony	1	
#0130 SZE	08:27	} Czas wykonania raportu
Logo fiskalne	AAO 12345678	} Numer unikatowy

Ilość zerowań RAM w okresie, którego dotyczy raport

Ilość anulowanych paragonów w okresie, którego dotyczy raport

Nr kasy, nr i nazwa kasjera

Logo fiskalne

Dane sumaryczne za okres, którego dotyczy raport

Ilość raportów dobowych, w których wystąpiła informacja o zmianach w bazie towarowej

Czas wykonania raportu

Numer unikatowy

W przypadku gdy na fiskalnym (szczegółowym) raporcie okresowym w informacji o zewnętrznym zerowaniu RAM pojawia się dodatkowa gwiazdka („ZEROWANIE RAM\*Z”) oznacza to, że po zerowaniu RAM a przed raportem dobowym była prowadzona sprzedaż fiskalna lub były anulowane paragony. Jeżeli w okresie którego dotyczy raport wystąpiły zmiany stawek podatkowych to w części łącznej raportu przy odpowiedniej stawce pojawia się znak „+” (plus). Przez zmianę stawki rozumie się przejście ze stawki liczbowej na inną stawkę liczbową (np. zmiana PTU C z 0,00% na 3,00%). Zmianą stawki nie jest przejście ze stawki liczbowej na stawkę rezerwową lub zwolnioną (oraz ze stawki rezerwowej lub zwolnionej na inną stawkę).

### 3.9.3 RAPORT SZCZEGÓŁOWY WEDŁUG NUMERÓW – adres 02 02 09 01 03

Funkcja umożliwia wydrukowanie raportu fiskalnego okresowego (szczegółowego). W raporcie drukowane są dane z raportów fiskalnych dobowych za okres obejmujący numery raportów dobowych, które należy podać.

Po wybraniu funkcji wyświetli się:

PODAJ NUMER POCZĄTKOWY  
0 0 0

Wpisujemy numer początkowy raportu fiskalnego dobowego, od którego ma być rozpoczęty wydruk

np. **2** **ZATWIERDŹ**

Na wyświetlaczu wyświetli się:

PODAJ NUMER KOŃCOWY  
0 0 0

Następnie wpisujemy numer raportu fiskalnego dobowego, na którym ma zakończyć się wydruk

np. 

<b>5*</b>	<b>ZATWIERDŹ</b>
-----------	------------------

CZEKAJ . . .
--------------

Po wpisaniu obydwu numerów wyświetla się komunikat:

Drukarka rozpoczyna drukowanie raportu.

Jeżeli numery wpisane są błędnie wyświetla się komunikat „BŁĘDNE NUMERY RAPORTÓW”.

Przykład raportu przedstawiony jest w punkcie 3.9.2.

### **3.9.4 RAPORT SKRÓCONY MIESIĘCZNY – adres 02 02 09 02 01**

Funkcja umożliwia wydrukowanie нефiskalnego (skróconego) raportu okresowego zawierającego sumaryczne dane z raportów fiskalnych dobowych za miesiąc, który należy podać w sposób analogiczny jak w raporcie fiskalnym miesięcznym (patrz punkt 3.9.1).

W raporcie drukowane są podsumowania danych z raportów fiskalnych dobowych w podokresach obowiązywania danych stawek podatkowych, a następnie drukowane są dane łączne za cały okres raportu.

Przykład raportu нефiskalnego *skróconego miesięcznego* jest przedstawiony na następnej stronie (str. 5-20).

### **3.9.5 RAPORT SKRÓCONY WEDŁUG DAT – adres 02 02 09 02 02**

Funkcja umożliwia wydrukowanie raportu нефiskalnego (skróconego) okresowego. W raporcie drukowane są dane z raportów fiskalnych dobowych za okres. Szczegółowy opis postępowania omówiony został w punkcie 3.9.2.

Przykład raportu *skróconego według dat* jest przedstawiony na str. 5-21 (za przykładem raportu miesięcznego).

### **3.9.6 RAPORT SKRÓCONY WEDŁUG NUMERÓW – adres 02 02 09 02 03**

Funkcja umożliwia wydrukowanie raportu нефiskalnego (skróconego) okresowego. W raporcie drukowane są dane z raportów fiskalnych dobowych za okres obejmujący numery raportów dobowych. Szczegółowy opis postępowania omówiony został w punkcie 3.9.3.

Przykład raportu skróconego według numerów jest zgodny z raportem przedstawionym w punkcie 3.9.5.

Przykład raportu niefiskalnego (skróconego) miesięcznego:

Z.U.K. "ELZAB" S.A. 41-813 Z A B R Z E UL.KRUCZKOWSKIEGO 39 Tel: +48(32)2722021 FAX: +48(32)2722583 NIP 648-000-02-55	
Data wykonania raportu	dn.01r03.10
#NIEFISKALNY#	
<b>RAPORT SKRÓCONY MIESIĘCZNY 02.2001</b>	
-----	
od dn.01r02.01 nr rap. 0011	do dn.01r02.28 nr rap. 0039
-----	
PTU A	22,00%
PTU B	7,00%
PTU C	3,00%
G	ZW.PTU
-----	
od dn.01r02.01 nr rap. 0011	do dn.01r02.13 nr rap. 0023
-----	
Sprzed. opod.PTU A	21,31
Sprzed. opod.PTU B	214,95
Sprzed. opod.PTU C	223,30
Sprzed. zwol.PTU G	676,00
Kwota PTU A	4,69
Kwota PTU B	15,05
Kwota PTU C	6,70
Łączna kwota PTU	26,44
Łączna należność	1162,00
Ilość paragonów	10
-----	
dn.01r02.14	
PTU A	22,00%
PTU B	7,00%
PTU C	0,00%
G	ZW.PTU
-----	
od dn.01r02.14 nr rap. 0024	do dn.01r02.28 nr rap. 0039
-----	
Sprzed. opod.PTU A	40,98
Sprzed. opod.PTU B	149,54
Sprzed. opod.PTU C	0,00
Sprzed. zwol.PTU G	1.144,00
Kwota PTU A	9,02
Kwota PTU B	10,46
Łączna kwota PTU	19,48
Łączna należność	1.354,00
Ilość paragonów	11
-----	
RAZEM W OKRESIE	
-----	
od dn.01r02.01 nr rap. 0011	do dn.01r02.28 nr rap. 0039
-----	
Łączna kwota PTU	45,92
Łączna należność	2.516,00
Ilość paragonów	21
-----	
Ilość zerowań RAM w okresie, którego dotyczy raport	Zerowanie RAM 0001
-----	
Ilość raportów dobowych, w których wystąpiła informacja o zmianach w bazie towarowej	Wykonano zmiany w bazie towarowej 0002
-----	
Nr kasy, nr i nazwa kasjera	Anulowane paragony 1
-----	
#0130 SZEF	#NIEFISKALNY#
12345678	08:24

Zakres dat wykonania i numerów raportów dobowych uwzględnianych w raporcie okresowym

Obowiązujące stawki podatkowe

Sumaryczne dane za okres, obowiązywania stawek podatkowych

Obowiązujące stawki podatkowe

Sumaryczne dane za okres, obowiązywania stawek podatkowych

Dane sumaryczne za okres, którego dotyczy raport

Ilość anulowanych paragonów w okresie, którego dotyczy raport

Czas wykonania raportu

Numer unikatowy



Przykład raportu niefiskalnego (skróconego) według dat lub według numerów:

Z.U.K. "ELZAB" S.A. 41-813 Z A B R Z E UL.KRUCZKOWSKIEGO 39 Tel: +48(32)2722021 FAX: +48(32)2722583 NIP 648-000-02-55																					
Data wykonania raportu	dn.00r11.04 #NIEFISKALNY#																				
<b>RAPORT SKRÓCONY OKRESOWY</b>																					
od dn.00r10.30 do dn.00r11.04 nr rap. 0001 nr rap. 0007																					
<table border="0"> <tr><td>PTU A</td><td>22,00%</td></tr> <tr><td>PTU B</td><td>7,00%</td></tr> <tr><td>PTU C</td><td>0,00%</td></tr> <tr><td>G</td><td>ZW.PTU</td></tr> </table>		PTU A	22,00%	PTU B	7,00%	PTU C	0,00%	G	ZW.PTU												
PTU A	22,00%																				
PTU B	7,00%																				
PTU C	0,00%																				
G	ZW.PTU																				
od dn.00r10.30 do dn.00r11.01 nr rap. 0001 nr rap. 0003																					
<table border="0"> <tr><td>Sprzed. opod.PTU A</td><td>290,98</td></tr> <tr><td>Sprzed. opod.PTU B</td><td>0,00</td></tr> <tr><td>Sprzed. opod.PTU C</td><td>534,22</td></tr> <tr><td>Sprzed. zwol.PTU G</td><td>0,00</td></tr> <tr><td>Kwota PTU A</td><td>64,24</td></tr> <tr><td>Kwota PTU B</td><td>0,00</td></tr> <tr><td>Łączna kwota PTU</td><td>64,02</td></tr> <tr><td>Łączna należność</td><td>889,22</td></tr> <tr><td>Ilość paragonów</td><td>10</td></tr> </table>		Sprzed. opod.PTU A	290,98	Sprzed. opod.PTU B	0,00	Sprzed. opod.PTU C	534,22	Sprzed. zwol.PTU G	0,00	Kwota PTU A	64,24	Kwota PTU B	0,00	Łączna kwota PTU	64,02	Łączna należność	889,22	Ilość paragonów	10		
Sprzed. opod.PTU A	290,98																				
Sprzed. opod.PTU B	0,00																				
Sprzed. opod.PTU C	534,22																				
Sprzed. zwol.PTU G	0,00																				
Kwota PTU A	64,24																				
Kwota PTU B	0,00																				
Łączna kwota PTU	64,02																				
Łączna należność	889,22																				
Ilość paragonów	10																				
dn.00r11.02																					
<table border="0"> <tr><td>PTU A</td><td>22,00%</td></tr> <tr><td>PTU B</td><td>7,00%</td></tr> <tr><td>PTU C</td><td>3,00%</td></tr> <tr><td>G</td><td>ZW.PTU</td></tr> </table>		PTU A	22,00%	PTU B	7,00%	PTU C	3,00%	G	ZW.PTU												
PTU A	22,00%																				
PTU B	7,00%																				
PTU C	3,00%																				
G	ZW.PTU																				
od dn.00r11.02 do dn.00r11.04 nr rap. 0004 nr rap. 0007																					
<table border="0"> <tr><td>Sprzed. opod.PTU A</td><td>8,20</td></tr> <tr><td>Sprzed. opod.PTU B</td><td>46,73</td></tr> <tr><td>Sprzed. opod.PTU C</td><td>4,85</td></tr> <tr><td>Sprzed. zwol.PTU G</td><td>0,00</td></tr> <tr><td>Kwota PTU A</td><td>1,80</td></tr> <tr><td>Kwota PTU B</td><td>3,27</td></tr> <tr><td>Kwota PTU C</td><td>0,15</td></tr> <tr><td>Łączna kwota PTU</td><td>5,22</td></tr> <tr><td>Łączna należność</td><td>65,00</td></tr> <tr><td>Ilość paragonów</td><td>11</td></tr> </table>		Sprzed. opod.PTU A	8,20	Sprzed. opod.PTU B	46,73	Sprzed. opod.PTU C	4,85	Sprzed. zwol.PTU G	0,00	Kwota PTU A	1,80	Kwota PTU B	3,27	Kwota PTU C	0,15	Łączna kwota PTU	5,22	Łączna należność	65,00	Ilość paragonów	11
Sprzed. opod.PTU A	8,20																				
Sprzed. opod.PTU B	46,73																				
Sprzed. opod.PTU C	4,85																				
Sprzed. zwol.PTU G	0,00																				
Kwota PTU A	1,80																				
Kwota PTU B	3,27																				
Kwota PTU C	0,15																				
Łączna kwota PTU	5,22																				
Łączna należność	65,00																				
Ilość paragonów	11																				
RAZEM W OKRESIE																					
od dn.00r10.30 do dn.00r11.04 nr rap. 0001 nr rap. 0007																					
<table border="0"> <tr><td>Łączna kwota PTU</td><td>69,24</td></tr> <tr><td>Łączna należność</td><td>954,22</td></tr> <tr><td>Ilość paragonów</td><td>21</td></tr> </table>		Łączna kwota PTU	69,24	Łączna należność	954,22	Ilość paragonów	21														
Łączna kwota PTU	69,24																				
Łączna należność	954,22																				
Ilość paragonów	21																				
Ilość zerowań RAM w okresie, którego dotyczy raport	Zerowanie RAM 0001																				
Ilość raportów dobowych, w których wystąpiła informacja o zmianach w bazie towarowej	Wykonano zmiany w bazie towarowej 0002																				
Nr kasy, nr i nazwa kasjera	Anulowane paragony 1 #0130 SZEJ #NIEFISKALNY#																				
	12345678 08:24																				

Zakres dat wykonania i numerów raportów dobowych uwzględnianych w raporcie okresowym

Obowiązujące stawki podatkowe

Sumaryczne dane za okres, obowiązywania stawek podatkowych

Obowiązujące stawki podatkowe

Sumaryczne dane za okres, obowiązywania stawek podatkowych

Dane sumaryczne za okres, którego dotyczy raport

Ilość anulowanych paragonów w okresie, którego dotyczy raport

Czas wykonania raportu

Numer unikatowy

### 3.10 Raport KONFIGURACJI – adres 02 02 10

Umożliwia wydrukowanie pełnej listy ustawień, które są definiowane w kasie. Przykład raportu poniżej:

Data wykonania raportu

Numer kolejny wydruku

Nr kasy, nr i nazwa kasjera

Czas wykonania raportu

```
Z.U.K. ELZAB S.A.
41-813 Z A B R Z E ul.KRUCZKOWSKIEGO 39
Tel: +48(32)2722021 Fax.:+48(32)2722583
NIP 648-000-02-55
dn.04r05.17 nr wydr.0005
#NIEFISKALNY#
RAPORT KONFIGURACJI
KASJERZY I UPRAWNIENIA:
01 ANNA KOWALSKA ; NIE NIE NIE NIE
02 JANINA NOWAK ; NIE TAK NIE NIE
30 KRYSZYNA NOWAK ; TAK TAK TAK TAK
GRUPY:
01 WARZYWA I OWOCE
02 NABIAŁ
03 MIĘSO, WĘDLINY
04 SŁODYCZE
05 NAPoje
06
07
08
09
10
11
12
13
14
15
16 OPAKOWANIA
JEDNOSTKI:
01 szt. 02 opak 03 but. 04 kg
05 gram 06 tona 07 litr 08 dkg
09 10 11 12
13 14 15 16
PŁATNOŚCI:
01 KARTA BANKOWA
02 BON
03
DEFINICJE KLAWISZY:
B 0021 DROZDZÓWKA Z SEREM
DEFINICJE WIĄZAŃ:
0001-0500 0002-0501
NUMER KASY: #01
SZYBKOŚĆ TRANSMISJI: 19200 bitów/s
WEJŚCIA SZEREGOWE: WAGA I/LUB CZ. KLAW.
LICZBA WYSUWÓW PO WYDRUKU: 4
DRUKOWANIE JEDNOSTEK: NIE
MAKSYMALNY RABAT: 10
ZIEMNA CENA: NIE
ZEROWANIE STANÓW: TAK
OBOW. ODCZYT PRZEZ PC: NIE
PROGRAM MAGAZYNOWY: NIE
OBOWIĄZEK WPISANIA ZAPŁATY: NIE
BLOKADA OTWARCIA SZUFLADY: NIE
SKŁAD ZESTAWU RAPORTÓW:
NIE TAK TAK NIE TAK TAK
PODPISY WPŁAT/WYPŁAT: NIE
UPROSZCZONE WPŁATY I WYPŁATY: NIE
POMINIĘCIE WYDRUKU DANYCH: NIE
WSZYSTKIE SPRZEDAŻE: TAK
PRZEDROSTKI KODÓW KRESKOWYCH:
Z ILOŚCIĄ: 27 29
Z CENĄ: 23 24
TEKST DODATKÓW:
WPROWADZANIE KWOT BEZ PRZECINKA: NIE
WPROWADZANIE TYLKO Z WAGI: NIE
DŁUGOŚĆ KODÓW Z CENĄ/WAGĄ: SZESĆ CYFR
KURS: 1 € = 4,61 ZŁ
#NIEFISKALNY#
#0130 KRYSZYNA NOWAK 10:26
00000000
```

## 4. Funkcja KONIEC ZMIANY KASJERA – adres 02 03

Funkcja ta daje możliwość zamknięcie zmiany, rozliczenia kasjera wraz z wydrukowaniem raportu ZAMKNIĘCIE ZMIANY. Po wybraniu tej funkcji klawiszami strzałek w dół lub w górę możemy wybrać kasjera, którego zmianę chcemy zamknąć. Funkcja ta została szerzej opisana w Rozdziale 4, punkt 4.

## 5. Funkcja WYŚWIETL SPRZEDAŻ – adres 02 04

Funkcja umożliwia przeglądanie ilości i wartości sprzedaży dla poszczególnych towarów.

Po wybraniu funkcji wyświetli się:

Wpisujemy numer towaru **2** **1**, wyświetli się:

Po naciśnięciu **ZATWIERDŹ** wyświetla się:

Kolejne naciśnięcie **ZATWIERDŹ** pokazuje:

Następne naciśnięcie **ZATWIERDŹ** powoduje powrót umożliwiający wpisanie następnego numeru towaru.

Operację kończymy naciskając klawisz **WYJDŹ**.

0001
NR – NAZWA TOWARU

0021 DROŻDŻÓWKA Z SEREM
NR – NAZWA TOWARU

0021 DROŻDŻÓWKA Z SEREM
ILOŚĆ 27 szt

0021 DROŻDŻÓWKA Z SEREM
WARTOŚĆ 27, 00 zł

## 6. Menu USTAWIENIA – adres 02 05

### 6.1 Funkcja NUMER KASY – adres 02 05 01

Funkcja służy do zapisu w kasie, numeru kasy, który umożliwia identyfikację dokumentów oraz adresowanie przy współpracy z komputerem (z zakresu od 01 do 99).

Pojawia się komunikat, który umożliwia wpisanie numeru kasy:

NUMER KASY
#01

Po wpisaniu liczby (dwóch cyfr, np. numer 1 należy zapisać jako 01) następuje zapis do pamięci zasygnalizowany sygnałem dźwiękowym.

### 6.2 Funkcja SZYBKOŚĆ TRANSMISJI – adres 02 05 02

Funkcja umożliwia ustawienie szybkości transmisji do komputera. Możliwy jest wybór jednej z dwóch szybkości:

Po wybraniu funkcji pojawia się napis:

SZYBKOŚĆ TRANSMISJI
01 9600 bitów/s

Potwierdzamy wybór naciskając **ZATWIERDŹ**, lub używając klawiszy

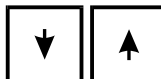

Wyświetli się:

SZYBKOŚĆ TRANSMISJI
02 19200 bitów/s



Wybieramy żadaną szybkość transmisji klawiszem **ZATWIERDŹ**. Sygnalizacja brzęczykiem potwierdza wpis do pamięci.

### 6.3 Funkcja WEJŚCIA SZEREGOWE – adres 02 05 03

Funkcja ta umożliwia określenie, czy do gniazda WEJŚCIA SZEREGOWE w tylnej części obudowy kasy podłączona jest waga (lub klawiaturowy czytnik kodów) czy szeregowy czytnik kodów kreskowych.

Pojawia się komunikat:

WEJŚCIA SZEREGOWE 01 WAGA I/LUB CZ.KLAW.
---

Naciśnięcie klawiszy   powoduje wyświetlenie komunikatu:

WEJŚCIA SZEREGOWE 02 CZYTNIK SZEREGOWY
---

Klawiszem  wybieramy żadaną opcję.

### 6.4 Funkcja LICZBA WYSUWÓW PO WYDRUKU – adres 02 05 04

Funkcja ta umożliwia zadeklarowanie ilości pustych wierszy drukowanych po dokumencie (paragonie, raporcie itp.). Puste wiersze mają wpływ na faktyczne zużycie taśmy papierowej.

Pojawia się komunikat, który umożliwia wpisanie cyfry od 1 do 9:

LICZBA WYSUWÓW PO WYDRU. 3
-------------------------------

Sygnalizacja brzęczykiem potwierdza wpis do pamięci. Optymalne ustawienie wynosi 3 a maksymalne 9.

### 6.5 Funkcja DRUKOWANIE JEDNOSTEK – adres 02 05 05

Funkcja umożliwia drukowanie jednostek miary po cyfrach ilości w pozycji paragonowej.

Po wybraniu wyświetla się:

JEDNOSTKI NA PARAGONIE WŁĄCZONE ? ( T / N ) N
--

Sygnalizacja brzęczykiem potwierdza wpis do pamięci.

### 6.6 Funkcja MAKSYMALNY RABAT – adres 02 05 06

Funkcja umożliwia wpisanie maksymalnego poziomu rabatu, który jest wybierany klawiszem RABAT.

Po wybraniu funkcji pojawia się napis:

PODAJ MAKSYMALNY RABAT: 15 %
---------------------------------

Migający kursor wskazuje miejsce wpisywania cyfr.

Wyświetla się ostatnio wpisana wartość. Przykład pokazuje wpisany rabat w wysokości 15 %. Sygnalizacja brzęczykiem potwierdza wpis do pamięci. Domyślną wartością rabatu jest 10%.

### 6.7 Funkcja ZMIENNA CENA – adres 02 05 07

Funkcja umożliwia ustawienie trybu sprzedaży wszystkich towarów ze zmienną ceną.

Po wybraniu funkcji pojawia się napis:

SPRZEDAŻ ZE ZMIENNĄ CENĄ DOZWOLONA ? ( T / N ) <u>N</u>
--

Wpisanie T (tak) oznacza zezwolenie. Wpis do pamięci sygnalizowany jest brzęczykiem.

### 6.8 Funkcja ZEROWANIE STANÓW – adres 02 05 08

Funkcja pozwala zdecydować czy po wydrukowaniu raportów mają być skasowane нефiskalne liczniki ilościowe i wartościowe sprzedaży i zwrotów opakowań. Zerowanie stanów dotyczy raportów: szczegółowego sprzedaży i zwrotów opakowań.

Po wybraniu funkcji pojawia się napis:

ZEROWAĆ STANY PO RAPORCIE ? ( T / N ) N
--

Wpisanie T (tak) potwierdza kasowanie liczników. Sygnalizacja brzęczykiem potwierdza wpis do pamięci.

## 6.9 Funkcja OBOWIĄZKOWY ODCZYT PRZEZ PC – adres 02 05 09

Funkcja ta umożliwia włączenie kontroli codziennego odczytu danych przez komputer.

Wyświetla się komunikat:

CZY OBOWIĄZKOWY ODCZYT  
DANYCH PRZEZ PC ? ( T / N ) N

Parametr należy ustawić zgodnie z instrukcją użytego programu magazynowego.

## 6.10 Funkcja PROGRAM MAGAZYNOWY – adres 02 05 10

Funkcja może być wykorzystana w przypadku współpracy kasy z komputerem. Umożliwia zablokowanie funkcji definiowania i kasowania towarów oraz kasowania liczników sprzedaży w celu wyeliminowania ewentualnych błędów operatora kasy.

Wyświetla się komunikat:

CZY PRACA Z MAGAZYNEM NA  
KOMPUTERZE ? ( T / N ) N

## 6.11 Funkcja OBOWIĄZEK WPISANIA ZAPŁATY – adres 02 05 11

Funkcja umożliwia wprowadzenie obowiązku wpisania kwoty zapłaconej podczas zakończenia paragonu.

Po wybraniu pojawia się napis:

CZY OBOWIĄZEK WPISANIA  
KWOTY ZAPŁACONEJ ? ( T / N ) N

Wpisanie T potwierdza konieczność wpisywania kwoty zapłaty w zakończeniu paragonu.

## 6.12 Funkcja BLOKADA OTWARCIA SZUFLADY – adres 02 05 12

Funkcja umożliwia zablokowanie funkcji dodatkowego (poza paragonem) otwierania szuflady.

Po wybraniu pojawia się napis:

ZABLOKOWANE DODATKOWE  
OTW. SZUFLADY ? ( T / N ) N

Wpisanie T blokuje możliwość dodatkowego otwierania szuflady.

## 6.13 Funkcja SKŁAD ZESTAWU RAPORTÓW – adres 02 05 13

Funkcja służy do ustalenia zawartości zestawu raportów, który jest drukowany za pomocą funkcji ZESTAW RAPORTÓW w menu FUNKCJE KASJERA – adres 06.

Kolejne komunikaty pojawiające się na wyświetlaczu pozwalają wybrać te raporty, które mają być drukowane w zestawie. Dla każdego wymienionego raportu należy wpisać

T (tak), N (nie) lub

**ZATWIERDŹ**

KONIEC ZMIANY KASJERA  
WYKONAĆ ? ( T / N ) T

SPRZEDAŻY WG GRUP  
WYKONAĆ ? ( T / N ) T

SZCZEGÓŁOWY SPRZEDAŻY  
WYKONAĆ ? ( T / N ) T

ZWROTÓW OPAKOWAŃ  
WYKONAĆ ? ( T / N ) T

GODZINOWY  
WYKONAĆ ? ( T / N ) T

DOBOWY FISKALNY  
WYKONAĆ ? ( T / N ) T

## 6.14 Funkcja PODPISY WPLAT/WYPŁAT – adres 02 05 14

Funkcja umożliwia drukowanie miejsca na podpis na wydrukach pokwitowania wpłaty do kasy i wypłaty z kasy.

Po wybraniu pojawia się napis:

CZY PODPISY NA WPLATACH  
I WYPLATACH ? ( T / N ) N

Wpisanie T potwierdza drukowanie na dokumentach miejsca na podpis.

## 6.15 Funkcja UPROSZCZONE WPLATY / WYPLATY – adres 02 05 15

Funkcja umożliwia uproszczenie funkcji WPLATA i WYPATA.

Po wybraniu pojawia się napis:

UPROSZCZONE WPLATY I  
WYPATY ? ( T / N ) N

Ustawienie na tak powoduje, że podczas wpłat i wypłat nie są zadawane pytania o wpłacającego względnie otrzymującego. Uproszczone wpłaty i wypłaty wykonywane są zawsze w gotówce niezależnie od tego ile jest zdefiniowanych form płatności (nie jest nigdy zadawane pytanie o formę płatności podczas wpłaty i wypłaty).

## 6.16 Funkcja POMIŃ WYDRUK DANYCH – adres 02 05 16

Funkcja umożliwia drukowanie RAPORTÓW SZCZEGÓŁOWEGO SPRZEDAŻY i ZWROTÓW OPAKOWAŃ z pominięciem wydruku danych o sprzedaży towarów i przyjętych opakowaniach. Umożliwia to wyzerowanie liczników sprzedaży, bez konieczności drukowania zbędnego wydruku.

Po wybraniu pojawia się napis:

CZY POMINAĆ WYDRUK TOW.  
I OPAK. NA RAP. ? ( T / N ) N

Wpisanie N pozostawia wydruk raportów w pełnej wersji.

## 6.17 Funkcja WYDRUK WSZYSTKICH SPRZEDAŻY – adres 02 05 17

Funkcja dotyczy RAPORTU SZCZEGÓŁOWEGO SPRZEDAŻY.

Po wybraniu pojawia się napis:



CZY DRUKOWAĆ WSZYSTKIE  
SPRZEDAŻE ( T / N ) ? N

Jeśli ustawione jest na N, wówczas na raporcie szczegółowym sprzedaży wydrukowane będą tylko te towary, których ilość sprzedaży zmieniła się od ostatniego raportu szczegółowego sprzedaży. Jeśli ustawione jest na T, wtedy na raporcie szczegółowym sprzedaży wydrukowany zostanie każdy towar, który ma niezerowy licznik sprzedaży (czyli przynajmniej raz został sprzedany na danej kasie).

Wpisanie T (tak) lub N (nie) spowoduje automatyczny zapis informacji o ustawieniu do pamięci. Operacja zapisu potwierdzona zostanie sygnałem dźwiękowym.

## 6.18 Funkcja PRZEDROSTKI KODÓW KRESKOWYCH – adres 02 05 18

Funkcja dotyczy barkodów zawierających ilość lub cenę (wartość) danego towaru. Po wybraniu funkcji pojawią się (pisane obok siebie) dwucyfrowe przedrostki kodów. Możliwe jest zdefiniowanie do trzech par przedrostków dla każdego rodzaju kodów. Na pierwszym znaku pojawi się migający kursor.

Zmianę położenia kursora uzyskujemy klawiszami  , natomiast klawisz  powoduje przeskoczenie kursora do przedrostków dla kodów z ceną.

Dla kodów zawierających ilość zalecane wartości to 27 oraz 29.

Dla kodów zawierających cenę zalecane wartości to 23 oraz 24.

Z ILOŚCIĄ                      Z CENĄ  
\*2729 \*                              \*2324 \*

Można zdefiniować jeszcze trzeci, własny przedrostek (puste miejsce na dwie cyfry).

Jeśli nie chcemy korzystać z tego typu kodów, to należy skasować wszystkie przedrostki (wpisać spacje).

Klawiszem  potwierdzamy wprowadzone przedrostki. Klawiszem  rezygnujemy ze zmian.

## 6.19 Funkcja WPROWADZANIE UŻYTKOWNIKA – adres 02 05 19

Wybranie tej funkcji umożliwia wprowadzenie danych użytkownika do pamięci kasy.

Po wybraniu funkcji wyświetla się:

WPROWADZENIE UŻYTKOWNIKA  
01 NAZWA UŻYTKOWNIKA

Po naciśnięciu **ZATWIERDŹ** pojawia się:

ILE ZNAKÓW W LINII  
20 ALBO 40 <2/4> 2

Po naciśnięciu klawisza 2 lub 4 pojawia się okno edycji nazwy użytkownika. Wpisanie nazwy użytkownika

i naciśnięcie klawisza **ZATWIERDŹ** powoduje pojawienie się:

CENTROWAĆ TEKST?  
(T/N)

Odpowiedź na powyższe pytanie powoduje zapisanie pierwszej linii danych użytkownika.

Należy naciskając  przejść do:

WPROWADZENIE UŻYTKOWNIKA  
02 PIERWSZA LINIA ADRESU

Podobnie jak w przypadku nazwy użytkownika należy wpisać dane.

Następnie naciskając klawisz  przejść do:

WPROWADZENIE UŻYTKOWNIKA  
03 DRUGA LINIA ADRESU

Podobnie jak w przypadku nazwy użytkownika i pierwszej linii adresu należy wpisać dane.

## 6.20 Funkcja WŁĄCZENIE DODATKÓW - adres 02 05 20

Funkcja służy do włączenia linii z treścią dodatku na paragon drukowanej po logo fiskalnym i wybieranej w funkcji WYBÓR DODATKÓW.

Po wybraniu wyświetla się:

DODATKI NA PARAGONIE  
WŁĄCZONE ? (T/N) N

Wpisanie T lub N spowoduje zapisanie wybranej wartości, potwierdzone sygnałem dźwiękowym.



Fabryczne ustawienie to Nie.

## 6.21 Funkcja WYBÓR DODATKÓW - adres 02 05 21

Funkcja umożliwia wybranie tekstu dodatku drukowanego po logo fiskalnym.

Po wybraniu wyświetli się:

01 ZAPRASZAMY PONOWNIE

Dodatki można wybierać z listy klawiszami  i .

Po naciśnięciu **ZATWIERDŹ** dodatek zostanie wybrany, co potwierdza sygnał dźwiękowy.

- Możliwe są następujące komunikaty:
- 01 ZAPRASZAMY PONOWNIE
  - 02 ZAPRASZAMY
  - 03 DZIĘKUJEMY
  - 04 DZIĘKUJEMY I ZAPRASZAMY
  - 05 DZIĘKUJEMY I ZAPRASZAMY PONOWNIE
  - 06 DZIĘKUJEMY ZA ZAKUPY W NASZYM SKLEPIE
  - 07 DZIĘKUJEMY I ŻYCZYMY WESOŁYCH ŚWIĄT
  - 08 ZAPRASZAMY NA PROMOCYJNE ZAKUPY
  - 09 U NAS Z KARTĄ STAŁEGO KLIENTA TANIEJ
  - 10 ZACHOWAJ PARAGON DO REKLAMACJI

Fabryczne ustawienie to tekst nr 01.

## 6.22 Funkcja WPROWADZANIE KWOT - adres 02 05 22

Funkcja pozwala ustalić sposób wprowadzania kwot (dotyczy wszystkich miejsc wprowadzania kwot, cen itp.).  
Możliwe jest wprowadzanie kwot w złotych tzn. z przecinkiem lub w groszach tzn. bez przecinka.

Np.: 2.5 zł naciskamy 

2	,	5
---	---	---

 (gdy z przecinkiem) lub 

2	5	0
---	---	---

 (gdy bez przecinka).

Po wybraniu wyświetli się:

WPROWADZANIE KWOT BEZ PRZECINKA ? (T/N) N
--

Wpisanie T lub N spowoduje zapisanie wybranej wartości, potwierdzone sygnałem dźwiękowym.

Fabryczne ustawienie to NIE.

## 6.23 Funkcja WPROWADZENIE WAGI - adres 02 05 23

Funkcja umożliwia zablokowanie wprowadzania ilości towaru z klawiatury kasy dla towarów, które mają zdefiniowane 3 miejsca po przecinku. Umożliwia to w przypadku gdy jedynymi towarami, które mają 3 miejsca po przecinku są towary ważone (w kg), sprzedaż tych towarów przez odczytanie wyniku ważenia z podłączonej wagi.

Po wybraniu funkcji wyświetli się:

NIEMOŻLIWE WPR. WAGI Z KLAWIATURY ? (T/N) N
--

Fabryczne ustawienie to NIE.

## 6.24 Funkcja DŁUGOŚĆ KODÓW Z CENĄ/WAGĄ - adres 02 05 24

Funkcja umożliwia wybór czy kasa ma interpretować kody kreskowe zawierające ilość lub wartość jako zawierające sześć albo siedem cyfr numeru identyfikacyjnego towaru. Fabryczne ustawienie to sześć cyfr. Opcję tą należy ustawić zależnie od możliwości wagi etykietującej, z kodami której ma pracować kasa. Do pracy z wagą etykietującą ELZAB Eta-Prima zaleca się ustawienie 6-ciu cyfr.

## 6.25 Funkcja DRUGA WALUTA - adres 02 05 25

Funkcja umożliwia zdefiniowanie, walutowej formy płatności (posiadającej kurs wymiany) zwanej dla uproszczenia drugą walutą.

Po wybraniu funkcji pojawi się pytanie o kurs wymiany w stosunku do zł, np.:

WPROWADŹ KURS WYMIANY: *046014*
------------------------------------

Jeżeli chcemy wprowadzić np. kursy wymiany 1 euro = 4,6014 zł należy wprowadzić kurs 046014, a jako pozycję przecinka podać 4 (miejsce przecinka liczone od prawej strony).

Po naciśnięciu 

ZATWIERDŹ
-----------

 pojawi się pytanie:

WPROWADŹ PRZECINEK: 4
--------------------------

Następnie wprowadzić należy nazwę drugiej waluty:

WALUTA 2 *EUR*
-------------------

Następnie można wybrać, w której walucie będzie wypłacana reszta (o ile na paragonie użyto płatności drugą walutą w nadmiarze).

RESZTĘ WYPLACAĆ W: 1 1 - ZŁ 2 - EUR
--

Zaleca się wprowadzić dla waluty Euro skrót EUR a dla dolara amerykańskiego skrót USD bo wtedy kasa wyświetlać będzie kwotę sumy do zapłaty w drugiej walucie na wyświetlaczu klienta.

CENA CZAS
--------------

Symbol drugiej waluty należy napisać na wkładce papierowej klawisza. Jeżeli płatność walutowa nie ma być używana, należy wprowadzić kurs wymiany równy 000000.



## 7. Menu KASJERZY – adres 02 06

### 7.1 Funkcja EDYCJA KASJERÓW – adres 02 06 01

Wybranie tej funkcji umożliwia wprowadzenie nazwy i hasła kasjera do pamięci kasy. Funkcja umożliwia również odczytanie zapomnianego lub zmianę dotychczasowego hasła kasjera. W tej funkcji kierownik może przyznać lub odebrać kasjerowi dodatkowe uprawnienia związane z prawem wykonywania raportów, wprowadzania zmian w zestawach raportów lub sprawowania funkcji administratora (udostępnienie wszelkich uprawnień FUNKCJI KIEROWNIKA). Kasjer w menu FUNKCJE KASJERA – WŁĄCZENIE KASJERA powinien wpisać hasło takie jak funkcja została zapisana. Aby wpisać dane nowego kasjera lub sprawdzić dane istniejącego należy:

Po wybraniu funkcji i wyświetleniu:  
można wpisać numer kasjera

0 1  
NR – NAZWA KASJERA

np. **4** i nacisnąć **ZATWIERDŹ**, jeżeli nie znamy wolnego numeru, klawiszami **↑** i **↓** możemy przeszukać nazwy.

0 4  
NR – NAZWA KASJERA

Po odnalezieniu szukanej pozycji pojawi się:

Naciśnięcie **ZATWIERDŹ** umożliwi wpisanie nazwy. Nazwa kasjera nie powinna przekraczać 18 znaków.

Po wpisaniu nazwy kasjera, pojawi się np.:

0 4 JANINA  
NR – NAZWA KASJERA

Po naciśnięciu **ZATWIERDŹ** wyświetli się:  
co umożliwi wpisanie hasła.

0 4 –  
NR – HASŁO KASJERA

Po naciśnięciu **ZATWIERDŹ** wyświetli się:

CZY MA UPRAWNIENIA  
ADMINISTRATORA ? ( T / N ) N

Wpisanie litery T (Tak) potwierdza przyznanie uprawnienia.

Po naciśnięciu **ZATWIERDŹ** wyświetli się:

CZY UPR. DO RAPORTU KOŃCA  
ZMIANY KASJERA ? ( T / N ) N

Wpisanie litery T (Tak) potwierdza przyznanie uprawnienia.

Po naciśnięciu **ZATWIERDŹ** wyświetli się:

CZY UPR. DO ZESTAWU  
RAPORTÓW ? ( T / N ) N

Wpisanie litery T (Tak) potwierdza przyznanie uprawnienia.

Po naciśnięciu **ZATWIERDŹ** wyświetli się:

CZY MA UPRAWNIENIA DO  
WPLAT I WYPLAT ? ( T / N ) N

Wpisanie litery T (Tak) potwierdza przyznanie uprawnienia.

Naciśnięcie klawisza **ZATWIERDŹ** powoduje wpis do pamięci potwierdzony sygnałem dźwiękowym.

Operację kończy naciśnięcie klawisza **WYJDŹ**.

Nazwa kasjera składać się może z 19 liter, zaś hasło z 4 znaków alfanumerycznych.

## UWAGA:

Należy pamiętać, aby zawsze jednemu z kasjerów (kierownikowi) pozostawić uprawnienia administratora. W przeciwnym razie będzie zablokowany dostęp do funkcji, które wymagają takich uprawnień tzn. funkcji kierownika i funkcji serwisowych. Jeżeli jednak kasjer taki został skasowany lub zapomniał swojego hasła, to dla każdej kasy na podstawie jej numeru unikatowego można wygenerować specjalne hasło pozwalające na dostęp do tych funkcji.

W tym celu niezbędny jest komputer i dyskietka z programem użytkownika lub serwisanta (komputer nie musi się znajdować w punkcie sprzedaży, całą operację można przeprowadzić kontaktując się z dealerem lub serwisantem).

Należy uruchomić program serwisanta ECRSERW.EXE. W menu *Testy* należy wejść do funkcji **Hasło**. Na pytanie o numer unikatowy należy odpowiedzieć wprowadzając osiem cyfr numeru (bez początkowych trzech liter). Zostanie wygenerowane hasło składające się z czterech cyfr.

Te cztery cyfry należy wpisać do kasy po jej załączeniu i pojawieniu się na wyświetlaczu kasjera napisu:

PODAJ HASŁO: \_ \_ \_ \_

Pojawi się wtedy napis:

TRYB SPRZEDAŻY  
KASJER WYŁĄCZONY

Nie można wtedy jeszcze prowadzić sprzedaży, ale po naciśnięciu klawisza **MENU RABAT** będzie możliwy dostęp do funkcji kierownika i serwisowych, gdzie jak wyżej opisano można przyznać odpowiednie uprawnienia kasjerom.

## 7.2 Funkcja KASOWANIE KASJERÓW – adres 02 06 02

Funkcja umożliwia skasowanie wprowadzonej nazwy i hasła kasjera z pamięci kasy.

Po wybraniu tej funkcji wyświetla się:

01 EWELINA  
NR – NAZWA KASJERA

można wpisać numer kasjera np. **4**, lub za pomocą klawiszy **↑** i **↓** poszukaćżądanego kasjera,

i naciśnięciem klawisza **ZATWIERDŹ**, skasować wyświetlonego kasjera, co potwierdza sygnał dźwiękowy.

Operację kończy naciśnięcie klawisza **WYJDŹ**.

## 7.3 Funkcja OTWARTE ZMIANY – adres 02 06 03

Funkcja umożliwia odczytanie ilu kasjerów posiada otwarte zmiany oraz który kasjer jest aktualnie włączony. Włączonego kasjera sygnalizuje gwiazdka obok jego numeru i nazwy.

Przeglądanie umożliwiają klawisze **↑** i **↓**, wyświetli się np.:

04 \* JANINA  
OTWARTE ZMIANY

30 SZEF  
OTWARTE ZMIANY

Operację kończy naciśnięcie klawisza **WYJDŹ**.

# Rozdział 6 - Menu główne FUNKCJE SERWISOWE

## 1. Opis ogólny

Dostęp do menu głównego FUNKCJE SERWISOWE opisany jest w rozdziale **Zasady obsługi funkcji kasy**.

Na wyświetlaczu powinien pojawić się napis:

WYBIERZ FUNKCJE  
03 FUNKCJE SERWISOWE

Schemat menu wraz z podanymi adresami funkcji pokazano poniżej.

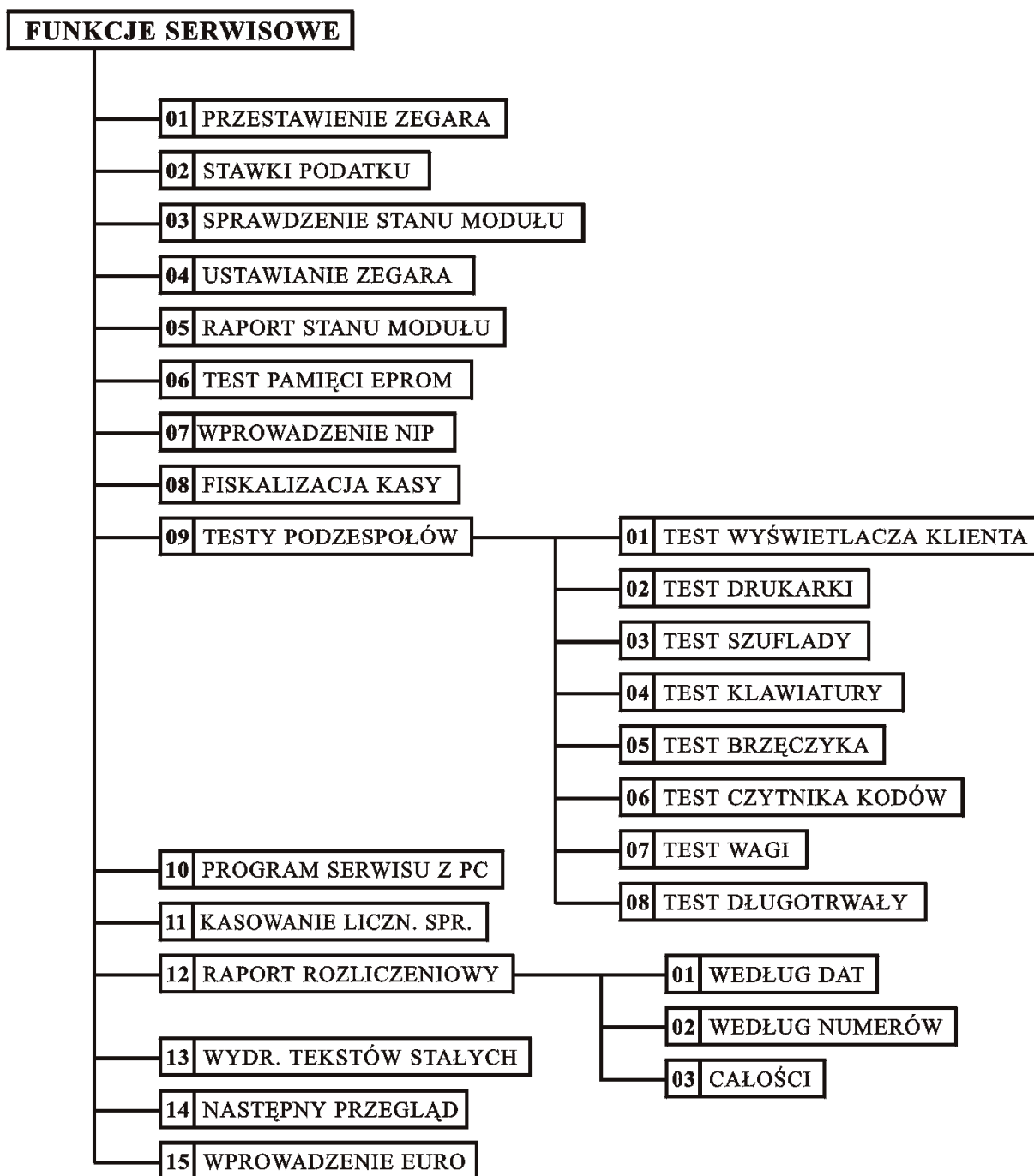

Dostęp do tego menu mają kasjerzy z przyznanymi uprawnieniami administratora.

Menu FUNKCJE SERWISOWE za wyjątkiem poniżej opisanych funkcji przeznaczone jest wyłącznie dla autoryzowanego serwisanta. Opis poszczególnych funkcji tego menu znajduje się w odrębnym dokumencie pt. Instrukcja Serwisowa kas ELZAB Alfa EXTRA oraz ELZAB Alfa SUPER.

## 2. Funkcja PRZESTAWIENIE ZEGARA - adres 03 01

Funkcja umożliwia przestawienie wskazań zegara czasu bieżącego. Przeszawienia dokonać można po wykonaniu raportu dobowego, raz w ciągu doby z ograniczeniem do 60 minut, w tył lub przód.

Po wybraniu funkcji wyświetli się:

01r01.25	12 : 10
W PRZÓD / TYŁ ( P / T ) ?	_

Naciśnięcie klawisza litery „P” przestawia zegar w przód, a klawisza litery "T" w tył.

01r 01.25	12 : 10
O ILE MINUT ?	+ __

Następnie należy wpisać czas przestawienia w minutach zawsze dwucyfrowo (od 01 do 60).

Po wpisaniu np.: 

0	:	4	'
---	---	---	---

 wyświetli się:

01r 01.25	12 : 14
NACIŚNIJ DOWOLNY KLAWISZ	

Naciśnięcie dowolnego klawisza kończy operację.

## 3. Funkcja STAWKI PODATKU - adres 03 02

Wybranie tej funkcji umożliwia wpisanie do pamięci kasy stawek podatków (PTU) jakie będą obowiązywały przy sprzedaży towarów. Jeżeli była na kasie wykonana sprzedaż, dostęp funkcji jest możliwy po wykonaniu raportu fiskalnego dobowego. Definiuje się siedem stawek podatkowych, przy czym jako stawkę należy rozumieć także zdefiniowanie jako stawkę rezerwową (za pomocą klawisza R) oraz jako zwolnioną (za pomocą klawisza Z).

Zaleca się zdefiniowane stawki zwolnionej jako G ze względu na kompatybilność bazy towarowej z poprzednimi wersjami kas i możliwość zdefiniowania nowych stawek przed stawką zwolnioną.

Definiowanie poszczególnych stawek odbywa się następująco:

Na wyświetlaczu pojawia się napis:

PODAJ STAWKĘ PODATKU X
Z=ZWOL. R=REZ.: 100 , 00

Gdzie X jest literą od A do G. Można wtedy podać jedną z możliwych danych:

<b>ZATWIERDŹ</b>
------------------

- wpisać wartość podatku w zakresie od 0,00 do 99,99 procent i zatwierdzić klawiszem
- nacisnąć klawisz R aby zdefiniować stawkę jako rezerwową (nie można będzie sprzedawać towarów w tej stawce),
- nacisnąć klawisz Z aby zdefiniować stawkę jako zwolnioną.

Po wpisaniu wszystkich stawek kasa wydrukuje raport wprowadzenia stawek podatku. Stawki rezerwowe nie są drukowane.

<b>Z.U.K. "ELZAB" S.A.</b>	
41-813 Z A B R Z E ul. Kruczkowskiego 39	
Tel: +48(32)2722021 Fax: +48(32)2722583	
NIP 648-000-02-55	
dn.01r03.04	nr wydr.0021
#NIEFISKALNY#	
<b>RAPORT WPROWADZENIA</b>	
<b>STAWEK PODATKU</b>	
PTU A	22,00%
PTU B	7,00%
PTU C	0,00%
G	ZW.PTU
#NIEFISKALNY#	
#0130 SZEf	14:34
121345678	

## 4. Funkcja PROGRAM SERWISU Z PC - adres 03 10

Funkcja ta wykorzystywana jest do celów serwisowych, podczas testowania podzespołów oraz do wykonywania rozkazów wydruków z komputera. Komunikacja z komputerem (odczyt danych o sprzedaży) odbywa się bez przerywania pracy kasy i nie wymaga włączania tej opcji.

## 5. Funkcja NASTĘPNY PRZEGLĄD - adres 03 14

Funkcja ta umożliwi użytkownikowi sprawdzenie, a serwisantowi ustawienie daty następnego przeglądu kasy. Data 00r00.00 oznacza, że kasa nie będzie sygnalizowała konieczności wykonania przeglądu. Jeżeli data jest ustawiona, to przed raportem dobowym kasa będzie przypominała o konieczności przeglądu na miesiąc przed tą datą, np. jeżeli ustawiono datę 05r11.20 to kasa zacznie przypominać o przeglądzie od 21 października 2005r.

Po wejściu do funkcji pojawi się informacja:

NASTĘPNY PRZEGLĄD PRZED:  
05r11.20

Oznacza to datę przeglądu 20 listopada 2005r.

Jeżeli zwora serwisowa jest w pozycji normalnej, naciśnięcie dowolnego klawisza powoduje powrót do menu serwisowego. Zmienić datę może serwisant, po przestawieniu zwory serwisowej w pozycję serwisową. Wtedy po naciśnięciu dowolnego klawisza kasa przejdzie do edycji daty.

NASTĘPNY PRZEGLĄD PRZED:  
05r11.20

Jeżeli kasa przed raportem fiskalnym dobowym wyświetli napis:

**ZATWIERDŹ**

to w celu wykonania raportu należy nacisnąć klawisz

Dodatkowo przed raportem fiskalnym dobowym, kasa wydrukuje informację o zbliżającym się terminie przeglądu. Wydruk pojawi się trzykrotnie, poczynając od chwili gdy przypomnienie pojawi się po raz pierwszy. Każda edycja daty przeglądu przez serwisanta powoduje, że licznik powtórzeń tego wydruku zacznie liczyć od nowa.

Poniżej przedstawiono przykład takiego wydruku:

**Z.U.K. "ELZAB" S.A.**  
41-813 Z A B R Z E ul.Kruczkowskiego 39  
Tel: +48(32)2722021 Fax: +48(32)2722583  
NIP 648-000-02-55  
dn.04r07.02 nr wydr.0008  
#NIEFISKALNY#  
NASTĘPNY OBOWIĄZKOWY PRZEGLĄD PRZED  
**04r07.03**  
PROSZĘ POWIADOMIĆ SERWIS%  
#NIEFISKALNY#  
#0130 SZEF 08:00  
00000000

## 5. Funkcja WPROWADZENIE EURO - adres 03 15

Funkcja związana jest z wprowadzeniem waluty EURO jako podstawowego środka płatniczego zamiast polskiego złotego. Operacja przełączenia kasy „na EURO” składa się z następujących kroków:

- wprowadzenie daty przejścia na EURO (operację wykonuje serwisant autoryzowany),
- przełączenie kasy w dniu przejścia (operację wykonać może użytkownik kasy).

Funkcja umożliwia wykonanie operacji podanych powyżej oraz sprawdzenie daty przełączenia kasy w tryb pracy z walutą podstawową EURO (wprowadzenia EURO).

### 1. Wprowadzenie daty przejścia (wprowadzenia) EURO (wykonuje serwisant autoryzowany).

W celu wprowadzenia daty należy przełączyć zworę serwisową w pozycję SERW a następnie wybrać funkcję WPROWADZENIE EURO. Kasa umożliwi wtedy edycję daty wprowadzenia EURO.

DATA WPROWADZENIA EURO  
08r01.02

Wprowadzenie np.:

oznacza że kasa 2 stycznia 2008r umożliwi użytkownikowi przejście na EURO.

Wprowadzenie daty 00r00.00 oznacza bezterminową pracę kasy ze złotówką jako walutą podstawową.

## 2. Sprawdzenie daty wprowadzenia EURO.

Wejście do funkcji WPROWADZENIE EURO w okresie przed datą wprowadzenia EURO umożliwia sprawdzenie daty wprowadzenia EURO.

DATA WPROWADZENIA EURO  
08r01.02

Wyświetlenie np.:

oznacza że kasa 2 stycznia 2008r umożliwi użytkownikowi przejście na EURO.

Data 00r00.00 oznacza, że kasa bezterminowo będzie działać z złotówką jako walutą podstawową.

Naciśnięcie dowolnego klawisza powoduje wyjście z funkcji.

## 3. Przełączenie kasy na EURO.

W dniu przejścia na EURO, przy pierwszej próbie rozpoczęcia paragonu kasa wydrukuje informację o treści: **WPROWADZENIE EURO WYKONAJ WG INSTRUKCJI OBSŁUGI**. Jeżeli kasa jest po wykonaniu raportu fiskalnego dobowego, a przed wydrukowaniem pierwszego paragonu, to do czasu przełączenia kasy na EURO dalsza sprzedaż nie będzie możliwa i każda próba wystawiania paragonu będzie powodowała wydruk informacji o przełączeniu na EURO. W przypadku gdy na kasie wykonano paragony i nastąpił dzień przejścia na EURO kasa przy pierwszej próbie wystawienia paragonu wydrukuje informację jak wyżej i sprzedaż będzie dalej możliwa do momentu wykonania raportu dobowego. **W przypadku jeżeli użytkownik nie zamierza jeszcze przejść na EURO (np. data była wprowadzona błędnie) należy wezwać serwisanta w celu zmiany daty.**

W celu przełączenia kasy na EURO należy wykonać następujące czynności:

1. Wykonać raport fiskalny dobowy (jeżeli nie został wykonany po ostatniej sprzedaży).
2. Jeżeli kasa współpracuje z komputerem i programem magazynowym na nim działającym, należy wykonać odczyt danych o sprzedaży z kasy. Jeżeli program magazynowy dysponuje opcją przeliczania i zmiany cen w kasach (z cen w złotych na ceny w euro), należy jej użyć.
3. Wykonać raporty zamknięcia zmian kasjerów w celu ich rozliczenia.
4. Wykonać raport szczegółowy sprzedaży i raport zwrotów opakowań z zerowaniem liczników.
5. Wykonać raport sprzedaży wg grup.
6. Jeżeli nie wykonano zmiany cen za pomocą programu magazynowego, należy je przeliczyć i zmienić za pomocą funkcji ZMIANA CEN w kasie.

Po wykonaniu tych operacji na kasie jest rozliczony okres sprzedaży w złotych. Użytkownik teraz powinien przejść do funkcji WPROWADZENIE EURO.

CZY ROZLICZONO JUŻ OKRES  
PŁATNOŚCI W ZŁOTYCH ? N

Pojawi się teraz pytanie:

Aby kontynuować należy nacisnąć klawisz T.

PRZEŁĄCZENIE NA EURO  
JEST NIEODWRACALNE >>

Pojawi się następnie informacja:

Oznacza to, że:

**walutą podstawową stanie się euro i nie będzie możliwości powrotu do złotego jako waluty podstawowej.**

ZATWIERDŹ

Aby kontynuować należy nacisnąć

CZY NA PEWNO WYKONAĆ ?  
(T/N) N

Pojawi się pytanie:

Żeby dokonać przełączenia na euro, należy nacisnąć T. Kasa potwierdzi wykonanie operacji sygnałem dźwiękowym. Od tej chwili walutą podstawową będzie euro. Jeżeli kasa ma przyjmować drugą walutę (złotówki), należy w FUNKCJACH KIEROWNIKA menu USTAWIENIA w funkcji DRUGA WALUTA zdefiniować kurs i nazwę tej waluty jako „ZŁ”.

# Rozdział 7 - Sprzedaż

## 1. Opis ogólny

Sprzedaż na kasie można podzielić na następujące etapy:

1. *wytworzenie pozycji sprzedaży,*
2. *podsuma,*
3. *przeglądanie z możliwością kasowania pozycji,*
4. *zakończenie paragonu.*

Sprzedaż na kasie można rozpocząć po „włączeniu kasjera” w menu *KASJERA*.

W przypadku, gdy wykonywane były inne funkcje na kasie należy

użyć klawisza  do momentu wyświetlenia napisu:

TRYB SPRZEDAŻY

Kasa, w zależności od ustawienia trybu, może prowadzić sprzedaż w dwóch wariantach: ze stałą lub zmienną ceną. Sprzedaż ze *zmienną ceną* zostanie opisana w odrębnym punkcie.

## 2. Wytworzenie pozycji sprzedaży

Wytworzeniem *pozycji sprzedaży* nazywamy wybranie towaru, określenie jego ilości i wydrukowanie na paragonie. Obowiązuje następująca kolejność (za wyjątkiem sprzedaży niejednostkowej za pomocą czytnika kodów kreskowych):

- wybieramy towar, który ma być sprzedany;
- wybieramy jego ilość.

Możliwe metody *wytworzenia pozycji sprzedaży*:



- przez wpisanie numeru towaru
- przez wpisanie nazwy towaru
- za pomocą zdefiniowanych klawiszy literowych
- przez wpisanie kodu kreskowego z klawiatury
- z użyciem czytnika kodów kreskowych

Poszczególne metody opisane są poniżej.

### 2.1 Wytworzenie pozycji sprzedaży przez wpisanie numeru towaru



#### Sprzedaż towaru z ilością jednostkową

Należy wpisać numer towaru. Jeżeli jest mniej niż 4-ro cyfrowy to wpisujemy tylko cyfry znaczące.

Np. dla towaru 0321 wpisać    . Wyświetla się:

0321 MIÓD PSZCZELI 0.5L

Jeżeli chcemy sprzedać towar inny o numerze w bliskiej okolicy podanego numeru,

to możemy klawiszami   wyszukać właściwy towar.

Naciśnięcie klawisza  powoduje wyświetlenie:

0321 MIÓD PSZCZELI 0.5L  
1 but. 6,00



W drugiej linii wyświetliła się ilość jednostkowa towaru, jednostka miary towaru oraz cena jednostkowa. Następnym krokiem jest wpisanie ilości. W przypadku gdy sprzedaż dotyczy ilości jednostkowej należy

klawiszem  potwierdzić ilość jednostkową.

1. MIÓD PSZCZELI 0.5L  
1 but. 6,00

Na wyświetlaczu, w miejscu numeru towaru, pojawi się numer pozycji sprzedaży i drukuje się wprowadzona pozycja.



## Sprzedż towaru z iloŒcią inną niŒ jednostkowa

Wpisujemy    WyŒwietla siê:

0234	KIEŁBASA ŒŁĄSKA
------	-----------------

NaciŒnięcie klawisza  powoduje wyŒwietlenie:

0234	KIEŁBASA ŒŁĄSKA	1, 00 kg	8,00
------	-----------------	----------	------

Wpisujemy iloŒć    WyŒwietla siê:

0234	KIEŁBASA ŒŁĄSKA	1,50 kg	12,00
------	-----------------	---------	-------

W drugiej linii wyŒwietliła siê wpisana iloŒć i jednostka miary towaru oraz wartoŒć towaru dla uprzednio wpisanej iloŒci.

W przypadku wprowadzenia błędnej iloŒci naleŒy uŒyć klawisza  i ponownie wpisać właŒciwà iloŒć.

NaciŒnięcie klawisza  powoduje wyŒwietlenie:

2.	KIEŁBASA ŒŁĄSKA	1,50 kg	12,00
----	-----------------	---------	-------

Na wyŒwietlaczu, w miejscu numeru towaru, pojawi siê numer pozycji sprzedaŒy i drukuje siê wprowadzona pozycja.

## 2.2 Wytworzenie pozycji sprzedaŒy przez wpisanie nazwy towaru

Naciskamy klawisz , na wyŒwietlaczu pojawi siê komunikat:

PODAJ NAZWĘ TOWARU
--------------------

NaleŒy wpisać kolejne litery nazwy towaru w takim brzmieniu, w jakim nazwa towaru została wpisana do pamięci kasy. Na wyŒwietlaczu migający kursor pokazuje miejsce wpisywania kolejnego znaku. Wpisywanie kolejnych znaków nazwy moŒe przywoływać na ekran towary o podanym poczàtku nazwy. W razie gdy brak jest towaru o podanym poczàtku nazwy pojawia siê komunikat BRAK TOWARU O PODANYM POCZÀTKU NAZWY.

Przed przystąpieniem do ponownego wpisywania liter nazwy towaru naleŒy najpierw uŒyć klawisza , a potem wprowadzić właŒciwà nazwê.

Wpisujemy litery S O i wyŒwietla siê np.:

0415	SOK ANANASOWY 1L
------	------------------

Klawiszem  uzyskujemy moŒliwość przeglàdu nastêpnych towarów o podanym poczàtku nazwy.

Przykładowo wyŒwietli siê nastêpny towar:

0441	SOK CYTRYNOWY 1L
------	------------------

Po kolejnym naciŒnięciu  pokazuje siê nastêpny towar:

0452	SOK KIWI 1L
------	-------------

NaciŒnięcie  spowoduje powrót do pierwszego wyszukanego towaru, którego nazwa zaczyna siê na S O.

Na wyŒwietlaczu pojawi siê powtórnie:

0415	SOK ANANASOWY 1L
------	------------------

Wpisanie kolejnych liter K <SPACE> K powoduje wyŒwietlenie:

0452	SOK KIWI 1L
------	-------------

a po kolejnych naciŒnięciach klawisza  zobaczymy:

0453	SOK KIWI 0.5L
------	---------------

na wyŒwietlaczu nastêpne towary o poczàtku nazwy SOK K:

0454	SOK KIWI 0.25L
------	----------------



Po znalezieniu poszukiwanego towaru

naciskamy klawisz **ZATWIERDŹ**, co powoduje wyświetlenie:  
Należy podać ilość lub potwierdzić ilość jednostkową.

0454	SOK KIWI 0.25L	
	1 but.	1,25

Następne naciśnięcie **ZATWIERDŹ** powoduje wyświetlenie:

3.	SOK KIWI 0.25L	
	1 but.	1,25

Na wyświetlaczu, w miejscu numeru towaru, pojawi się numer pozycji sprzedaży i drukuje się wprowadzona pozycja.

### 2.3 Wytworzenie pozycji sprzedaży zdefiniowanymi klawiszami

Metoda ta zalecana jest przy częstej sprzedaży tych samych towarów. Wcześniej w funkcji DEFINIOWANIE KLAWISZY należy przypisać poszczególnym klawiszom towary. Na papierowych wkładkach nasadek klawiszy należy wpisać nazwy lub symbole przypisanych klawiszom towarów.

Naciskamy klawisz z nazwą towaru na klawiaturze literowej np.

**BUŁKA  
ZW.**

Zostaje wyszukany towar, który został przypisany temu klawiszowi.  
Dalej postępujemy jak dla metod powyżej np.

0251.	BUŁKA ZWYKŁA 200 G	
	1 szt.	2,20

wpisujemy ilość **1** **0** i naciskamy **ZATWIERDŹ**

4.	BUŁKA ZWYKŁA 200 G	
	10 szt.	22,20

Na wyświetlaczu, w miejscu numeru towaru, pojawi się numer pozycji sprzedaży i drukuje się wprowadzona pozycja.

### 2.4 Wytworzenie pozycji sprzedaży przez wpisanie kodu kreskowego z klawiatury

Metoda ta umożliwia sprzedaż towaru po wpisaniu cyfr jego kodu kreskowego z klawiatury. Przydatna przy np. zniszczonej etykiecie z kodem kreskowym, nie czytanej przez czytnik. Warunkiem koniecznym dla użycia tej metody jest wcześniejsze wprowadzenie numerów kodu kreskowego do pamięci kasy.

Nacisnąć klawisz **KOD KR.  
PLATN.2**, na wyświetlaczu pojawia się napis:

**WPROWADŹ KOD KRESKOWY  
TOWARU:**

Wpisujemy kolejne, czytane od lewej strony cyfry, umieszczone pod kodem kreskowym na etykiecie towaru.

Wpisujemy cyfry 5 9 0 0 1 5 0 5 3 1 4 0 7, wyświetli się:

**WPROWADŹ KOD KRESKOWY  
TOWARU: 5 9 0 0 1 5 0 5 3 1 4 0 7**

Naciśnięcie **ZATWIERDŹ** powoduje próbę wyszukania tego towaru.

1158	SOK MALINOWY 0.5L	
	1 but.	6,20

Na wyświetlaczu pojawią się dane o towarze. Należy podać ilość lub potwierdzić ilość jednostkową.

Naciskamy klawisz **ZATWIERDŹ** co powoduje wyświetlenie:

5.	SOK MALINOWY 0.5L	
	1 but.	6,20

Na wyświetlaczu, w miejscu numeru towaru, pojawi się numer pozycji sprzedaży i drukuje się wprowadzona pozycja.

Jeżeli został podany kod kreskowy którego nie ma w pamięci kasy, pojawia się komunikat:

**BRAK TOWARU O KODZIE  
5 9 0 0 1 5 0 5 3 1 4 0 5**

W celu kontynuowania dalszej pracy, konieczne jest naciśnięcie klawisza **WYJDŹ**

### 2.5 Wytworzenie pozycji sprzedaży z użyciem czytnika kodów kreskowych

Ta metoda umożliwia najszybszą i pozbawioną pomyłek sprzedaż towarów. Rozróżniamy *sprzedaż z ilością jednostkową* i *ilością inną niż jednostkowa*.

## Sprzedaż towaru z ilością jednostkową

Aby wytworzyć pozycję sprzedaży do etykiety z kodem kreskowym umieszczonej na towarze, przystawiamy czytnik.

Kasa wyszukuje towar o tym kodzie, znaleziony towar wyświetla od razu jako pozycję towarową i natychmiast drukuje ją na paragonie.

6.	SOK MALINOWY 1 L	
	1 but.	12,00

Kasa gotowa jest do wprowadzenia następnego kodu lub zakończenia paragonu.

## Sprzedaż towaru z ilością inną niż jednostkowa

Jeżeli towar chcemy sprzedać w ilości innej niż jednostkowa, np. 5 opakowań, to przed przeczytaniem kodu kreskowego należy:

### Metoda 1

Nacisnąć klawisz 

ILOŚĆ PLATN.1
------------------

, wyświetli się:

UŻYJ CZYTNIKA LUB PODAJ ILOŚĆ:	
-----------------------------------	--

a następnie 

5*	ZATWIERDŹ
----	-----------

, wyświetli się:

UŻYJ CZYTNIKA LUB PODAJ ILOŚĆ: 5	
-------------------------------------	--

Przystawienie czytnika kodu kreskowego do etykiety spowoduje wyświetlenie pozycji towarowej i wydrukowanie jej na paragonie.

7.	ZUPA INST. BARSZCZ	
	5 szt.	7,50

### Metoda 2

Nacisnąć klawisz 

ILOŚĆ PLATN.1
------------------

 wyświetli się:

UŻYJ CZYTNIKA LUB PODAJ ILOŚĆ:	
-----------------------------------	--

Przystawiamy czytnik kodu kreskowego do etykiety towaru. Kasa wyszukuje towar o tym kodzie i wyświetla:

2036	ZUPA INST. PIECZARK.	
	1 szt.	1,50

następnie wpisujemy ilość 

5*	ZATWIERDŹ
----	-----------

 i wyświetli się:

8.	ZUPA INST. PIECZARK.	
	5 szt.	7,50

co spowoduje wyświetlenie pozycji towarowej i wydrukowanie jej na paragonie.

## 3. Podsuma paragonu

Pomiędzy poszczególnymi pozycjami sprzedaży możliwe jest wyświetlenie ilości zrealizowanych pozycji ich sumarycznej kwoty do zapłaty.

Naciśnięcie klawisza 

RAZEM
-------

 powoduje wyświetlenie:

5 p	RAZEM ZŁ	86,00
	ZAPŁ. GOTÓWKĄ	86,00

Jednocześnie na wyświetlaczu klienta wyświetla się kwota do zapłaty.

Wyjście z podsumy następuje przez powtórne naciśnięcie klawisza 

RAZEM
-------

 lub 

WYJDŹ
-------

## 4. Zakończenie paragonu

W celu zakończenia paragonu należy nacisnąć klawisz 

RAZEM
-------

, co spowoduje

wyświetlenie informacji o liczbie pozycji oraz kwocie do zapłaty:

4 p	RAZEM ZŁ	73,60
	ZAPŁ. GOTÓWKĄ	73,60

Na wyświetlaczu klienta także pojawia się kwota do zapłaty.

W przypadku gdy nastąpiła zapłata gotówką w kwocie zgodnej z podaną należy nacisnąć klawisz 

ZATWIERDŹ
-----------

, co

spowoduje wydruk zakończenia paragonu (gdy funkcja OBOWIĄZEK WPISANIA ZAPŁATY jest ustawiona na nie).  
W przypadku gdy zapłata następuje kwotą wyższą od sumy do zapłaty należy,

po naciśnięciu klawisza **RAZEM** wprowadzić przyjętą kwotę np. **1'00**

co spowoduje wyświetlenie:

4 p RAZEM ZŁ	73,60
ZAPŁ. GOTÓWKĄ	100,00

Naciśnięcie klawisza **ZATWIERDŹ** powoduje wyświetlenie:

4 p RAZEM ZŁ	73,60
RESZTA	26,40

oraz wydruk zakończenia paragonu. Na wyświetlaczu klienta pojawia się także kwota reszty do wydania.

## 5. Zakończenie paragonu z użyciem innej płatności niż gotówka

Jeżeli w kasie zdefiniowana jest dodatkowa płatność innym środkiem płatniczym i zapłata ma być dokonana

tą płatnością, to po naciśnięciu klawisza **RAZEM** należy nacisnąć klawisz odpowiedniej płatności np. **ILOŚĆ PŁATN.1**

wyświetli się:

4 p RAZEM ZŁ	73,60
BON OKOLICZN.	73,60

Klawiszem **ZATWIERDŹ** spowodujemy zakończenie paragonu.

*Uwaga: W przypadku zapłaty płatnością inną niż gotówka w kwocie większej od sumy do zapłaty, wypłata reszty traktowana jest przez kasę jako wypłata gotówką.*

## 6. Udzielenie rabatu procentowego na pojedynczą pozycję sprzedaży

Kasa posiada możliwość udzielenia rabatu procentowego na pojedynczą pozycję sprzedaży towaru nie będącego opakowaniem. Maksymalny rabat definiuje się w menu FUNKCJE KIEROWNIKA Rabat dotyczy ostatniej pozycji sprzedaży. Po wejściu w tryb sprzedaży wybieramy towar (patrz opis wytworzenie pozycji sprzedaży) i sprzedajemy go.

Pojawi się np.:

1.	DESER LODOWY MALINO	
	2 szt.	10,00

Po naciśnięciu klawisza **MENU RABAT** pojawi się:

0003.	DESER LODOWY MALINO	
	PODAJ RABAT	0%

Należy wpisać wartość rabatu w procentach, np. **1'0** na wyświetlaczu pojawi się:

0003.	DESER LODOWY MALINO	
	PODAJ RABAT	10%

Wielkość rabatu można jeszcze zmienić używając klawisza **CZYŚĆ** i wpisując nową wielkość.

Dla potwierdzenia wpisanego rabatu naciskamy **ZATWIERDŹ**. Pojawi się:

0003.	DESER LODOWY MALINO	
	RABAT	1,00

Anuluję rabat klawiszem **WYJDŹ** lub zatwierdzam **ZATWIERDŹ**

Wyliczony rabat wydrukowany zostanie na paragonie bezpośrednio za pozycją sprzedaży, której dotyczy.

Chcąc udzielić rabatu na pozycję wcześniejszą (np. na cukier sprzedany jako pierwszy), można skasować ten towar i sprzedać go jeszcze raz, następnie bezpośrednio po tej sprzedaży należy udzielić rabatu.

## 7. Zakończenie paragonu z rabatem procentowym na cały paragon

Kasa posiada możliwość udzielenia rabatu procentowego na cały paragon za wyjątkiem pozycji sprzedaży i przyjęcia opakowań zwrotnych. Maksymalny rabat definiuje się w menu FUNKCJE KIEROWNIKA.

Po naciśnięciu klawisza **RAZEM** i wyświetleniu:

4 p RAZEM ZŁ	10,00
ZAPŁ. GOTÓWKĄ	10,00

naciskamy klawisz **MENU RABAT**, wyświetli się:

4 p RAZEM ZŁ	10,00
PODAJ RABAT	0%

Wprowadzamy rabat w procentach np. **5\*** i wyświetli się:

4 p RAZEM ZŁ	10,00
PODAJ RABAT	5%

Po naciśnięciu klawisza **ZATWIERDŹ**, wyświetli się:

4 p RAZEM ZŁ	9,50
ZAPŁ. GOTÓWKĄ	9,50

Dalej postępujemy jak w wyżej opisanych przypadkach zakończenia paragonu.

Wyliczony rabat wydrukowany zostanie na paragonie.

## 8. Edycja paragonu i kasowanie pozycji sprzedaży

Przejsie do przeglądania i kasowania pozycji sprzedaży uzyskujemy przez naciśnięcie klawisza **CZYŚĆ**.

Wyświetli się ostatnia wprowadzona pozycja sprzedaży poprzedzona znakiem - (minus):

- ZUPA INST. PIECZARK.	
5 szt.	7,50

Kasujemy ją klawiszem **ZATWIERDŹ**, wtedy wyświetli się:

skas = ZUPA INST. PIECZARK.	
5 szt.	7,50

Drukarka wydrukuje pozycję korygującą a na wyświetlaczu klienta pojawi się informacja o korekcie.

W przypadku konieczności skasowania innej niż ostatnia pozycja po naciśnięciu klawisza **CZYŚĆ** naciskać klawisz **↑**,

aż do odnalezienia szukanej pozycji do skasowania. Klawiszem **↓** możliwe jest poruszanie się po pozycjach paragonu w kierunku odwrotnym.

Tą metodą możliwy jest przegląd wszystkich pozycji na paragonie w celu sprawdzenia ich poprawności.

## 9. Anulowanie paragonu

Anulowanie całego paragonu uzyskujemy przez naciśnięcie klawisza **CZYŚĆ** a następnie klawisza **RAZEM**. Po naciśnięciu tych klawiszy następuje skasowanie wszystkich pozycji na paragonie zakończonych tekstem: ANULOWANY.

## 10. Sprzedaż towarów z użyciem wagi

W celu sprzedaży towaru z użyciem wagi należy: wybrać towar (dowolną z metod),

gdy na wyświetlaczu wyświetli się wybrana pozycja towarowa:

0351 SER EDAMSKI	
1,000 kg	20,00

położyć towar na wadze i nacisnąć klawisz przesłania danych (np. PRINT) na wadze lub przystawce wagowej.

Na wyświetlaczu pojawi się:

1. SER EDAMSKI	
0,100 kg	2,00

Drukarka wydrukuje pozycję towarową a na wyświetlaczu klienta pojawi się odpowiednia informacja.

W tabeli (rozdział 8) podano sposób ustawienia parametrów kasy w zależności od użytej wagi. Towar powinien mieć zdefiniowane trzy miejsca po przecinku przy podawaniu ilości.

## 11. Sprzedaż i przyjmowanie opakowań zwrotnych

Kasa umożliwia sprzedaż i przyjęcie opakowania zwrotnego.

Sprzedaż opakowań zwrotnych odbywa się w taki sam sposób jak przy sprzedaży normalnego towaru za wyjątkiem braku procesu wydruku, który zastępuje sygnał potwierdzający brzęczyka.

Na wyświetlaczu pojawia się wtedy:

sprz.	BUTELKA Z PIWA 0.5L	
	1 szt.	0,30

W przypadku przyjęcia opakowania zwrotnego postępujemy tak samo z tym, że zamiast zatwierdzania ilości towaru.

naciskamy klawisz . Na wyświetlaczu pojawi się:

zwrt.	BUTELKA Z PIWA 0.5L	
	1 szt.	0,30

W tym przypadku również nie następuje wydruk, tylko sygnał potwierdzający brzęczyka.

W przypadku gdy mamy do czynienia z operacją sprzedaży i przyjęcia tej samej ilości tego samego opakowania zwrotnego, operację przeprowadza się w następujący sposób:

Gdy po wykonaniu sprzedaży opakowania na wyświetlaczu pojawi się:

sprz.	BUTELKA Z PIWA 0.5L	
	1 szt.	0,30

naciskamy klawisz , na wyświetlaczu pojawia się:  
i następuje potwierdzenie sygnałem brzęczyka.

zwrt.	BUTELKA Z PIWA 0.5L	
	1 szt.	0,30

Pozycje sprzedaży dotyczące opakowań zwrotnych drukują się po linii ze znakiem loga fiskalnego.

## 12. Sprzedaż wiązana

Kasa umożliwia prowadzenie sprzedaży związanej, tj. sprzedaży towaru pierwszego zawsze ze zdefiniowanym towarem drugim. Wiązania towarów definiuje się w menu FUNKCJE KIEROWNIKA. Metoda ta przyspiesza sprzedaż tych towarów, których sprzedaż prowadzona jest zawsze razem. Po powiązaniu towarów sprzedaż towaru pierwszego wymusza automatyczną sprzedaż towaru drugiego w takiej samej ilości jak towaru pierwszego. Oznacza to, że wystarczy wybrać i zrealizować sprzedaż towaru pierwszego. Postępowanie podczas sprzedaży jest analogiczne jak dla normalnej sprzedaży.

## 13. Sprzedaż towarów ze zmienną ceną

Kasa posiada możliwość zdefiniowania trybu sprzedaży wszystkich towarów ze zmienną ceną. Parametr zezwolenia na zmienną cenę ustawia się w menu FUNKCJE KIEROWNIKA.

Tryb ten wykorzystuje się w przypadku, kiedy nie chcemy wprowadzać do pamięci kasy dokładnych cen każdego towaru. Sprzedaż odbywa się w ten sposób, że po wybraniu towaru możliwe jest podanie jego ceny.

Przy sprzedaży towarów ze zmienną ceną, szczególnie zalecana jest metoda wyboru towaru za pomocą zdefiniowanych klawiszy na klawiaturze literowej.

W takim przypadku klawiszom, do których przypisane są towary, należy nadać nazwy ogólne,



jak np. MIĘSO, NABIAŁ, PIECZYWO, SŁODYCZE, itp., np.:

0220	PIECZYWO	
	1 szt.	1,00

Wytworzenie pozycji sprzedaży w tym trybie polega na wybraniu towaru ogólnego,

naciśnięciu klawisza  pojawi się wtedy napis:

0220	PIECZYWO	
	PODAJ CENĘ:	0,00

wpisujemy cenę    wyświetli się:

0220	PIECZYWO	
	PODAJ CENĘ:	2,50

Po naciśnięciu **ZATWIERDŹ** wyświetli się:

0220	PIECZYWO	
	1 szt.	2,50

naciśnięcie **ZATWIERDŹ** wyświetli:

1.	PIECZYWO	
	1 szt.	2,50

a drukarka wydrukuje pozycję sprzedaży.

## 14. Przykład sprzedaży

Wpisujemy numer towaru **6** **2** **3**, pokazuje się:

0623	JABŁKA	
------	--------	--

Wybieramy towar klawiszem **ZATWIERDŹ**, pokazuje się:

0623	JABŁKA	
	1 kg	90,00

Po naciśnięciu **ZATWIERDŹ** pokazuje się:

1.	JABŁKA	
	1 kg	90,00

i drukuje się sprzedana pozycja na paragonie.

Podsumowujemy transakcję klawiszem **RAZEM**, pokazuje się:

1 p	RAZEM ZŁ	90,00
	ZAPŁ. GOTÓWKĄ	100,00

Kończymy paragon naciśnięciem klawisza **ZATWIERDŹ**. Następuje wydruk zakończenia paragonu.

Nagłówek paragonu (nazwa i adres punktu sprzedaży)

Bieżąca data

Pozycja towarowa (nazwa, jednostka miary, ilość, cena jednostkowa)

Numer paragonu dla danego raportu

Numer raportu dobowego do którego zostanie zaliczona sprzedaż

numer kasy i numer kasjera

numer kolejny wydruku

wartość sprzedaży

symbol stawki PTU towaru

kwota podatku

sumaryczna kwota podatku

sumaryczna kwota sprzedaży

czas wydrukowania

Logo fiskalne i numer unikatowy kasy

<b>Z.U.K. ELZAB S.A.</b>			
41-813 Z A B R Z E ul. Kruczkowskiego 39			
Tel: +48(32)2722021 Fax: +48(32)2722583			
NIP 648-000-02-55			
dn.04r10.26		nr wydr.0044	
<b>PARAGON FISKALNY.</b>			
JABŁKA	1*90,00 =	90,00 B	
Sp.op.B	90,00	PTU B=7,00%	5,89
		Razem PTU	5,89
<b>RAZEM ZŁ</b>		<b>90,00</b>	
ZAPŁACONO	GOTÓWKĄ	100,00 ZŁ	
	RESZTA	10,00 ZŁ	
0001/0002	#0130	SZEF	09:58
PE AAO 00000000			

**Uwaga:** Jeżeli sprzedaż zakończyła się w innym dniu niż data rozpoczęcia paragonu jest to sygnalizowane znakiem plus (+) pomiędzy nazwą kasjera a godziną wydrukowania paragonu.

## 15. Płatność drugą walutą

Kasa umożliwia płatność w walucie wymiennej, która posiada kurs wymiany (patrz opis funkcji DRUGA WALUTA adres 05 25 FUNKCJE KIEROWNIKA). By możliwe było przyjęcie płatności w drugiej walucie należy w tej funkcji zdefiniować kurs, nazwę i wybrać walutę reszty gdy zapłacono drugą walutą.

Gdy na wyświetlaczu pojawi się:

1 p RAZEM ZŁ	90,00
ZAPŁ. GOTÓWKĄ	90,00

Naciśnięcia klawisza drugiej waluty **CENA CZAS** spowoduje wyświetlenie:

1 p RAZEM EU	20,00
ZAPŁ. GOTÓWKĄ	20,00

Na wyświetlaczu pojawi się suma do zapłacenia, przeliczona na drugą walutę. Następnie należy postępować identycznie jak dla płatności gotówką: np. wprowadzić wpłaconą przez klienta kwotę i zatwierdzić klawiszem

**ZATWIERDŹ**

W dowolnym momencie można przerwać operację przyjmowania płatności za paragon klawiszem **WYJDŹ** i rozpocząć od nowa.

<b>Z.U.K. "ELZAB" S.A.</b>		
41-813 Z A B R Z E ul. Kruczkowskiego 39		
Tel: +48(32)2722021 Fax: +48(32)2722583		
NIP 648-000-02-55		
dn.04r09.26		nr wydr.0011
<b>PARAGON FISKALNY.</b>		
JABŁKA	1*90,00 =	90,00 B
Sp.op.B	90,00 PTU B=7,00%	5,89
	Razem PTU	5,89
<b>RAZEM ZŁ</b>		<b>90,00</b>
0004/0004 #0130	SZEF	10:00
	FP AAO 00000000	
<b>RAZEM ZŁ</b>		<b>90,00</b>
RAZEM €		20,00
KURS: 1 € = 4,50 ZŁ		
ZAPŁACONO GOTÓWKĄ		20,00 €

Kwota wypłaconej reszty jest odliczana na raportach kasjerskich odpowiednio od wpływów złotych w gotówce (jeżeli wybrano wypłacanie reszty w złotych) albo od wpływów w drugiej walucie (jeżeli wybrano wypłacanie reszty w drugiej walucie).

Jeżeli zapłata za paragon ma być wykonana w złotówkowej formie płatności i drugiej walucie to należy po

naciśnięciu klawisza **RAZEM** wprowadzić kwotę zapłaconą w złotych (w gotówce lub innej złotówkowej formie płatności) następnie przejść do płatności w drugiej walucie w sposób opisany powyżej.





# Rozdział 8 - Dodatki

---

## 1. Specyfikacja techniczna kas

- **Zasilanie**

- **sieciowe**

napięcie znamionowe	230 V
częstotliwość	47 - 63 Hz
pobór mocy	średnio 10W (max 30W)

- **z akumulatora wewnętrznego**

napięcie znamionowe/pojemność	6V/4,5 Ah (ELZAB Alfa EXTRA)
czas pracy bez doładowania (przy wydruku paragonu z 3 poz. towar./ min)	minimum 4 godziny (ELZAB Alfa EXTRA)
napięcie znamionowe/pojemność	12V/4,5 Ah (ELZAB Alfa SUPER)
czas pracy bez doładowania (przy wydruku paragonu z 3 poz. towar./ min)	minimum 8 godzin (ELZAB Alfa SUPER)

- **z instalacji samochodowej**

napięcie /maksymalny pobór prądu	12 - 18V/max 1,5A (ELZAB Alfa EXTRA)
napięcie /maksymalny pobór prądu	12 - 14,4V/max 2A (ELZAB Alfa SUPER)

- **Gabaryty, masa**

głębokość	350 mm
szerokość	330 mm
wysokość z wyświetlaczem klienta	180 mm (140 mm - bez wyświetlacza)
masa	4,5 kg (ELZAB Alfa EXTRA)
masa	6,4 kg (ELZAB Alfa SUPER)

- **Graniczne warunki pracy**

temperatura	5° - 35°C
wilgotność	40 - 80% (bez kondensacji)

- **Bezpieczeństwo**

Kasa wykonana jest w II klasie zabezpieczenia przeciwporażeniowego wg PN - 93/T - 42107.

Zasilacz do kasy wykonany jest w III klasie zabezpieczenia przeciwporażeniowego wg PN - 93/T - 42107.

- **Drukarka do kas ELZAB Alfa EXTRA**

typ mechanizmu	CITIZEN LT-286 (zastosowano 2 mechanizmy)
zasada działania	termiczna
tryb pracy	znakowy
format	40 lub 20 kolumn
atrybuty	podwójna szerokość,
szybkość drukowania	7 wierszy/sekundę (około 280 znaków/sekundę)

- **Drukarka do kas ELZAB Alfa SUPER**

typ mechanizmu	CITIZEN DP-614
zasada działania	mechaniczna drukarka 9-cio igłowa
tryb pracy	znakowy
format	40 lub 20 kolumn
atrybuty	podwójna szerokość,
szybkość drukowania	około 3 wiersze/sekundę
szybkość wysuwu papieru	około 18 wierszy/sekundę
żywość głowicy	50 mln znaków

- **Moduł fiskalny** żywotność - min. 5 lat pracy
- **Ilość towarów** 2047 / 4095 w zależności od wersji
- **Ilość grup towarowych** 16
- **Dane o towarze:** nazwa o długości 18 znaków,  
jednostka miary towaru,  
kod kreskowy towaru,  
cena jednostkowa towaru,  
liczba określająca dokładność podawania ilości towaru,  
stawka podatku VAT,
- **Ilość stawek VAT** 7
- **Liczba kasjerów** 30
- **Ilość opakowań zwrotnych** 64
- **Ilość towarów związanych** 256
- **Bufor pozycji paragonowych** 2000 dla wersji 2047 towarów  
4096 dla wersji 4095 towarów
- **Wyświetlacz kasjera** 2\*24 znaki alfanumeryczny LCD podświetlany
- **Wyświetlacz dla klienta** 7 segmentowy, 9 pozycji znakowych + 2 komunikaty
- **Klawiatura** 64 klawisze wysokiej trwałości, klawiatura alfanumeryczna (z polskimi znakami) z możliwością definiowania klawiszy
- **Interfejsy** ŁĄCZE PC do komunikacji z komputerem  
gniazdo szuflady na pieniądze  
WEJŚCIA SZEREGOWE dla wagi elektronicznej oraz  
czytnika kodów kreskowych - klawiaturowego lub szeregowego
- **Dodatkowe wyposażenie kasy:** szuflada na pieniądze: zalecany typ ELZAB Gamma  
ELZAB Gamma **A12** - kod wyrobu **00312**  
ELZAB Gamma **A22** - kod wyrobu **00313**  
ELZAB Gamma **B12** - kod wyrobu **00314**  
kabel do szuflady Gamma - kod wyrobu **00963**  
przystawka wagowa PW - kod wyrobu **00916**  
torba ortalionowa na kasę ALFA - kod wyrobu **00921**

Podstawowe parametry oferowanych szuflad:

Typ szuflady <i>Gamma</i>	nr kodu wyrobu	ilość rzędów na monety	ilość przedziałów na monety	ilość pojemników na banknoty	masa (w kg)	głębokość (w mm)	szerokość (w mm)	wysokość (w mm)
<b>A12</b>	00312	1	4	6	6	355	327	124
<b>A22</b>	00313	2	8	6	7,6	431		
<b>B12</b>	00314	1	4	8	7,3	355	407	

## 2. Specyfikacja złącz interfejsu kasy

### LĄCZE PC:

Numer styku	Nazwa sygnału	Uwagi
2	TxD	dane nadawane
3	RxD	dane odbierane
4, 6	DTR, DSR	zwarte
5	GND	
8	RTS	
1, 7, 9	nie podłączone	

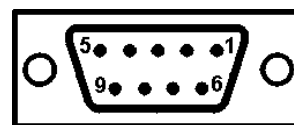

### SZUFLADA:

Numer styku	Nazwa sygnału	Uwagi
1	CDS1	sygn. otwarcia
2	+24V	zasilanie
3	0V	masa

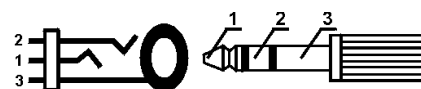

### WEJŚCIA SZEREGOWE:

Numer styku	Nazwa sygnału	Uwagi
1	ZEGAR	czytn. kodów kreskow.
2	DANE	czytn. kodów kreskow.
3	DANE	wejście szeregowe
4	GND	masa
5	+5V	zasilanie

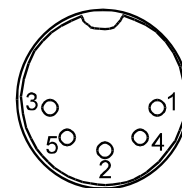

### GNAZDO ZASILANIA:

W kasach ELZAB Alfa SUPER	=== 15V, 2A	
W kasach ELZAB Alfa EXTRA	=== 12 do 30V, 1A	

**UWAGA:** W poszczególnych modelach kas należy stosować wyłącznie zasilacz dostarczony przez producenta!

### KABEL DO KOMPUTERA:

Schemat połączeń kabla do komputera (2 równoważne wersje):

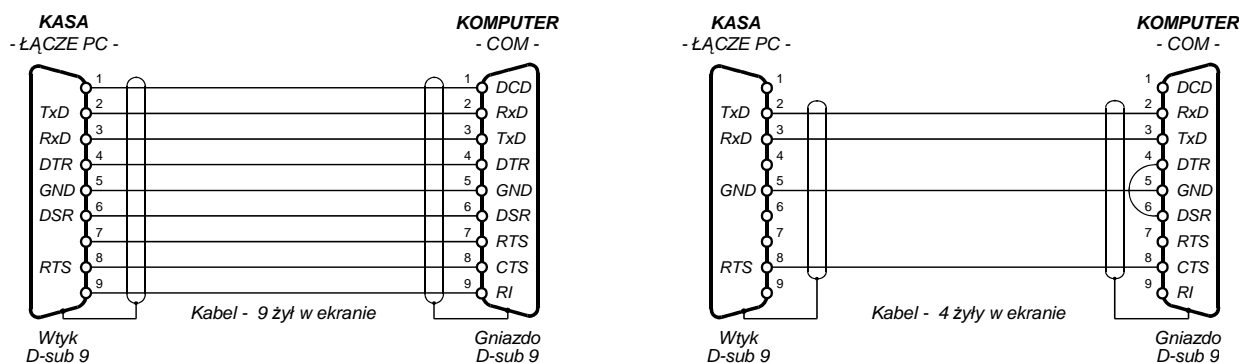

### 3. Sytuacje sygnalizowane na wyświetlaczu kasjera i tryb postępowania

Komunikat na wyświetlaczu kasjera	Postępowanie
AWARIA DRUKARKI	Wyłączyć i włączyć kasę. Jeżeli pojawi się ponownie wezwać serwis.
BŁĄD W CENIE	Błędnie wprowadzono cenę towaru w danej pozycji podczas sprzedaży ze zmienną ceną.
BŁĄD W ILOŚCI	Błędnie wprowadzono ilość towaru w danej pozycji.
BŁĄD W NUMERZE NIP	Błędnie wprowadzono numer NIP (występuje przy wpisie NIP i fiskalizacji)
BŁĄD W STAWCE	Błędnie zdefiniowano stawkę podatkową
BŁĄD WPROWADZENIA KWOTY	Błędnie wprowadzono kwotę do zapłaty
BŁĘDNE DATY	Błędnie wprowadzono daty początkową i końcową raportu okresowego
BŁĘDNE NUMERY RAPORTÓW	Błędnie wprowadzone numery początkowy i końcowy raportu okresowego
BRAK DANYCH UŻYTKOWNIKA	Nie wprowadzone lub błędnie wprowadzone dane nagłówka
BRAK KOMUNIKACJI Z DRUK.	Wyłączyć i włączyć kasę. Jeżeli pojawi się ponownie wezwać serwis.
BRAK MIEJSCA NA OPAKOW.	Można zdefiniować do 64 opakowań. Brak miejsca na wpisanie dalszych.
BRAK MIEJSCA NA WIĄZANIE	Można zdefiniować do 256 towarów wiązań towarów. Brak miejsca na wpisanie dalszych.
BRAK NAZWY TOWARU	Nie ma takiego towaru.
BRAK PAMIĘCI FISKALNEJ	Pamięć fiskalna uszkodzona lub nie podłączona. Wezwij serwis.
BRAK PAPIERU W DRUKARCE	Przed wydrukiem założyć nową rolkę w drukarce.
BRAK PAPIERU W DRUKARCE ZAŁÓŻ NOWĄ ROLKĘ	Założyć nową rolkę w drukarce i nacisnąć <ZATWIERDŹ>. Wydruk zostanie dokończony.
BRAK RAPORTÓW W OKRESIE	Podczas drukowania fiskalnych raportów okresowych w zadanym okresie lub zadanym zakresie raportów nie znaleziono żadnych raportów dobowych - nie można więc wydrukować raportu okresowego.
BRAK STAWKI PODATKOWEJ	Stawka podatkowa użyta przy definiowaniu tego towaru nie została wprowadzona.
BRAK TOWARU O KODZIE	Nie znaleziono towaru o takim kodzie kreskowym.
BRAK TOWARU O PODANYM POCZĄTKU NAZWY	Przy wyszukiwaniu według nazwy nie znaleziono towaru
BRAK UPRAWNIENÍ	Kasjerowi nie zostały przyznane uprawnienia do używania tej funkcji.
BRAK WYŚWIETLACZA KLIEN.	Nie podłączony wyświetlacz klienta. Należy sprawdzić, czy jest prawidłowo podłączony do kasy.
DATA JEST NIEWŁAŚCIWA	Data zapisana w pamięci fiskalnej jest późniejsza niż wprowadzana w czasie ustawiania zegara
INNE LICZBY MIEJSC PO P.	Nie można związać ani sprzedać jako powiązanych towarów, które mają różne liczby miejsc po przecinku.
KASJER MA OTWARTĄ ZMIANĘ	Nie można skasować kasjera, który ma otwartą zmianę.
MNIEJ NIŻ 30 REKORDÓW	Skontaktować się z serwisem w sprawie wymiany modułu fiskalnego na nowy z powodu zapełnienia.
MODUŁ W TR. TYLKO ODCZYT	Kasa nie może rejestrować sprzedaży. Wezwij serwis.

<b>Komunikat na wyświetlaczu kasjera</b>	<b>Postępowanie</b>
<b>NASTĘPNY PRZEGLĄD PRZED: 05r11.20</b>	Kasa ma włączoną funkcję przypominania przed raportem fiskalnym dobowym o terminie następnego przeglądu. W celu wykonania raportu dobowego należy nacisnąć klawisz ZATWIERDŹ.
<b>NIE MOŻE BYĆ SKASOWANY</b>	Towar jest nowy lub ma zmienioną stawkę. Przed skasowaniem musi zostać wydrukowany odpowiedni raport zmian.
<b>NIE ZAKOŃCZONY MIESIĄC</b>	Raport okresowy miesięczny może być wykonany tylko dla zakończonych miesięcy.
<b>NIEZDEFINIOWANA PŁATNOŚĆ</b>	Naciśnięty klawisz nie ma zdefiniowanej formy płatności.
<b>NIEZEROWA SPRZEDAŻ/ZWROT</b>	Nie można skasować towaru, jeżeli jego stany sprzedaży lub zwrotów nie są wyzerowane. Należy wykonać raporty szczegółowy sprzedaży i zwrotów opakowań z wyzerowaniem stanów.
<b>NIEZGODNA PAMIĘĆ FISKALNA</b>	Wezwać serwis.
<b>NISKIE NAPIĘCIE AKUMULATORA PAMIĘCI CMOS</b>	Jeżeli komunikat pojawia się przez kilka dni (pomimo, że kasa była włączona przez kilka godzin), wezwać serwis
<b>NISKIE NAPIĘCIE BATERII ZEGARA</b>	Wezwać serwis.
<b>PODNIESIONA GŁOWICA DR.</b>	Opuścić głowicę.
<b>SKASOWANA PAMIĘĆ CMOS</b>	Wezwać serwis.
<b>TAKA NAZWA JUŻ ISTNIEJE</b>	W kasie nie może być dwóch towarów o takiej samej nazwie.
<b>TAKI KOD JUŻ ISTNIEJE!</b>	Podczas definiowania towaru wprowadzono kod kreskowy używany już przez inny towar.
<b>TAKIE HASŁO JUŻ ISTNIEJE</b>	Podczas definiowania hasła kasjera wprowadzono hasło używane już przez innego kasjera.
<b>TE TOWARY SĄ TAKIE SAME!</b>	Nie można związać towaru z samym sobą.
<b>TOWAR JEST SKASOWANY</b>	Próba zdefiniowania towaru na miejscu, gdzie był towar skasowany ale nie wydrukował się raport skasowanych towarów
<b>TOWAR ZABLOKOWANY</b>	Sprzedaż tego towaru jest zablokowana.
<b>TYLKO DLA PR. MAGAZYNOW.</b>	Jeżeli jest ustawiona opcja PROGRAM MAGAZYNOWY w menu USTAWIENIA, to nie można zmieniać i kasować towarów z klawiatury tylko za pomocą programu zainstalowanego na komputerze.
<b>USZKODZONA PAMIĘĆ PROGR. WEZWIJ SERWIS PRODUCENTA</b>	Wezwać serwis
<b>USZKODZONE DANE ZEGARA</b>	Wezwać serwis.
<b>W PAM. DOKUMENT DO WYDR.</b>	Nacisnąć <ZATWIERDŹ>. Wydruk zostanie rozpoczęty od nowa. Pojawia się gdy podczas wydruku m. in. paragonu zabraknie napięcia zasilania.
<b>WYKONAJ RAPORT DOBOWY</b>	Przed wejściem do tej opcji należy wykonać raport fiskalny dobowy.
<b>WYSTĄPI BŁĄD W ILOŚCI SPRZEDANEGO TOWARU</b>	Zmieniono liczbę miejsc po przecinku dla towaru o niezerowej sprzedaży. Wystąpi błąd w ilości tego towaru na raportach: szczegółowym sprzedaży i zwrotów opakowań
<b>ZA DUŻĄ ILOŚĆ POZYCJI ZAKOŃCZ PARAGON</b>	W paragonie może być maksymalnie 99 pozycji sprzedaży.
<b>ZA DUŻĄ KWOTA</b>	Ilość razy cena jednostkowa jest zbyt duża (większa od 9999999,99).
<b>ZA DUŻĄ SUMA ZAKOŃCZ PARAGON</b>	Suma sprzedaży na cały paragon jest zbyt duża (większa od 9999999,99).

Komunikat na wyświetlaczu kasjera	Postępowanie
ZA DUŻY RABAT	Próba udzielenia rabatu większego niż maksymalny, zdefiniowanego w menu USTAWIENIA.
ZALEGŁE DANE DO ODCZYTU	W dniu poprzednim nie nastąpił odczyt danych przez komputer. Aby otworzyć zmianę należy wprowadzić hasło AGAT. Pojawia się gdy w menu USTAWIENIA wybrano opcję odczytu danych przez komputer.
ZALEGŁY RAPORT DOBOWY	Nie został wykonany raport fiskalny dobowy. Należy wykonać go teraz. Do czasu tej operacji dalsza sprzedaż jest niemożliwa.
ZEGAR BYŁ DZIŚ PRZESTAW.	Przestawianie zegara jest możliwe tylko raz na dobę o $\pm 60$ minut. Następne przestawienie możliwe będzie jutro.
ZMIANA NIE JEST OTWARTA	Aby wejść do tej opcji kasjer powinien mieć otwartą zmianę.
ZMIENŃ PIERWSZY ZNAK	Nazwa towaru nie może zaczynać się od spacji.
ZWORA SERWISOWA JEST W POŁOŻENIU SERWISOWYM	Sprzedaż możliwa jest tylko przy zworze serwisowej w pozycji normalnej. Należy wezwać serwisanta.

#### 4. Wykaz kodów błędów kontrolera klawiatury

Nr błędu	Sygnalizacja błędu	Przyczyna usterki
1	Dźwięki podczas załączania kasy	Uszkodzenie klawiatury - naciśnięty (zwały) klawisz
2	Pojedynczy głośny dźwięk podczas naciskania klawiszy, przesyłania danych z wagi oraz odczytu kodu kreskowego	Przepełnienie bufora modułu klawiatury
3	Potrójny dźwięk podczas przesyłania danych z wagi oraz odczytu kodu kreskowego	Błąd transmisji z czytnika kodu kreskowego lub wagi, zły format kodu kreskowego, ujemna wartość wagi, przekroczony zakres wagi

#### 5. Rozgałęźnik do kasy

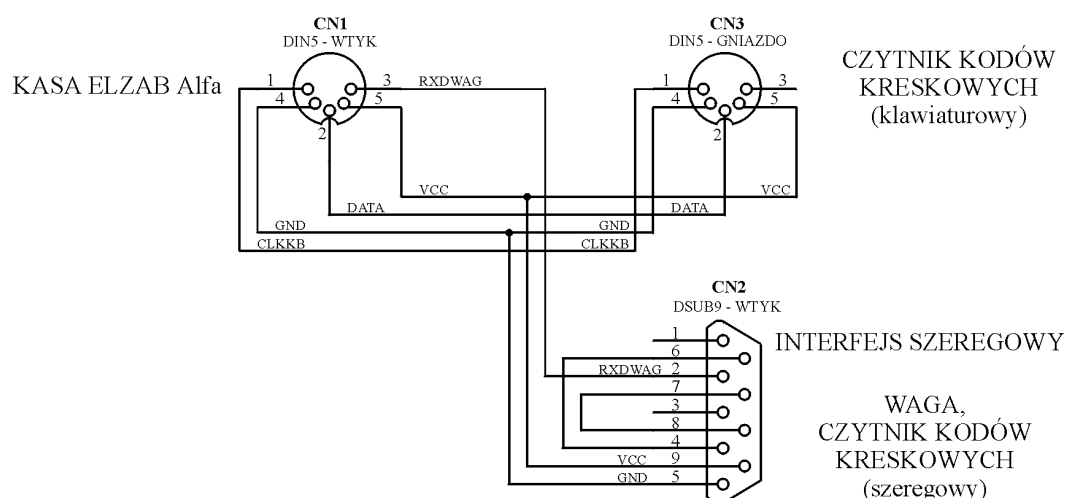

Kasa posiada wspólne gniazdo WEJŚCIA SZEREGOWE do podłączenia wagi i czytnika. Przy jednoczesnym podłączeniu obu urządzeń wymagane jest użycie rozgałęźnika do kasy. Schemat rozgałęźnika przedstawia rysunek.



#### 6. Podłączenia wag

**Uwaga:** Dla sprzedawanych za pomocą wagi towarów, należy jednostkę zdefiniować w kilogramach z 3 miejscami po przecinku (FUNKCJE KIEROWNIKA - DEFINIOWANIE TOWARÓW adres 02 01 01).

## Ustawienie parametrów w zależności od rodzaju stosowanej wagi

Rodzaj wagi	Sposób konfiguracji wagi	Przekazanie wyniku z wagi do kasy - przez naciśnięcie:
<b>ELZAB Prima</b>	Protokół transmisji: Podstawowy (Proto0) – kasa przyjmuje każdy wynik ważenia z wagi lub Rozszerzony (Proto1) – kasa nie sprzedaje towaru, gdy obciążenie szalki wagi jest niestabilne	przycisku 
Radwag - seria <b>WPT</b>	_____	przycisku PRINT
<b>Lublin*</b> seria <b>WTN (TURKUS)</b>	Sposób wysyłania wartości masy: <b>SR</b> Protokół komunikacji: - <b>P11</b>	przycisku  (po uprzednim zaprogramowaniu wagi w tryb MANUAL)
<b>Lublin*</b> seria: <b>TP, T1P, TN</b>	Sposób wysyłania wartości masy: <b>RS MAN</b> Protokół komunikacji: - <b>TPV</b>	jak wyżej
MEDESA: <b>CAT-7</b>	jak wyżej	jak wyżej
Wagi z interfejsem typu „ <b>ASTER</b> ” (montow. od '97r)	_____	przycisku na wadze
Wagi przyłączone poprzez <b>PRZYSTAWKĘ WAGOWĄ</b> (kod wyrobu 00916) **	_____	przycisku na przystawce wagowej

\* wagi Lublin wymagają zastosowania kabla dopasowującego (tzw. przejściówki) posiadającego na jednym końcu złącze D-sub 25, a na drugim D-sub 9 (patrz rozpis złącza w instrukcji przystawki lub instrukcji serwisowej kasy)

\*\* Do kasy można podłączyć poprzez **PRZYSTAWKĘ WAGOWĄ** następujące typy wag:

COPYFAX - HS7600P	ANGEL - AP1-15EX, AP1-15MX
MEDESA - CAT8, CAT9, CAT9.1	ZEG TYCHY - TESTUT B200
DIBAL - 200	

**PRZYSTAWKA WAGOWA** umożliwia podłączenie również wag dostosowanych do bezpośredniego połączenia z kasą. Aktualna specyfikacja typów wag znajduje się w instrukcji obsługi przystawki wagowej.

### Dodatkowe możliwości połączenia wag z kasą

#### Podłączenie dwóch wag do jednej kasy

Kasa posiada możliwość współpracy z dwiema wagami jednocześnie co wymaga wykonania przez serwisanta specjalnego rozgałęźnika. Wagi można połączyć z rozgałęźnikiem bezpośrednio lub poprzez **PRZYSTAWKI WAGOWE**.

#### Podłączenie dwóch kas do jednej wagi

Współpraca dwóch kas z jedną wagą wymaga również wykonania przez serwisanta odpowiedniego rozgałęźnika. Kasy należy połączyć z rozgałęźnikiem poprzez 2 **PRZYSTAWKI WAGOWE**.

Opis wykonania rozgałęźników, ich schematy oraz sposób przesyłania wyniku ważenia opisane są w instrukcji serwisowej.

## 7. Sygnalizacja trybu oszczędzania zasilania kasy

Kasa posiada wbudowany mechanizm oszczędzania energii zgromadzonej w akumulatorze oraz ostrzega sygnałem dźwiękowym gdy jest on bliski rozładowania. Układ powoduje przygaszenie cyfr wyświetlacza klienta po 1 minucie oraz wygaszenie podświetlenia wyświetlacza kasjera po 30 sekundach od ostatniej operacji (naciśnięcia klawisza na klawiaturze) wykonywanej na kasie. Do poprzedniego stanu powraca po naciśnięciu dowolnego klawisza. Przy zasilaniu kasy z zasilacza sieciowego układ ma wpływ tylko na wyświetlacz klienta.

## Znaki handlowe użyte w niniejszej instrukcji:

### CITIZEN

są znakami handlowymi CITIZEN Japan CMB Corporation.

## Instrukcja przeznaczona jest do następujących wyrobów:

Kasa ELZAB Alfa EXTRA - 2047 PLU	- nr kodu 00401
Kasa ELZAB Alfa EXTRA - 4095 PLU	- nr kodu 00402
Kasa ELZAB Alfa SUPER - 2047 PLU	- nr kodu 00403
Kasa ELZAB Alfa SUPER - 4095 PLU	- nr kodu 00404



Nr KZ / data wprowadzenia	<i>013/2002</i>	<i>001/2005</i>			
Nr mkf. / data obowiązywania	<i>36467/06.02</i>	<i>37667/01.05</i>			







## ADRESY FIRMOWE

### Siedziba .....

ul. Kruczkowskiego 39, 41-813 Zabrze, Polska  
tel. +48 (32) 272 20 21, fax +48 (32) 272 81 90

### Strona www .....

[www.elzab.com.pl](http://www.elzab.com.pl)

### Bezpłatna infolinia handlowa .....

0-800-163-084

### Dyżurny specjalista

#### (porady techniczne dla serwisantów) .....

0 601 513 823 (godz. 8 - 22)

### Marketing .....

tel. +48 (32) 272 20 21 wew. 396, 268

tel. +48 (32) 272 30 51

e-mail: [marketing@elzab.com.pl](mailto:marketing@elzab.com.pl)

### Szkolenia, porady techniczne .....

tel. +48 (32) 272 26 23

tel. +48 (32) 272 20 21 wew. 419, 422, 425

e-mail: [help@elzab.com.pl](mailto:help@elzab.com.pl)

### Serwis Producenta .....

tel./fax +48 (32) 272 30 56

tel. +48 (32) 272 20 21 wew. 445

e-mail: [serwis@elzab.com.pl](mailto:serwis@elzab.com.pl)

### Serwis Producenta - oddział Warszawa .....

ul. Taborowa 14, 02-699 Warszawa

tel. +48 (22) 644 95 79, +48 (22) 644 95 80,

tel. +48 (22) 852 27 27, +48 (22) 852 27 29,

fax +48 (22) 644 95 82, +48 (22) 852 27 32,

e-mail: [serwis.warszawa@elzab.com.pl](mailto:serwis.warszawa@elzab.com.pl)

### Dyżurny specjalista ds. wag .....

0 603 306 316 (godz. 8 - 22)