

INSTRUKCJA OBSŁUGI

ELZAB *Delta*

ELZAB *Delta Lux*



Nr rys. S7IO2000

Zakłady Urządzeń Komputerowych ELZAB S.A.
41-813 Zabrze, ul. Kruczkowskiego 39
tel. 032 272 20 21, fax 032 272 81 90
e-mail: marketing@elzab.com.pl; www.elzab.com.pl

ELZAB 

PARTNER I DORADCA

Spis treści

Charakterystyka kas Delta i Delta Lux _____	5
Zawartość opakowania: _____	5
Rozdział 1 - Budowa kasy _____	1-1
1. Opis ogólny _____	1-1
1.1 Budowa kasy _____	1-1
1.2 Rozmieszczenie elementów obsługi _____	1-1
1.3 Opis stacyjek _____	1-2
1.4 Załączenie kasy _____	1-2
2. Budowa klawiatury _____	1-3
2.1 Klawiatura numeryczna z klawiszami funkcyjnymi _____	1-3
2.2 Klawiatura znakowa - definiowalna _____	1-4
3. Wyświetlacz kasjera _____	1-5
4. Wyświetlacz klienta _____	1-5
Rozdział 2 - Instalacja i podłączenie _____	2-1
1. Wymagania instalacyjne _____	2-1
1.1 Miejsce _____	2-1
1.2 Warunki klimatyczne otoczenia _____	2-1
2. Zasilanie kasy _____	2-1
3. Podłączenie szuflady kasowej _____	2-1
4. Podłączenie czytnika kodów kreskowych _____	2-2
5. Podłączenie wagi _____	2-2
5.1 Podłączenie jednej wagi do jednej kasy _____	2-2
5.2 Podłączenie kilku wag do jednej kasy _____	2-3
5.3 Podłączenie dwóch kas do jednej wagi _____	2-4
6. Podłączenie kasy do komputera lub modemu kasowego _____	2-4
7. Podłączenie kasy przez interfejs LAN _____	2-4
7.1 Podłączenie kasy do sieci LAN _____	2-4
7.2 Obsługa programowa interfejsu _____	2-4
8. Obsługa mechanizmu drukującego igłowego _____	2-5
8.1 Wymiana papieru _____	2-5
8.2 Wymiana kasety z taśmą barwiącą _____	2-5
8.3 Awaryjne wyłączenie drukarki paragonów _____	2-6
9. Obsługa mechanizmów drukujących termicznych _____	2-6
9.1. Wymiana papieru _____	2-6
10. Konserwacja i przeprowadzanie okresowych przeglądów _____	2-7
10.1 Autotest _____	2-8
11. Wykaz materiałów eksploatacyjnych _____	2-8
11.1 Materiały eksploatacyjne drukarki igłowej _____	2-8
11.2 Materiały eksploatacyjne drukarki termicznej _____	2-9
12. Zasady przechowywania papieru do drukarek termicznych _____	2-9
13. Przechowywanie i transport _____	2-10
14. Plombowanie kasy _____	2-10
Rozdział 3 - Zasady obsługi funkcji kasy _____	3-1
1. Dostęp do funkcji _____	3-1
1.1 Wybór funkcji w kasie _____	3-1
1.2 Wybór wartości podpowiadanych _____	3-2
Rozdział 4 - Menu główne FUNKCJE KASJERA _____	4-1
1. Opis ogólny _____	4-1

2. Funkcja WŁĄCZENIE KASJERA - adres 1 lub A	4-1
3. Funkcja WYŁĄCZENIE KASJERA - adres 2 lub B	4-1
4. Funkcja KONIEC ZMIANY KASJERA - adres 3 lub C	4-2
5. Funkcja WPLATA DO KASY - adres 4 lub D	4-4
6. Funkcja WYPŁATA Z KASY - adres 5 lub E	4-4
7. Funkcja ZESTAW RAPORTÓW - adres 6 lub F	4-5
8. Funkcja KARTA RABATOWA - adres 7 lub G	4-6
Rozdział 5 - Menu główne FUNKCJE KIEROWNIKA	5-1
1. Opis ogólny	5-1
2. Menu KONFIGURACJA - adres 1	5-3
2.1 Funkcja DEFINIOWANIE TOWARÓW - adres 1 01 lub A A	5-3
2.2 Funkcja DEFINIOWANIE KLAWISZY - adres 1 02 lub A B	5-6
2.3 Funkcja DEFINIOWANIE GRUP - adres 1 03 lub A C	5-7
2.4 Funkcja DEFINIOWANIE JEDNOSTEK - adres 1 04 lub A D	5-7
2.5 Funkcja DEFINIOWANIE WIĄZAŃ - adres 1 05 lub A E	5-7
2.6 Funkcja DEFINIOWANIE PŁATNOŚCI - adres 1 06 lub A F	5-8
2.7 Funkcja DEFINIOWANIE DODATKOWYCH KODÓW - adres 1 07 lub A G	5-8
2.8 Funkcja KLAWISZE RABAT/NARZUT - adres 1 08 lub A H	5-9
2.9 Funkcja SPRZEDAWCY - adres 1 09 lub A I	5-9
2.10 Funkcja PRZYPISANIE DO WAG - adres 1 10 lub A J	5-9
2.11 Funkcja KASOWANIE TOWARÓW - adres 1 11 lub A K	5-10
2.12 Funkcja KASOWANIE WIĄZAŃ - adres 1 12 lub A L	5-10
2.13 Funkcja KASOWANIE DODATKOWYCH KODÓW - adres 1 13 lub A M	5-11
2.14 Funkcja ZMIANA CEN TOWARÓW - adres 1 14 lub A N	5-11
3. Menu RAPORTY - adres 2	5-11
3.1 Raport DOBOWY FISKALNY - adres 2 01 lub B A	5-11
3.2 Raport FINANSOWY PODATKOWY - adres 2 02 lub B B	5-13
3.3 Raport FINANSOWY KASJERÓW - adres 2 03 lub B C	5-13
3.4 Raport SZCZEGÓŁOWY SPRZEDAŻY - adres 2 04 lub B D	5-14
3.5 Raport ZWROTÓW OPAKOWAŃ - adres 2 05 lub B E	5-16
3.6 Raport SPRZEDAŻY WG GRUP - adres 2 06 lub B F	5-16
3.7 Raport STAN KASY - adres 2 07 lub B G	5-17
3.8 Raport GODZINOWY AKTUALNY - adres 2 08 lub B H	5-17
3.9 Raport GODZINOWY POPRZEDNI - adres 2 09 lub B I	5-18
3.10 Raport SPRZEDAWCÓW - adres 2 10 lub B J	5-18
3.11 Raport DANYCH O TOWARACH - adres 2 11 lub B K	5-19
3.12 RAPORTY OKRESOWE - adres 02 12	5-19
3.12.1 RAPORT SZCZEGÓŁOWY MIESIĘCZNY - adres 2 12 1 1 lub B L A A	5-20
3.12.2 RAPORT SZCZEGÓŁOWY WEDŁUG DAT - adres 2 12 1 2 B L A B	5-22
3.12.3 RAPORT SZCZEGÓŁOWY WEDŁUG NUMERÓW - adres 2 12 1 3 lub B L A C	5-24
3.12.4 RAPORT SKRÓCONY MIESIĘCZNY - adres 2 12 2 1 lub B L B A	5-25
3.12.5 RAPORT SKRÓCONY WEDŁUG DAT - adres 2 12 2 2 lub B L B B	5-25
3.12.6 RAPORT SKRÓCONY WEDŁUG NUMERÓW - adres 2 12 2 3 lub B L B C	5-25
3.13 Raport KONFIGURACJI - adres 2 13 lub B M	5-28
4. Funkcja KONIEC ZMIANY KASJERA - adres 3 lub C	5-29
5. Funkcja WYŚWIETL SPRZEDAŻ I ZWROTY - adres 4 lub D	5-29
6. Menu USTAWIENIA - adres 5	5-30
6.1 Funkcja WPROWADZANIE UŻYTKOWNIKA - adres 5 01 lub E A	5-30
6.2 Funkcja NUMER KASY - adres 5 02 lub E B	5-30
6.3 Funkcja SZYBKOŚĆ TRANSMISJI - adres 5 03 lub E C	5-30
6.4 Funkcja LICZBA WYSUWÓW PO WYDRUKU - adres 5 04 lub E D	5-31
6.5 Funkcja DOWAŻANIE - adres 5 05 lub E E	5-31

6.6	Funkcja WŁĄCZENIE DODATKÓW - adres 5 06 lub E F	5-31
6.7	Funkcja WYBÓR DODATKÓW - adres 5 07 lub E G	5-31
6.8	Funkcja ZMIANY NA KOPII - adres 5 08 lub E H	5-32
6.9	Funkcja CZAS WYŁĄCZENIA - adres 5 09 lub E I	5-32
6.10	Funkcja TERMINAL KART PŁATNICZYCH - adres 5 10 lub E J	5-32
6.11	Funkcja PŁATNOŚCI TERMINALA - adres 5 11 lub E K	5-32
6.12	Funkcja CZYTNIK KART RABATOWYCH - adres 5 12 lub E L	5-32
6.13	Funkcja TYP WAGI - adres 5 13 lub E M	5-33
6.14	Funkcja BLOKADA WPROWADZANIA Z WAGI - adres 5 14 lub E N	5-33
6.15	Funkcja SYSTEM WAG PRIMA - adres 5 15 lub E O	5-33
6.16	Funkcja GŁOŚNOŚĆ BRZĘCZYKA - adres 5 16 lub E P	5-33
6.17	Funkcja PRZEDROSTKI KODÓW KRESKOWYCH - adres 5 17 lub E Q	5-33
6.18	Funkcja CYFRA KONTROLNA - adres 5 18 lub E R	5-34
6.19	Funkcja KOD KRESKOWY Z CENĄ - adres 5 19 lub E S	5-34
6.20	Funkcja KARTY RABATOWE KRESKOWE - adres 5 20 lub E T	5-34
6.21	Funkcja DEFINICJA KART RABATOWYCH - adres 5 21 lub E U	5-34
6.22	Funkcja MAKSYMALNY RABAT - adres 5 22 lub E V	5-36
6.23	Funkcja MAKSYMALNY NARZUT - adres 5 23 lub E W	5-36
6.24	Funkcja RABAT/NARZUT SPECJALNY - adres 5 24 lub E X	5-36
6.25	Funkcja SPRZEDAWCY - adres 5 25 lub E Y	5-37
6.26	Funkcja BLOKADA OTWARCIA SZUFLADY - adres 5 26 lub E Z	5-37
6.27	Funkcja SKŁAD ZESTAWU RAPORTÓW - adres 5 27	5-37
6.28	Funkcja PROGRAM MAGAZYNOWY - adres 5 28	5-37
6.29	Funkcja ZEROWANIE STANÓW - adres 5 29	5-37
6.30	Funkcja WYDRUK WSZYSTKICH SPRZEDAŻY - adres 5 30	5-38
6.31	Funkcja POMIŃ WYDRUK DANYCH - adres 5 31	5-38
6.32	Funkcja OBOWIĄZKOWY ODCZYT PRZEZ PC - adres 5 32	5-38
6.33	Funkcja RAPORTY GODZINOWE - adres 5 33	5-38
6.34	Funkcja KONTROLA BUFORA POZYCJI - adres 5 34	5-38
6.35	Funkcja KONTROLA LICZNIKÓW - adres 5 35	5-39
6.36	Funkcja NADPISYWANIE LICZNIKÓW - adres 5 36	5-39
6.37	Funkcja PODPISY WPLAT/WYPŁAT - adres 5 37	5-39
6.38	Funkcja UPROSZCZONE WPLATY / WYPŁATY - adres 5 38	5-39
6.39	Funkcja WPROWADZANIE KWOT - adres 5 39	5-39
6.40	Funkcja KONTROLA SZUFLADY - adres 5 40	5-39
6.41	Funkcja ZMIENNA CENA - adres 5 41	5-40
6.42	Funkcja KOD KRESKOWY NA PARAGON - adres 5 42	5-40
6.43	Funkcja DRUKOWANIE JEDNOSTEK - adres 5 43	5-40
6.44	Funkcja WPROWADZANIE WAGI - adres 5 44	5-40
6.45	Funkcja KLUCZ KIEROWNIKA - adres 5 45	5-40
6.46	Funkcja KASOWANIE POZYCJI - adres 5 46	5-40
6.47	Funkcja OBOWIĄZEK WPISANIA ZAPŁATY - adres 5 47	5-40
6.48	Funkcja PŁATNOŚĆ BONEM - adres 5 48	5-41
6.49	Funkcja MAKSYMALNA SUMA NA PARAGON - adres 5 49	5-41
6.50	Funkcja MAKSYMALNA GOTÓWKA W SZUFLADZIE - adres 5 50	5-41
6.51	Funkcja SYGNAŁ CO N-TY PARAGON - adres 5 51	5-41
6.52	Funkcja DŁUGOŚĆ KODÓW Z CENĄ/WAGĄ - adres 5 52	5-42
6.53	Funkcja DRUGA WALUTA - adres 5 53	5-42
7.	Menu KASJERZY - adres 6	5-42
7.1	Funkcja EDYCJA KASJERÓW - adres 6 1 lub F A	5-42
7.2	Funkcja KASOWANIE KASJERÓW - adres 6 2 lub F B	5-43
7.3	Funkcja OTWARTE ZMIANY - adres 6 3 lub F C	5-43

Rozdział 6 - Menu główne FUNKCJE SERWISOWE	6-1
1. Opis ogólny	6-1
2. Funkcja PRZESTAWIENIE ZEGARA - adres 01 lub A	6-2
3. Funkcja STAWKI PODATKU - adres 02 lub B	6-2
4. Funkcja NASTĘPNY PRZEGLĄD - adres 14 lub N	6-3
5. Funkcja WPROWADZENIE EURO - adres 15 lub O	6-3
Rozdział 7 - Sprzedaż	7-1
1. Opis ogólny	7-1
2. Wytworzenie pozycji sprzedaży	7-1
2.1 Wytworzenie pozycji sprzedaży przez wpisanie numeru towaru	7-1
2.2 Wytworzenie pozycji sprzedaży przez wpisanie nazwy towaru	7-2
2.3 Wytworzenie pozycji sprzedaży zdefiniowanymi klawiszami	7-3
2.4 Wytworzenie pozycji sprzedaży przez wpisanie kodu kreskowego z klawiatury	7-3
2.5 Wytworzenie pozycji sprzedaży z użyciem czytnika kodów kreskowych	7-4
3. Podsuma paragonu	7-5
4. Zakończenie paragonu	7-5
4.1 Zakończenie paragonu z użyciem gotówki	7-5
4.2 Zakończenie paragonu z użyciem innej płatności niż gotówka	7-5
4.3 Zakończenie paragonu z użyciem karty płatniczej	7-6
5. Udzielenie rabatu lub narzutu na pojedynczą pozycję sprzedaży	7-6
5.1 Udzielanie rabatu lub narzutu procentowego na pozycję sprzedaży	7-6
5.2 Udzielanie rabatu lub narzutu kwotowego na pozycję sprzedaży	7-7
6. Zakończenie paragonu z rabatem lub narzutem procentowym na cały paragon	7-7
6.1 Udzielenie rabatu lub narzutu podanego z klawiatury	7-7
6.2 Udzielenie rabatu lub narzutu ze zdefiniowanego klawisza	7-8
6.3 Rabat na podstawie barkodowej karty rabatowej	7-8
6.4 Rabat na podstawie karty z czytnika kart rabatowych	7-8
7. Przeglądanie i kasowanie pozycji sprzedaży	7-9
8. Anulowanie paragonu	7-9
9. Sprzedaż towarów z użyciem wagi	7-9
10. Sprzedaż i przyjmowanie opakowań zwrotnych	7-10
11. Sprzedaż wiązana	7-10
12. Sprzedaż towaru ze zmienną ceną	7-10
13. Dodatkowe otwarcie szuflady kasowej	7-10
14. Przykład sprzedaży	7-11
15. Płatność drugą walutą	7-11
Rozdział 8 - Dodatki	8-1
1. Specyfikacja techniczna kasy	8-1
2. Specyfikacja złącz interfejsów kasy	8-3
3. Alfabetyczny spis komunikatów wyświetlacza kasjera i tryb postępowania	8-5
4. Sygnalizacja trybu zasilania akumulatorowego kasy	8-8
5. Wykaz kodów błędów kontrolera klawiatury	8-8
6. Przejściówka szeregowego czytnika kodów kreskowych	8-8
7. Kable i przejściówki do podłączenia wag	8-8
8. Obsługa kodów kreskowych zawierających ilość lub wartość	8-9
8.1 Kody kreskowe z ilością	8-9
8.2 Kody kreskowe z wartością	8-10

Charakterystyka kas Delta i Delta Lux

- Łatwość wykonywania wszelkich operacji na kasie ze względu na wyświetlacz alfanumeryczny kasjera (2 linie po 24 znaki)
- Łatwe wprowadzanie nazw towarów oraz innych danych za pomocą klawiatury alfanumerycznej (z polskimi znakami)
- Wydruk raportów kasy, które umożliwiają pełne rozliczenie ilościowo – wartościowe sprzedaży, podatku VAT, osób obsługujących kasę oraz sprzedawców
- Wprowadzanie danych oraz odczytywanie danych przez komputer bez przerywania pracy kasy, co umożliwia bieżący odczyt stanów magazynowych
- Możliwość wyboru towaru do sprzedaży za pomocą numeru towaru, nazwy towaru, kodu kreskowego lub bezpośrednio za pomocą pojedynczego klawisza (2 x 47 klawiszy programowanych)
- Prowadzenie sprzedaży, przyjmowania i rozliczania opakowań zwrotnych
- Sprzedaż łączona towarów (np. automatyczna sprzedaż butelki zwrotnej wraz z napojem)
- Definiowanie dokładności podania ilości w celu eliminacji błędów kasjera podczas sprzedaży
- Możliwość przeglądania oraz kasowania pozycji sprzedaży w trakcie wystawiania paragonu
- Możliwość udzielania rabatów i narzutów na pozycję sprzedaży oraz rabatów na cały paragon
- Trzy definiowane formy płatności (plus gotówka) oraz płatność walutowa
- Możliwość przełączenia kasy na sprzedaż towarów w walucie euro
- Sprzedaż ze zmienną ceną (tzw. otwarte PLU)
- Sprzedaż za pomocą czytnika kodów kreskowych towarów z podaną ilością lub wartością (ceną)
- Współpraca z wagą lub systemem wag podłączonym do kasy
- Współpraca z czytnikiem kart rabatowych
- Współpraca z terminalem kart płatniczych (opcja) albo interfejsem LAN (opcja)

ELZAB Delta oraz ELZAB Delta Lux to fiskalne kasy rejestrujące przeznaczone do pracy samodzielnej lub w komputerowym systemie sprzedaży. Poszczególne modele kas różnią się od siebie zastosowanym mechanizmem drukującym. ELZAB Delta Lux posiada 2 mechanizmy termiczne natomiast ELZAB Delta - mechanizm igłowy.

Kasy występują w opcjach 10239 lub 20479 towarów oraz z lub bez interfejsu do terminala kart płatniczych.

Do kas można uzyskać bezpłatnie program dla użytkownika służący do odczytywania, edytowania oraz zapisywania danych z i do kasy, m.in. danych o towarach, definiowanych klawiszach itd. Programem tym dysponują autoryzowani serwisanci i dealerzy. Ponadto jest on dostępny wraz z instrukcją na serwerze ftp:// <ftp.elzab.com.pl> oraz poprzez stronę internetową [http:// www.elzab.com.pl](http://www.elzab.com.pl) producenta kasy.

Zawartość opakowania:

1. Kasa ELZAB Delta lub kasa ELZAB Delta Lux
2. Rolka zwijacza papieru
3. Rolka papieru z kopią (lub dwie rolki dla kasy ELZAB Delta Lux)
4. Taśma barwiąca (dla kasy ELZAB Delta)
5. Instrukcja obsługi kasy
6. Książka Kasy Rejestrującej

Przed rozpoczęciem eksploatacji kasy należy zapoznać się z jej instrukcją obsługi.

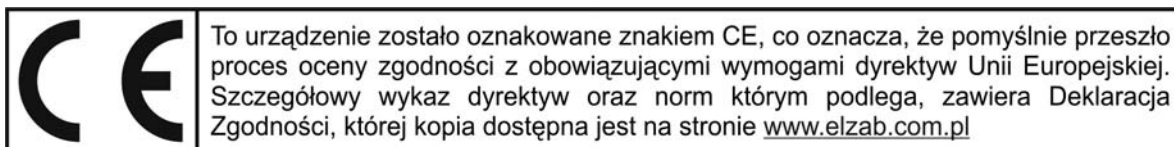

Rozdział 1 - Budowa kasy

1. Opis ogólny

1.1 Budowa kasy

Kasa jest wolnostojącym urządzeniem o zwartej konstrukcji, kryjącym pod obudową termiczny (ELZAB Delta Lux) lub igłowy (ELZAB Delta) mechanizm drukujący, pakiety elektroniki i akumulator. Złącza zewnętrzne znajdują się od spodu, wyłącznik sieciowy z prawej strony a przyciski: załączający i wyłączający z przodu kasy. Podzespoły przymocowane są do sztywnej podstawy i przykryte pokrywą, do której przymocowane są: klawiatura, wyświetlacz kasjera i wyświetlacz klienta. Nad mechanizmem drukującym znajduje się łatwo otwierana pokrywa, umożliwiającą szybką wymianę papieru.

Kasa ma następujące elementy dostępne z zewnątrz dla użytkownika:

- drukarkę paragonów ze zwijaczem papieru pod pokrywą zamykaną zatrzaskiem,
- klawiaturę z klawiszami cyfrowymi, funkcyjnymi i literowymi (w tym znaki polskie),
- złącza do podłączenia urządzeń zewnętrznych (w podstawie),
- wyłącznik sieciowy (w podstawie),
- przyciski: załączający i wyłączający.

1.2 Rozmieszczenie elementów obsługi

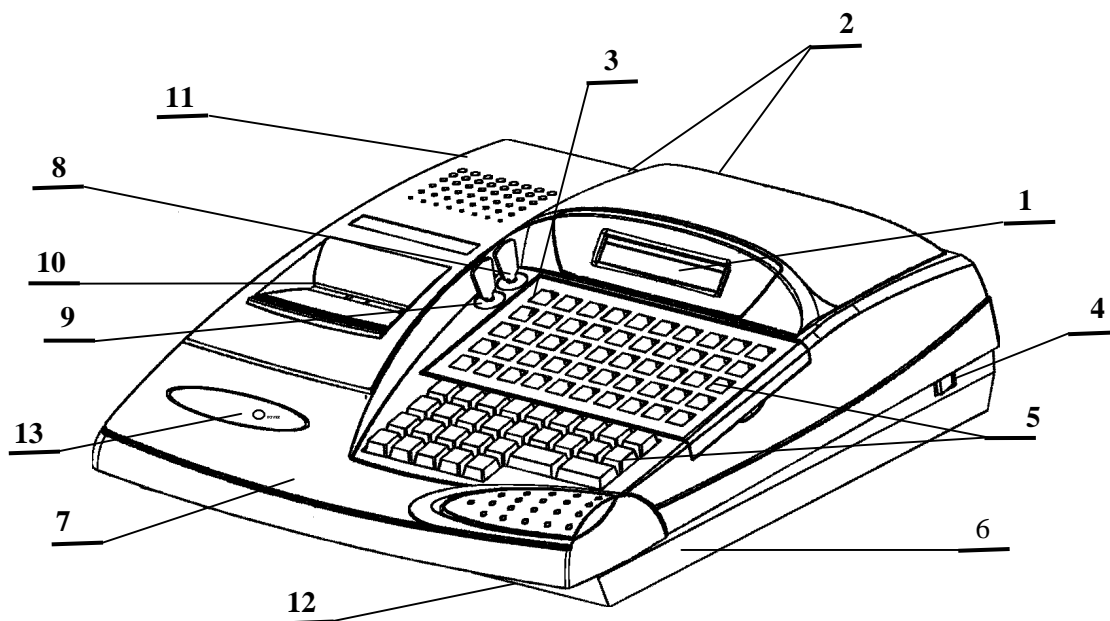

Rys. 1-1 Kasa - widok z przodu

- | | |
|--|---|
| 1 - Wyświetlacz kasjera | 8 - Stacyjka klucza A |
| 2 - Wyświetlacz klienta | 9 - Stacyjka klucza B |
| 3 - Klawisz WYSUW PAPIERU (Paper Feed) | 10 - Szczelina wyjścia paragonu |
| 4 - Wyłącznik sieciowy | 11 - Pokrywa mechanizmu drukującego |
| 5 - Klawiatura kasy | 12 - Przyciski: załączający i wyłączający |
| 6 - Podstawa kasy | 13 - Sygnalizacja zasilania – dioda POWER |
| 7 - Pokrywa górna kasy | |

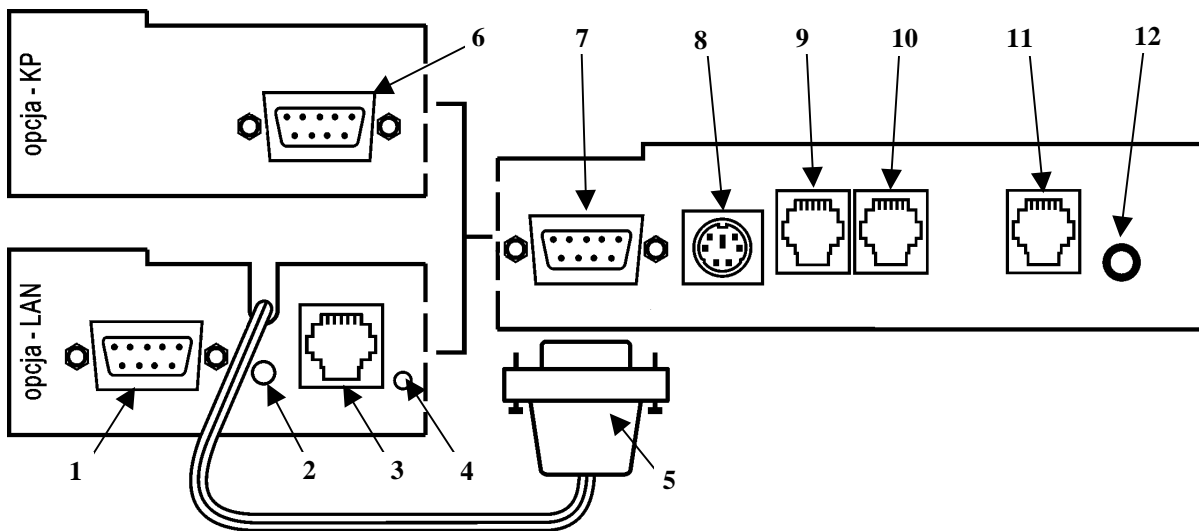

Rys. 1-2 Widok od spodu kasy na złącza interfejsów (opcja KP i opcja LAN)

- | | |
|--|-------------------------------------|
| 1. Złącze do podłączenia dodatkowych kas (max 3 z multipleks.) | 7. Złącze ŁĄCZE PC |
| 2. Przycisk serwisowy | 8. Złącze CZYTNIKA KODÓW KRESKOWYCH |
| 3. Złącze LAN do połączenia z siecią ETHERNET | 9. Złącze WAGI |
| 4. Dioda LED sygnalizująca aktywność sieci LAN | 10. Złącze CZYTNIKA KART RABATOWYCH |
| 5. Złącze do podłączenia interfejsu LAN z kasą Delta (KASA 1) | 11. Złącze SZUFLADY typu RJ |
| 6. Złącze TERMINAŁA PŁATNICZEGO (opcja KP) | 12. Złącze SZUFLADY typu Alfa |

1.3 Opis stacyjek

Kasa posiada dwie różne stacyjki opisane jako A i B (patrz rys.1-1). Każda stacyjka ma własny klucz opisany również właściwą literą: stacyjka A – klucz A (tzw. klucz kasjera), stacyjka B – klucz B (tzw. klucz kierownika).

Stacyjka A umożliwia dostęp do funkcji KASJERA, a tym samym umożliwia wejście w podstawowy tryb pracy kasy, czyli tryb sprzedaży.

Stacyjka B umożliwia dostęp do funkcji KIEROWNIKA (ustawienie konfiguracji kasy, wydruk raportów itp.) oraz funkcji SERWISOWYCH.

Szczegółowy opis poszczególnych funkcji i dostępu do nich (z wyjątkiem funkcji serwisowych, które zostały opisane częściowo) znajduje się w dalszej części instrukcji.

Klucze w stacyjkach mogą znajdować się w następujących położeniach:

- pionowe - stacyjka jest nieaktywna (położenie równoważne z brakiem kluczyka),
- poziome - stacyjka jest aktywna.

Klucz wkłada się w położeniu pionowym i tylko w takim położeniu możliwe jest wyjęcie kluczyka.

1.4 Załączenie kasy

Kasa posiada następujące wyłączniki:

- WYŁĄCZNIK SIECIOWY (oznaczony jako element 4 na rysunku 1-1) - jego włączenie powoduje ładowanie akumulatora oraz - w przypadku włączenia kasy - zasilanie z sieci pozostałych podzespołów kasy. Włączenie wyłącznika sieciowego przy kasie załączonej przyciskiem załączającym sygnalizowane jest świeceniem diody POWER;
- przyciski: załączający i wyłączający (oznaczone jako element 12 na rysunku 1-1) - po naciśnięciu przycisku załączającego można pracować na kasie.

Włączenie wyłącznika sieciowego lub pojawienie się napięcia sieciowego przy włączonym wyłączniku sieciowym powoduje całkowite załączenie kasy (nie wymagane jest naciskanie przycisku załączającego).

Akumulator w kasie pracuje w trybie buforowym. Oznacza to, że po zaniku napięcia w sieci lub po wyłączeniu WYŁĄCZNIKA SIECIOWEGO, przy pracującej kasie następuje automatyczne przełączenie kasy na zasilanie z akumulatora.

Pełna regeneracja akumulatora po jego rozładowaniu wymaga około 12 godzin ładowania. Dlatego akumulator nie powinien być wykorzystywany do pracy cyklicznej (co oznacza kolejno następujące po sobie okresy pracy kasy przy zasilaniu z akumulatora i okresy ładowania akumulatora), a jedynie do pracy awaryjnej przy zaniku napięcia zasilania.

Należy unikać pracy na kasie bez jej podłączenia do sieci i wyłączonym WYŁĄCZNIKU SIECIOWYM. Jeżeli kasa zasilana jest z sieci posiadającej wyłącznik główny zasilania (znajdujący się poza kasą), wówczas WYŁĄCZNIK SIECIOWY kasy może być cały czas włączony.

2. Budowa klawiatury

Klawiatura kasy podzielona została na dwie funkcjonalne części:

- część funkcyjna (30 klawiszy): klawisze numeryczne wraz z klawiszami funkcyjnymi,
- część znakowa (50 klawiszy): zawierająca w większości klawisze literowe i znakowe, służące m.in. do pisania tekstu (np. nazw towarów) oraz szybkiego wyboru towaru (przypisania towaru do klawisza).

Klawiatura zbudowana jest z przełączników o wysokiej trwałości i niezawodności. Treść opisu klawiszy literowych można uzupełnić o nazwy przypisanych towarów.

2.1 Klawiatura numeryczna z klawiszami funkcyjnymi

Klawiatura numeryczna składa się z 30 klawiszy, które realizują następujące funkcje.

Klawisze numeryczne oraz kropka. Służą do wpisywania wszelkich wartości liczbowych (kropka pełni rolę przecinka dziesiętnego).

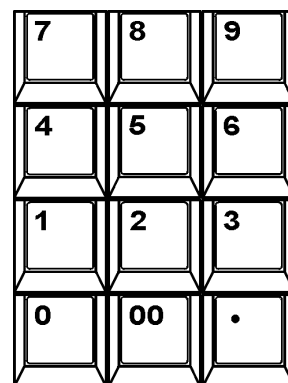

Klawisze strzałek (kursora). Służą do poruszania się kursora po linii wyświetlacza lub po poszczególnych polach menu.

Klawisze strzałek lewo – prawo służą też do automatycznej obsługi wagi.

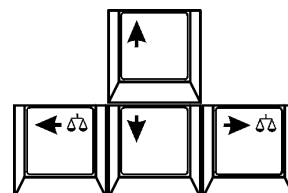

Klawisz służący do podsumowania pozycji na paragonie.



Klawisz służący do wprowadzenia nazwy towaru podczas sprzedaży.



Klawisz kasowania służący do kasowania wprowadzonej wartości.



Klawisz służący do wyboru menu w trybie programowania lub udzielenia rabatu w trybie sprzedaży.



Klawisz służący do wprowadzenia ceny towaru podczas sprzedaży lub wyświetlania daty i czasu oraz dodania narzutu w trybie sprzedaży.



Klawisz służący do zatwierdzania (odpowiednik Enter) wprowadzonego towaru, ilości, ceny, funkcji menu lub tym podobnych.



Klawisz służący do wyboru rodzaju płatności po podsumowaniu - zapłata gotówką. Służy również do wybierania sprzedawcy jeśli ta opcja jest włączona.

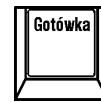

Klawisz służący do wyboru rodzaju płatności po podsumowaniu – zapłata zdefiniowana jako PŁATNOŚĆ 1.

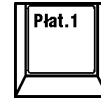

Klawisz służący do wyboru rodzaju płatności po podsumowaniu – zapłata zdefiniowana jako PŁATNOŚĆ 2.

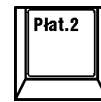

Klawisz służący do wyboru rodzaju płatności po podsumowaniu – zapłata zdefiniowana jako PŁATNOŚĆ 3.

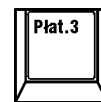

Klawisz służący do sprzedaży towaru przy użyciu czytnika kodów kreskowych dla ilości różnej od 1.

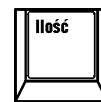

Klawisz służący do wprowadzenia kodu kreskowego przy użyciu klawiatury kasy (np. przy uszkodzonej naklejce z kodem kreskowym).



Klawisz służący do wykonania operacji przyjęcia opakowania zwrotnego. Po podsumowaniu klawisz może służyć do przejścia do płatności walutowej.



Klawisz rezygnacji (odpowiednik Esc) służący do wycofania się z bieżącej (wywołanej) funkcji.



2.2 Klawiatura znakowa - definiowalna

Klawiatura ta posiada 50 klawiszy. Klawisze te - oprócz opisanych poniżej - są definiowalne.

Klawisz służący do zmiany wpisywanych liter z dużych na małe.



Klawisz służący do wstawiania odstępu pomiędzy wpisywanymi znakami (literami, cyframi, słowami).



Klawisz służący do wysunięcia papieru podczas wymiany na nową rolkę.



Klawiatura literowo – znakowa zawiera 50 klawiszy. Umieszczenie polskich znaków narodowych bezpośrednich na klawiszach przyspiesza wpisywanie polskich nazw w ich prawidłowej pisowni.

Po włączeniu zasilania kasy, klawiatura jest zawsze przełączona w tryb pisania liter dużych. Do napisania małej litery wymagane jest naciśnięcie i przytrzymanie klawisza „Shift”. Podobnie uzyskuje się dostęp do znaków górnych z klawiszy o podwójnym znaczeniu. Na przykład w celu napisania znaku „, % ” należy nacisnąć klawisz:

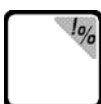

Natomiast by napisać znak „, ! ” należy nacisnąć klawisz



Shift

, trzymając

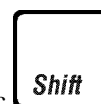

Shift

nacisnąć





Odstęp pomiędzy wpisywanymi znakami i wyrazami uzyskujemy poprzez naciśnięcie klawisza

Klawisze literowe (oprócz funkcyjnych, opisanych powyżej) są definiowalne, tzn. mogą być przypisane sprzedawanym towarom. Sposób definiowania klawiszy zostanie opisany w dalszej części instrukcji. Klawiatura umożliwia zdefiniowanie 94 towarów (47 bezpośrednio, plus 47 z użyciem klawisza *Shift*).

Klawiatura literowo – znakowa zbudowana jest z dwóch części:

- część zasadnicza, przymocowana do korpusu kasy, zawierająca przełączniki klawiszy,
- ruchoma pokrywa z folią, na której naniesione są opisy podstawowego znaczenia klawiszy.

Pomiędzy obydwie części wkładana jest wielobarwna papierowa wkładka, na której użytkownik kasy może nanieść własne opisy zdefiniowanych klawiszy (nazwy towarów). Dostęp do wkładki uzyskujemy po zdjęciu pokrywy. Wkładkę można wyjąć pociągając ją za papierowy „uchwyt”. Nazwy zdefiniowanych towarów należy wpisywać tak, by nie zasłaniał ich symbol klawisza umieszczony w rogu klawisza.

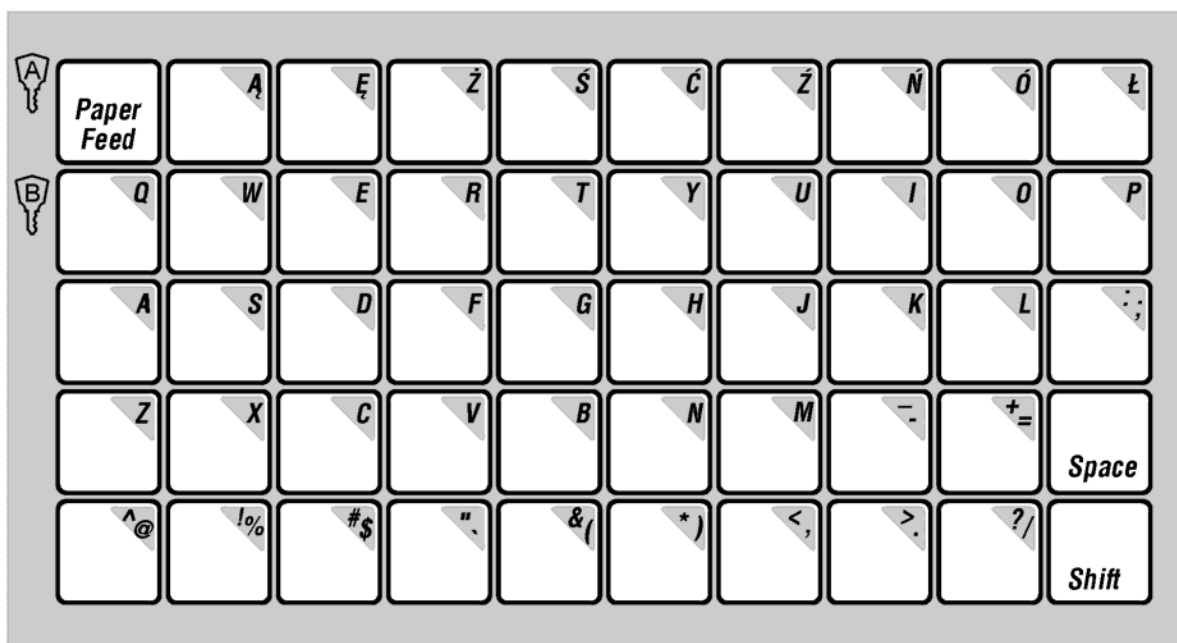

Rys. 1-3 Klawiatura znakowa kasy

3. Wyświetlacz kasjera

Wyświetlacz kasjera umożliwia wyświetlenie 48 znaków alfanumerycznych w dwóch liniach (po 24 znaki w linii).

Jeżeli kasa jest zasilana tylko z wewnętrznego akumulatora, wyświetlacz jest podświetlany z niższym poziomem jasności niż przy zasilaniu sieciowym. Ponadto kasa wyposażona jest w tzw. układ oszczędzania energii, którego działanie widoczne jest na wyświetlaczu kasjera. Po upływie ok. 30 sekund od ostatniego naciśnięcia klawiatury kasy, podświetlone tło wyświetlacza zostanie wyłączone. Sytuacja powraca do poprzedniego stanu po naciśnięciu dowolnego klawisza na kasie.

4. Wyświetlacz klienta

Wyświetlacz klienta umożliwia wyświetlenie 9 cyfr oraz podświetlenie jednego z dwóch komunikatów o treści RESZTA lub RAZEM. Wyświetlacz klienta może być umieszczony z przodu kasy (gdy klient stoi twarzą do kasjera) lub z boku kasy (gdy klient stoi bokiem do kasjera). W celu zmiany położenia wyświetlacza klienta należy skontaktować się z serwisem.

Rozdział 2 - Instalacja i podłączenie

1. Wymagania instalacyjne

1.1 Miejsce

Kasa może pracować w pomieszczeniach oraz na zewnątrz pod warunkiem osłonięcia przed deszczem i nadmiernym nasłonecznieniem. Należy unikać miejsc narażonych na znaczne wahania temperatury, duże zapylenie, wibracje i uderzenia. Nie należy instalować urządzenia w pomieszczeniach ze znaczną agresywnością korozyjną środowiska oraz w pomieszczeniach, gdzie występuje kondensacja pary wodnej.

1.2 Warunki klimatyczne otoczenia

Temperatura	5°C - 35°C
Wilgotność	40% - 80% (bez kondensacji)

2. Zasilanie kasy

Kasa jest zasilana z wewnętrznego zasilacza sieciowego i posiada zabudowany wewnątrz akumulator. W pełni naładowany akumulator pozwala na 4 godziny pracy kasy, przy częstotliwości wystawiania 1 paragonu z trzema pozycjami sprzedaży na minutę. Kasa posiada wbudowany mechanizm oszczędzania energii zgromadzonej w akumulatorze oraz ostrzega sygnałem dźwiękowym, gdy akumulator jest bliski rozładowania. W przypadku, gdy kasa zasilana jest z sieci za pomocą zasilacza automatycznie doładowywany jest akumulator wewnątrz kasy. Doładowywanie akumulatora odbywa się zawsze wtedy, gdy kasa jest włączona do sieci i włączony jest WYŁĄCZNIK SIECIOWY. Pełna regeneracja akumulatora po jego głębokim rozładowaniu następuje po 12 godz. ładowania przy wyłączonej kasie lub 16 godz. przy włączonej kasie. W przypadku gdy kasa pracuje na akumulatorze i nie jest używana przez czas dłuższy niż czas ustawiony w funkcji CZAS WYŁĄCZENIA 1 05 05, następuje automatyczne wyłączenie kasy. Wyłączenie takie jest równoważne wyłączeniu za pomocą przycisku WYŁĄCZ.

Wymagania dla sieciowego zasilania elektrycznego

Napięcie znamionowe	220V – 230V
Częstotliwość	47 - 63 Hz
Pobór mocy	średnio 15W (max 35W)

Warunki bezpieczeństwa pracy

Kasa rejestrująca jest urządzeniem I klasy izolacji (ze względu na sposób ochrony przed porażeniem elektrycznym) i powinna być zasilana z gniazda sieciowego posiadającego bolec ochronny.

Gniazdo sieciowe, do którego zostanie podłączona kasa, powinno być zasilane z obwodu sieciowego, który posiada zabezpieczenie przeciwzwarceniowe w przewodzie fazowym bezpiecznikiem o wartości nominalnej nie większej niż 16A.

Głównym wyłącznikiem napięcia zasilania kasy jest wtyk jej przewodu sieciowego. W związku z tym gniazdo wtyczkowe powinno być usytuowane w pobliżu urządzenia i być łatwo dostępne. Całkowite odłączenie napięcia zasilania sieciowego następuje przez wyjęcie wtyczki sieciowej z gniazda.

3. Podłączenie szuflady kasowej

Zaleca się stosowanie szuflady kasowej z rodziny szuflad ELZAB Gamma np. typ B22 - dopasowana wymiarami do kasy (kod wyrobu - **00315**), z kablem typu RJ (kod wyrobu - **00962**).

Kasa posiada także złącze do szuflady typu ALFA (Jack 3,5mm).

Położenie złącz pokazane jest na rys. 1-2, rozdział 1.

Szuflada otwierana jest elektrycznie w chwili, gdy operacje na kasie wymagają kontaktu z gotówką (np. zakończenie paragonu, początek i koniec zmiany kasjera itp.).

Istnieje możliwość otwarcia szuflady poprzez naciśnięcie klawiszy „SHIFT” oraz „strzałka w dół” (np. gdy chcemy rozmiąć banknot). Funkcja ta może zostać zablokowana za pomocą funkcji BLOKADA OTWARCIA SZUFLADY 5 26 FUNKCJE KIEROWNIKA. W razie konieczności otwarcia szuflady pozbawionej zasilania (np. przy braku napięcia) należy nacisnąć dźwignię widoczną w otworze od tyłu lub spodu szuflady.

4. Podłączenie czytnika kodów kreskowych

Kasa ma możliwość współpracy z czytnikami kodów kreskowych typu:

- klawiaturowego (KEYBOARD EMULATION) - posiadającego wtyk klawiaturowy, włączany w złącze CZYTNIKA KODÓW KRESKOWYCH (rys. 1-2).
- szeregowego - posiadającego złącze D-sub 9, włączany w ROZGAŁĘŻNIK DO KASY JOTA (kod wyrobu - **01610**) połączony ze złączem CZYTNIKA KODÓW KRESKOWYCH (rys. 1-2). Schemat przejściówki przedstawiony jest w rozdziale 8.

Czytniki posiadają możliwość zmiany sposobu zaprogramowania w celu dostosowania do indywidualnych potrzeb użytkownika. Informacje na ten temat zawarte są w instrukcji fabrycznej czytnika, dołączanej przy jego zakupie.

Do kasy należy podłączyć czytnik skonfigurowany w następujący sposób:

- wyłączyć przedrostki (prefix)
- ustawić znaki dodatkowe (suffix) na CR (0dh) w zależności od typu czytnika
- w czytniku szeregowym należy ustawić transmisję na: 9600, even, 8 bit, 1 stop.

UWAGA: *Producent kasy nie ponosi odpowiedzialności za niewłaściwą pracę lub wady powstałe na skutek niewłaściwie przeprowadzonych zmian sposobu zaprogramowania czytnika.*

5. Podłączenie wagi

5.1 Podłączenie jednej wagi do jednej kasy

Do połączenia wagi z kasą służy ZŁĄCZE WAGI, dostępne we wnęce od tyłu kasy (rys. 1-2). Do kasy można podłączyć następujące rodzaje wag:

Nr wagi wg menu kasy	Parametry transmisji	Wagi zgodne pod względem parametrów transmisji	Sposób konfiguracji wagi	Sposób przekazywania wyniku z wagi do kasy (metody ważenia)	Rodzaj kabla łączącego wagę z kasą
1. ELZAB Prima	9600,8, E,1	----	ustawienia fabryczne	naciśnięcie klaw. ← na kasie lub → na wadze.	Kabel z wyposażenia wagi PRIMA
2. Turkus	9600,8, E,1	WTN6, WTN15, TP3, TP6, TP15	sposób wysyłania wartości masy - SR, protok. komunik. - P11	naciśnięcie klaw. ← na kasie lub → na wadze.	KABEL WAGI DO KASY DELTA IIG (kod wyrobu 01614) + Przejściówka Wagi (rozdz.8 pkt 7)
		AGAT, AMBER, KORAL	protokół ELZAB SYSTEM-600	naciśnięcie klawisza → na wadze.	j.w.
		<u>DIBAL C103</u>	protokół ELZAB Delta	naciśnięcie ← na kasie	KABEL WAGI DO KASY DELTA II G (kod wyr.01614)
3. Angel AP1-15xx	9600,8, N,1	Angel (AP1-15EX, AP1-15MX)	----	naciśnięcie klawisza ← na kasie.	j.w.
4. Interfejs Aster 9600	9600,8, E,1	Angel (15EX i MX, AP15EX i MX), Copyfax HANA HS7600, MEDESA (CAT8 i 9)	u producenta (firma ASTER) konfiguracja na urządzenia ELZAB	naciśnięcie klaw. ← na kasie lub specjalnego klawisza na wadze (zależn. od typu wagi)	j.w.
5. Interfejs Aster 1200	1200,7, 0,1	jak w pkt. 4 montowane przed styczniem 97r	jak wyżej	jak wyżej	j.w.
6. DIBAL	9600,8, N,1	wagi z interfejsem SUPREMA 200-P.O.S.	----	naciśnięcie klaw. ← na kasie. Naciśnięcie na kasie klawisza → przesyła do wagi cenę jednostkową towaru.	j.w.
7. ZEG Tychy TESTUT B200	9600,8, N,1	----	----	naciśnięcie klawisza ← na kasie.	j.w.

5.2 Podłączenie kilku wag do jednej kasy

Kasa ma możliwość współpracy z kilkoma wagami jednocześnie. Sposób podłączenia wag uzależniony jest od ich rodzaju:

a) wagi ELZAB PRIMA

Wagi podłączamy do kasy poprzez ROZDZIELACZ WAG oferowany przez ELZAB (kod wyrobu - 01613). Rozdzielacz umożliwia podłączenie do 4 wag PRIMA jednocześnie. Od wersji oprogramowania 1.06 wagi Prima mogą pracować w tzw. SYSTEMIE WAG PRIMA. W tym przypadku każda z wag musi mieć ustawiony inny adres wagi (patrz instrukcja obsługi wagi ELZAB PRIMA). Typ wagi w kasie należy ustawić na ELZAB PRIMA. Parametr SYSTEM WAG PRIMA (adres 5 15 w menu FUNKCJE KIEROWNIKA) należy ustawić na TAK. Przypisanie towarów do wag można zmieniać w funkcji PRZYPISANIE DO WAG (adres 1 10 w menu FUNKCJE KIEROWNIKA). Odczytywanie wyniku z wag może odbywać się przez naciskanie klawisza na wadze, lub na kasie w zależności od ustawienia funkcji BLOKADA WPROWADZANIA Z WAGI (adres 5 14 w menu FUNKCJE KIEROWNIKA) oraz tego czy wagi pracują w SYSTEMIE WAG PRIMA.

Rys. 2-1 Schemat blokowy połączenia kasy Delta i 4 wag Prima

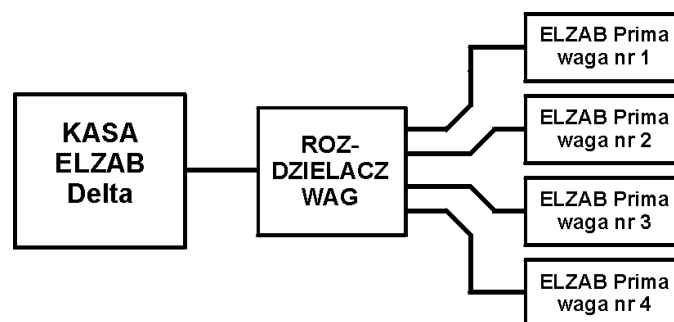

b) wagi mające możliwość wysyłania wyniku ważenia przez naciśnięcie klawisza na wadze np. TURKUS, AGAT, AMBER

Wagi łączymy poprzez dodatkowy rozgałęźnik nie oferowany przez ELZAB. Opis wykonania rozgałęźnika wraz z schematem znajduje się w instrukcji serwisowej kasy. Kasę DELTA należy skonfigurować do współpracy z typem zastosowanych wag.

Rys. 2-2 Schemat blokowy połączenia kasy Delta i 2 wag

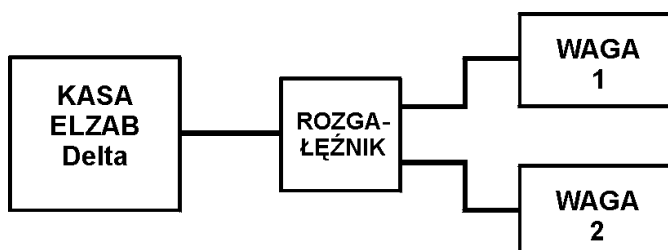

c) wagi nie mające możliwości wysyłania wyniku ważenia po naciśnięciu klawisza na wadze np. ANGEL AP1

Wagi łączymy poprzez dodatkowy rozgałęźnik i przystawki wagowe. Przystawka jest wyrobem oferowanym przez firmę ELZAB (kod wyrobu - 00916). Opis wykonania rozgałęźnika oraz jego schemat opisany jest w instrukcji serwisowej kasy. Odczyt wyniku ważenia polega na naciśnięciu klawisza na przystawce wagowej podłączonej do danej wagi. Kasę ELZAB Delta należy skonfigurować do współpracy z wagą TURKUS.

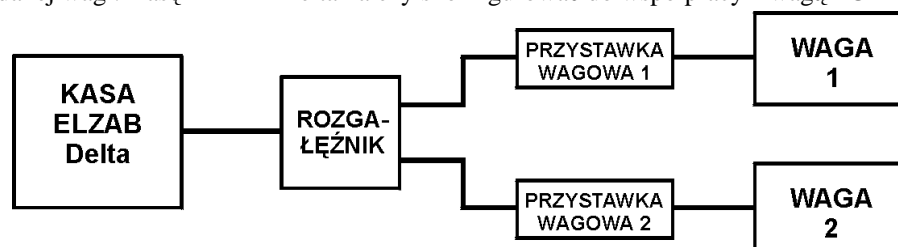

Rys. 2-3 Schemat blokowy połączenia kasy Delta i 2 wag przez Przystawki Wagowe

UWAGA:

- Jeżeli do kasy ELZAB Delta podłącza się kilka różnych wag należy zawsze stosować połączenie opisane w punkcie c).
- w funkcji BLOKADA WPR. Z WAGI” (adres 5 14 FUNKCJE KIEROWNIKA) ustawić na NIE.
- Do połączenia rozgałęźnika z kasą należy zastosować oferowany przez ELZAB, KABEL WAGI DO KASY DELTA II G (kod wyrobu - 01614). Schemat kabla przedstawiony jest także w rozdziale 8 instrukcji.

5.3 Podłączenie dwóch kas do jednej wagi

Współpraca dwóch kas z jedną wagą odbywa się poprzez ROZGAŁĘŻNIK 1W/2K opisany w instrukcji serwisowej kasy ELZAB DELTA. Kasę należy skonfigurować następująco:

- w funkcji TYP WAGI (adres 5 13 FUNKCJE KIEROWNIKA) wybrać typ zastosowanej wagi (patrz tabela w punkcie 5.1),
- w funkcji BLOKADA WPR. Z WAGI” (adres 5 14 FUNKCJE KIEROWNIKA) ustawić na TAK.

UWAGA:

- *Przy współpracy jednej wagi z dwoma kasami nie ma możliwości przesyłania wyniku ważenia po naciśnięciu klawisza na wadze.*
- *Do podłączenia rozgałęźnika z kasami należy zastosować oferowany przez ELZAB, KABEL WAGI DO KASY DELTA II G (kod wyrobu: 01614). Schemat kabla przedstawiony jest w rozdziale 8 instrukcji.*

6. Podłączenie kasy do komputera lub modemu kasowego

Podłączenie kasy do komputera polega na połączeniu kablem gniazda ŁĄCZE PC (rys. 1-2) z gniazdem COM w komputerze lub odpowiednim gniazdem multipleksera RS232 lub modemem kasowym.

Schemat ideowy kabla znajduje się także w rozdziale 8. Wykonanie instalacji połączenia z komputerem należy powierzyć przeszkolonej osobie. Szczegółowe informacje zawiera instrukcja serwisowa.

Odczyt danych przez komputer odbywa się bez przerywania pracy na kasie.

W przypadku połączenia kasy z modemem kasowym istnieje możliwość automatycznego załączania kasy po nawiązaniu połączenia. Wymaga to wówczas zastosowania kabla: kasa – modem kasowy (pokazanego w instrukcji serwisowej kasy) i załączenia WYŁĄCZNIKA SIECIOWEGO kasy.

UWAGA: *Wszelkie zabiegi związane z podłączaniem dodatkowych urządzeń do złącz kasy należy przeprowadzać przy wyłączonej kasie i wyłączonym urządzeniu dołączanym.*

7. Podłączenie kasy przez interfejs LAN

Kasa ELZAB Delta z interfejsem LAN, może być podłączona do komputera przez lokalną sieć komputerową. Za pośrednictwem tej kasy istnieje również możliwość podłączenia maksymalnie trzech kas (z interfejsem szeregowym) do sieci komputerowej (z użyciem multipleksera).

Komunikacja z *Kasą z interfejsem LAN* może odbywać się albo przez interfejs LAN albo przez port szeregowy. O rodzaju wykorzystywanego interfejsu decyduje użytkownik.

Listwa ze złączami (od spodu kasy) pokazana i opisana została na rysunku 1-2. Opis złącz znajduje się w rozdziale 8.

7.1 Podłączenie kasy do sieci LAN

1. Do złącza „ŁĄCZE PC” (Rys.1-2, poz.7) wetknąć kabel zakończony wtykiem „KASA 1” (Rys.1-2, poz.5)
2. Do gniazda „LAN” (Rys.1-2, poz.4) wetknąć końcówkę kabla sieci komputerowej. Do połączenia bezpośredniego kasy z komputerem należy zastosować skrosowany kabel UTP (obustronnie zakończony wtykiem RJ45), w przypadku użycia koncentratora (HUB) należy zastosować kabel prosty UTP.

Za pośrednictwem *Kasy z interfejsem LAN* można podłączyć poprzez sieć komputerową jeszcze jedną kasę wyposażoną w port szeregowy – należy ją podłączyć do złącza „KASA2...4” (Rys.1-2, poz.1). Stosując multiplekser 4xRS232/RJ podłączony do złącza „KASA2...4” liczbę podłączonych kas można zwiększyć do trzech (na kanałach 2 - 4 multipleksera). Do podłączenia kasy i multipleksera należy zastosować *Kabel RS232 2m* (kod wyrobu 00968), lub przy większych odległościach standardowy kabel UTP obustronnie zakończony wtykiem RJ45 wraz z *Kompletem przejściówek RS232/UTP* (kod wyrobu 01624).

7.2 Obsługa programowa interfejsu

Kasa z interfejsem LAN obsługiwana jest przez interfejs plikowy do kas ELZAB dla systemów Windows (począwszy od wersji 8.50), dostępnym pod adresem: <ftp://ftp.elzab.com.pl/pub/kody/winexe.zip>.

Opis sposobu konfiguracji komputera i niezbędne sterowniki dostępne są pod adresem:

<ftp://ftp.elzab.com.pl/kody/deltalan.zip>.

8. Obsługa mechanizmu drukującego igłowego

W kasach ELZAB Delta zastosowany jest igłowy mechanizm drukujący. Pozwala on na drukowanie jednocześnie oryginału wraz z kopią. Mechanizm taki wymaga stosowania taśmy barwiącej.

8.1 Wymiana papieru

Po pojawieniu się znacznika końca papieru (barwne plamy na papierze) lub gdy pojawi się na wyświetlaczu kasjera napis BRAK PAPIERU W DRUKARCE, należy wymienić rolkę papieru na nową.

W tym celu należy:

- a) zdjąć pokrywę drukarki,
- b) wysunąć resztę papieru z mechanizmu naciskając klawisz wysuwu papieru,
- c) usunąć z mechanizmu tulejkę zużytej rolki papieru,
- d) wyjąć szpulkę zwijającą z mechanizmu,
z nowej rolki papieru usunąć zewnętrzny zwój z resztkami taśmy przylepnej i kleju, koniec odciąć równo,
- e) założyć nową rolkę papieru do rozwijacza w sposób pokazany schematycznie na rys. 2-4, unieść separator papieru do góry,
- f) początek taśmy papierowej przesunąć przez czujnik końca papieru i wprowadzić do szczeliny mechanizmu drukującego, drukarka samoczynnie włączy wysuw papieru na kilka sekund; w razie potrzeby wysunięcia większej ilości papieru nacisnąć klawisz WYSUW PAPIERU (Paper Feed),
- g) opuścić separator papieru, założyć szpulkę zwijającą do zwijacza, z wysuniętego z mechanizmu drukarki papieru oddzielić kopię, a jej koniec wsunąć do szczeliny szpulki, nacisnąć klawisz wysuwu papieru (Paper Feed) i nawinąć kilka zwojów w celu sprawdzenia poprawności zwijania,
- h) zamknąć pokrywę przytrzymując wysunięty z mechanizmu oryginał, nadmiar papieru oderwać.

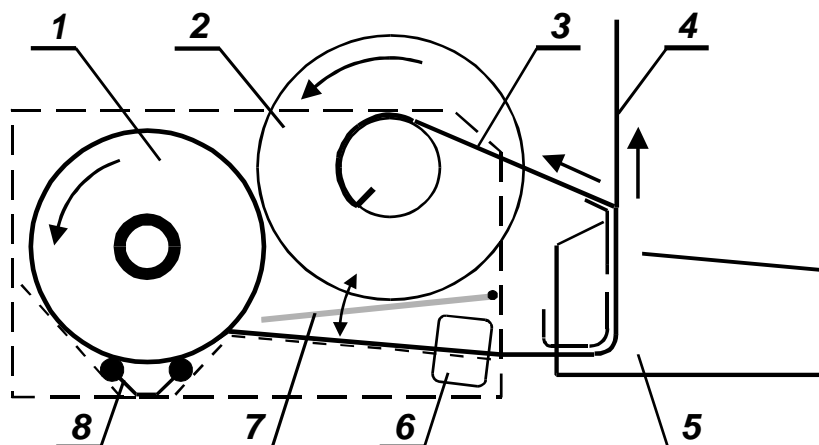

1. Rolka papieru
2. Szpulka zwijacza
3. Kopia
4. Paragon
5. Mechanizm drukujący
6. Czujnik końca papieru
7. Separator papieru
8. Wózek

Rys. 2-4 Schemat przebiegu taśmy papierowej w drukarce kasy

8.2 Wymiana kasety z taśmą barwiącą

Kasetę z taśmą barwiącą należy wymienić, gdy wydruk staje się błąd lub taśma jest mechanicznie zużyta. Sposób postępowania:

- a) nacisnąć z lewej strony korpus kasety i unieść zużyta kasetę w górę,
- b) w nowej kasecie sprawdzić - obracając pokrętkę w prawo - czy taśma przesuwa się w kasecie bez oporów i zacięć,
- c) wcisnąć zaczep prawy, potem lewy nowej kasety za występy mechanizmu drukarki, zwracając uwagę, aby taśma przebiegała pomiędzy głowicą drukarki a trójkątną blaszką, która oddziela taśmę od papieru,
- d) powtórnie napiąć taśmę obracając pokrętkę na kasecie,
- e) sprawdzić, czy taśma nie jest skręcona, czy przesuwa się bez oporu w mechanizmie oraz czy kasecja jest pewnie osadzona.

8.3 Awaryjne wyłączenie drukarki paragonów

W przypadku zakleszczenia się papieru lub taśmy barwiącej w drukarce drukowanie jest awaryjnie zatrzymywane. Ponowne uruchomienie drukarki wymaga interwencji operatora.

W tym celu należy:

- a) otworzyć pokrywę drukarki,
- b) zdjąć kasetę, przerwać papier i usunąć go ręcznie z mechanizmu,
- c) nacisnąć kilkakrotnie klawisz wysuwu papieru (Paper Feed),
- e) założyć papier i kasetę; upewnić się - naciskając klawisz wysuwu papieru - czy drukarka działa poprawnie.

Jeżeli drukarka zadziała, to faktycznie mechanizm był zablokowany. Jeżeli opisany wyżej sposób postępowania nie doprowadził do wznowienia pracy przez drukarkę, należy skontaktować się z serwisem lub dostawcą.

9. Obsługa mechanizmów drukujących termicznych

W kasach ELZAB Delta Lux zastosowano mechanizmy drukujące na zasadzie termicznej. Kasa posiada dwa mechanizmy drukujące: jeden dla paragonu (oryginału), drugi - ze zwijaczem papieru - dla kopii. Brak papieru w jednym z mechanizmów sygnalizowany jest komunikatem „BRAK PAPIERU W DRUKARCE” na wyświetlaczu kasjera. Jeżeli w jednym z mechanizmów, po wymianie papieru nie została opuszczona dźwignia dociskająca głowice termiczne do papieru, wydruk nie będzie możliwy. Na wyświetlaczu pojawi się ten sam komunikat („BRAK PAPIERU W DRUKARCE”).

9.1. Wymiana papieru

Pojawienie się znacznika końca papieru (barwne plamy na papierze) lub komunikatu o braku papieru oznacza konieczność wymiany rolki papieru na nową.

W tym celu należy otworzyć zatrzask pokrywy drukarki, odchylić ją i zdjąć, a następnie sprawdzić, w którym mechanizmie zabrakło papieru.

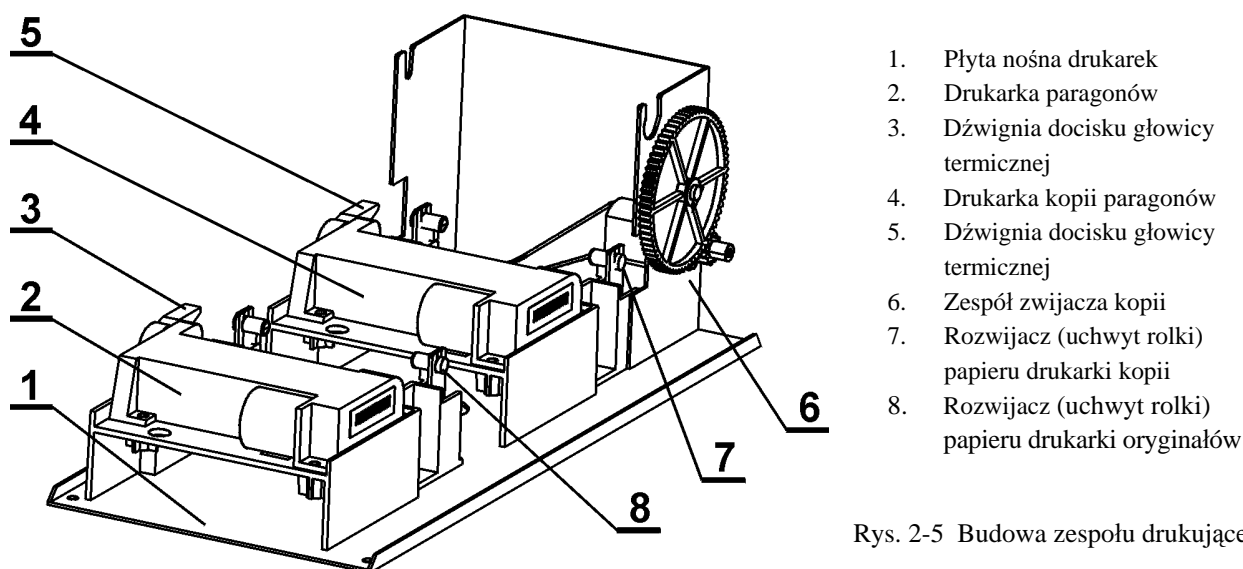

Rys. 2-5 Budowa zespołu drukującego

Jeżeli brakuje papieru w mechanizmie drukującym kopię, to należy:

- a) z rozwijacza wyjąć szpulkę i oderwać pozostałą część papieru (należy unikać przepuszczania przez mechanizm drukujący końcówki rolki papieru, która może być zagięta lub poszarpana i może zablokować mechanizm); podnieść dźwignię odsuwającą głowicę termiczną od papieru i wysunąć ręcznie resztkę papieru z mechanizmu; wyjąć szpulkę zwijającą ze zwijacza, dosunąć głowicę termiczną opuszczając dźwignię do dolnej pozycji spoczynkowej,
- b) z nowej rolki papieru usunąć zewnętrzny zwój z resztkami taśmy przylepnej i kleju, koniec równo uciąć,
- c) początek taśmy papierowej wprowadzić do szczeliny mechanizmu drukującego, w tym momencie włączy się tryb automatycznego zaciągania papieru i mechanizm wciągnie około 10 cm papieru,

- d) wsunąć nową rolkę papieru do rozwijacza w sposób pokazany schematycznie na rys.2-6 i 2-7,
 e) założyć szpulkę zwijającą do zwijacza, koniec papieru wysunięty z mechanizmu drukarki włożyć do szczeliny szpulki, wysunąć papier naciskając klawisze *Shift* oraz *Paper Feed* (WYSUW PAPIERU); w ten sposób nawinać kilka zwojów w celu sprawdzenia poprawności zwijania,

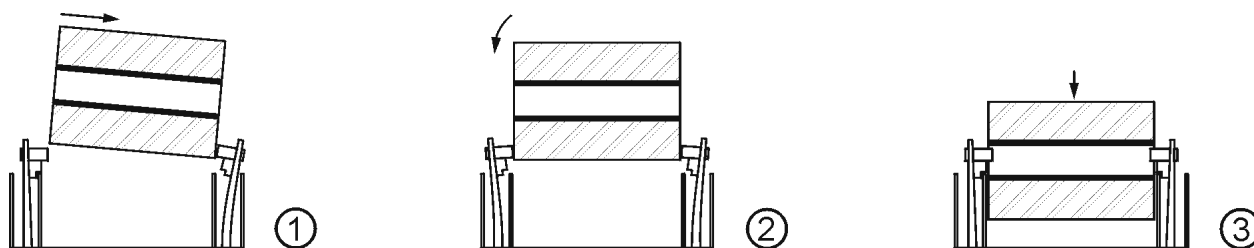

Rys. 2-6 Kolejne fazy zakładania nowej rolki papieru

Jeżeli brakuje papieru w mechanizmie drukującym paragon (oryginał), to należy postępować jak opisano w punktach od a) do d), z wyjątkiem uwagi o szpulce zwijacza.

- f) wysunięty z mechanizmu oryginał papieru (nadmiar) oderwać, zamknąć pokrywę; nacisnąć klawisz *Paper Feed*; papier powinien się wysunąć ze szczeliny pokrywy.

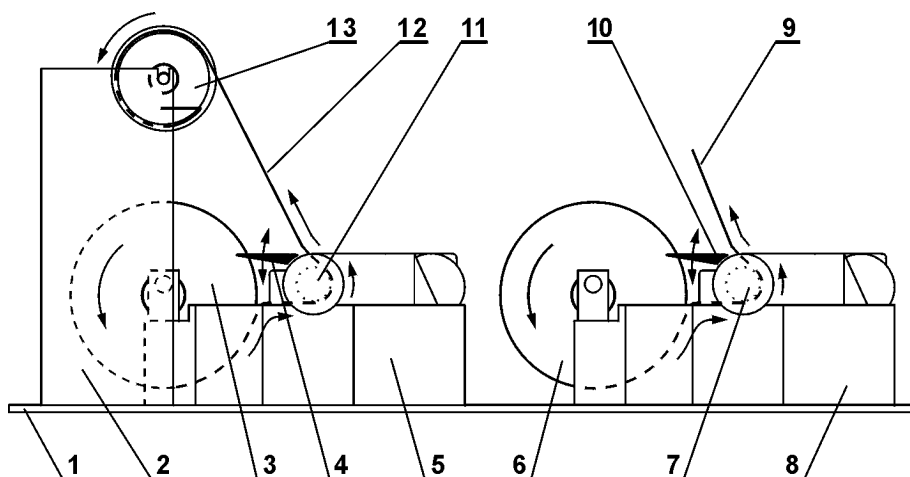

Rys. 2-7 Schemat przebiegu taśmy papierowej w zespole drukarek termicznych

- | | | |
|--|-----------------------------|-------------------------------|
| 1. Płyta nośna drukarek | 5. Drukarka kopii | 10. Dźwignia odsuwania głowic |
| 2. Zespół zwijacza kopii | 6. Rolka papieru (oryginał) | 11. Rolka transportu papieru |
| 3. Rolka papieru (kopii) | 7. Rolka transportu papieru | 12. Kopia paragonu |
| 4. Dźwignia odsuwania głowic termicznych (zamknięta) | 8. Drukarka oryginałów | 13. Szpulka zwijacza kopii |
| | 9. Oryginał (paragon) | |

10. Konserwacja i przeprowadzanie okresowych przeglądów

Kasa wymaga okresowego przeglądu i konserwacji. Wszelkie zabiegi konserwacyjne należy przeprowadzać przy kasie wyłączonej. W przypadku zainstalowania kasy w środowisku o zwiększonym zapyleniu zalecane zabiegi konserwacyjne należy wykonywać częściej.

Systematycznego czyszczenia wymagają wszystkie zewnętrzne elementy obudowy wykonane z tworzywa sztucznego. Zabieg ten należy wykonać przy użyciu miękkiej ściereki, zwilżonej lekko wodą z dodatkiem delikatnych środków czyszczących lub lepiej specjalnym płynem antystatycznym do mycia sprzętu komputerowego (sposób użycia wg zaleceń producenta płynu).

Co dwie lub trzy wymieniane rolki papieru należy skontrolować stan taśmy barwiącej. Jeżeli wykazuje zużycie mechaniczne, jest postrzępiona lub dziurawa, należy natychmiast wymienić ją na nową.

Systematycznie należy dokonywać przeglądu i czyszczenia mechanizmu drukującego z drobnych pozostałości papieru i taśmy barwiącej. Przy każdej wymianie rolki papieru lub kasety z taśmą barwiącą, należy skontrolować, czy w mechanizmie drukarki nie pozostały resztki papieru lub inne zanieczyszczenia, które mogłyby spowodować zacinanie się drukarki.

Konserwacja mechanizmu drukarki

Obowiązkiem użytkownika jest sukcesywnie, po wydrukowaniu ok. 30 rolek papieru, przeprowadzania konserwacji bieżącej, polegająca na usunięciu pyłu przy pomocy pędzelka i wydmuchaniu go w razie potrzeby sprężonym powietrzem, np. gumową gruszką, z mechanizmu drukarki.

Bieżące zabiegi konserwacyjne należy powierzyć osobie posiadającej kwalifikacje i umiejętności techniczne lub zlecić serwisowi technicznemu.

Obowiązkiem serwisu autoryzowanego jest, podczas każdej wizyty u klienta dokładne przemycie głowicy termicznej i rolki gumowej transportu papieru w mechanizmie drukującym i oczyszczenie całego toru prowadzenia papieru. Do mycia należy stosować czysty spirytus etylowy lub spirytus techniczny (izopropanol).

UWAGA: *Zaniechanie bieżących i okresowych czynności konserwacyjnych może doprowadzić do uszkodzenia kasy z winy użytkownika i spowodować utratę praw gwarancyjnych.*

10.1 Autotest

Poprzez naciśnięcie i przytrzymanie przycisku wysuwu papieru w momencie włączenia zasilania kasy, urządzenie przechodzi do autotestu i drukuje zestaw znaków z wewnętrznego generatora (na oryginale i kopii).

11. Wykaz materiałów eksploatacyjnych

11.1 Materiały eksploatacyjne drukarki igłowej

Papier: wysokiej jakości o gładkiej powierzchni

zalecany papier	marki ELZAB - kod wyrobu - 02601
postać	rolka
szerokość	76 ± 0,5 mm
średnica zewnętrzna	max 70 mm
zalecana długość	20 m
liczba kopii	max 1

UWAGA: *Jest niedopuszczalne stosowanie papieru o niskiej jakości, papieru zawilgoconego, papieru z końcem kopii lub oryginału przyklejonym do szpulki lub papieru o obydwu końcach sklejonych między sobą. Może to powodować blokowanie się drukarki, a w efekcie spowodować jej uszkodzenie.*

Taśma barwiąca:

zalecana taśma	marki ELZAB - kod wyrobu - 02599
----------------	---

UWAGA: *Stosowanie materiałów eksploatacyjnych nie dostarczonych przez autoryzowanych dealerów ELZAB i firmowanych przez ELZAB powoduje utratę gwarancji na mechanizm drukujący.*

11.2 Materiały eksploatacyjne drukarki termicznej

Papier do drukarek termicznych

zalecany papier	marki ELZAB - kod wyrobu - 02604
postać	rolka
szerokość	57 ⁺¹ ₋₀ mm
średnica wewnętrzna	d ≥ 8 mm
średnica zewnętrzna	D [mm] ≤ 64 - d

UWAGA: *Stosowanie papieru niskiej jakości lub zawilgoconego może powodować blokowanie się drukarki. Nie należy stosować papieru, w którym koniec rolki przyklejony jest do szpulki. Nie należy stosować papieru bez certyfikatu gwarantującego odpowiednio długi okres czytelności nadruków.*

Stosowanie papieru termicznego nie dostarczonego przez autoryzowanych dealerów ELZAB i firmowanych przez ELZAB powoduje utratę gwarancji na mechanizm termiczny. Stosowanie papieru termicznego bez stosownego certyfikatu lub przechowywanie papieru w warunkach i w sposób niezgodny z instrukcją producenta może spowodować utratę informacji na zadrukowanych rolkach papieru a w konsekwencji odpowiedzialność użytkownika przed urzędem skarbowym.

Papier ze znakami ELZAB posiada 6-cio letni certyfikat na przechowywanie przy zapewnieniu warunków zastrzeżonych przez producenta papieru.

12. Zasady przechowywania papieru do drukarek termicznych

Papier termoczuły stosowany w drukarkach termicznych, w odróżnieniu od zwykłego papieru stosowanego w drukarkach igłowych, posiada inne własności fizykochemiczne. W związku z obowiązkiem przechowywania (ciążącym na użytkownika urządzeń fiskalnych) kopii paragonów i raportów przez okres 5-ciu lat, należy zwrócić szczególną uwagę na warunki, w jakich kopie z papieru termoczułego będą przechowywane. Dostawca papieru termoczułego określił warunki przechowywania, które poniżej przytaczamy:

SZCZEGÓŁOWE ZASADY PRAWIDŁOWEGO PRZECHOWYWANIA PAPIERÓW TERMOCZUŁYCH

1. Unikanie wysokiej temperatury oraz wilgotnego środowiska

- 1.1. Dla długoterminowego okresu składowania, należy przechowywać papier termiczny w ciemności, w temperaturze nie przekraczającej 25⁰C oraz relatywnej wilgotności nie przekraczającej 65%.
- 1.2. Kolor na papierze termicznym powstaje w temperaturze od 60 do 100⁰C i osiąga właściwe zaczernienie w temperaturze od 70 do 120⁰C. Papier jednak wykazuje podobne właściwości w wysokiej temperaturze lub w warunkach wysokiej wilgotności.
Jeśli papier jest używany stale w temperaturze 40⁰C lub wyższej przez okres dłuższy niż 24 godziny, należy wówczas zwrócić uwagę na wilgotność powietrza.

2. Unikanie wystawiania na bezpośrednie działanie promieni słonecznych

- 2.1. Papier żółknie jeśli wystawi się go na bezpośrednie działanie promieni słonecznych w przedłużających się okresach czasu. Wydruk na papierze będzie również wykazywał tendencje do blaknięcia w bezpośrednim kontakcie z promieniami słonecznymi.
- 2.2. Wydruk na papierze ma tendencje do blaknięcia kiedy papier będzie wystawiony na działanie konwencjonalnego światła fluorescencyjnego w przedłużającym się okresie czasu.

3. Nie należy używać klejów rozpuszczalnikowych

- 3.1. Kleje, które zawierają lotne rozpuszczalniki organiczne takie jak alkohole, estry, ketony itp., powodują powstawanie koloru.
- 3.2. Kleje oparte na skrobi, PVA lub CMC są nieszkodliwe i dlatego nie wywierają ujemnego wpływu.

4. Unikanie kontaktu z plastyfikatorami

- 4.1. Folie PVC zawierają plastyfikatory takie jak esteroftalany. Przedłużający się kontakt z nimi redukuje zdolność tworzenia wydruku na papierze i powoduje, że wydruk już istniejący blaknie.
- 4.2. Samoprzylepne taśmy celofanowe mogą zawierać plastyfikatory, które powodują, że wydruk blaknie.
- 4.3. Papier typu woskowego może również zawierać plastyfikator, który powoduje blaknięcie wydruku. Z tego powodu zaleca się nie przechowywać tych dwóch gatunków papieru razem.

13. Przechowywanie i transport

Warunki przechowania w stanie opakowania:

temperatura 5°C - 35°C

wilgotność względna < 85%

Stopień agresywności korozyjnej środowiska osiąga najwyższą wartość B wg PN-71/Ha-04651.

Maksymalny czas przechowania urządzenia w wyżej wymienionych warunkach nie może przekraczać dziewięciu miesięcy.

W przypadku traktowania kasy jako tzw. „kasy rezerwowej”, należy raz na 2 miesiące urządzenie włączyć na minimum 8 godzin, w celu właściwej konserwacji akumulatorów w kasie.

Transport może odbywać się dowolnymi środkami przewozowymi (samochody, wagony kolejowe) w warunkach eliminujących bezpośrednio oddziaływanie czynników atmosferycznych. Maksymalny czas trwania transportu nie może przekraczać 3 tygodni. Warunki transportu morskiego i powietrznego wymagają specjalnych uzgodnień.

14. Plombowanie kasy

Obudowa kasy zaplombowana jest plombą ołowianą. Plomba ta jest plombą serwisową i ma wytłoczony identyfikator producenta lub serwisanta. Każdy fakt rozplombowania i plombowania kasy powinien być odnotowany w książce serwisowej kasy.





Prawo ingerencji do wnętrza kasy ma wyłącznie uprawniony serwisant autoryzowany, który jest zarejestrowany w Urzędzie Skarbowym.

UWAGA: *Naruszenie plomby serwisowej grozi utraceniem przez użytkownika prawa do napraw gwarancyjnych.*

Rozdział 3 - Zasady obsługi funkcji kasy

1. Dostęp do funkcji

Funkcje kasy (z wyłączeniem sprzedaży) są zgrupowane w trzech menu: funkcje KASJERA, funkcje KIEROWNIKA, funkcje SERWISOWE. Dostęp do poszczególnych funkcji uzyskujemy w następujący sposób:

1. FUNKCJE KASJERA - kluczyk w stacyjce A w położeniu poziomym, w stacyjce B brak klucza lub kluczyk w położeniu pionowym, nacisnąć klawisz .
2. FUNKCJE KIEROWNIKA - kluczyk w stacyjce A w położeniu dowolnym lub brak klucza, w stacyjce B kluczyk w położeniu poziomym, nacisnąć klawisz .
3. FUNKCJE SERWISOWE - kluczyk w stacyjce A w położeniu dowolnym lub brak klucza, w stacyjce B kluczyk w położeniu poziomym, nacisnąć jednocześnie klawisz  (z klawiatury literowo-znakowej) oraz klawisz  (z klawiatury funkcyjnej).

Klucze w stacyjkach mogą znajdować się w następujących położeniach:

- pionowe - (klucz w położeniu pionowym) oznacza, że stacyjka jest nieaktywna (położenie równoważne z brakiem kluczyka),
- poziome - (klucz w położeniu poziomym) oznacza, że stacyjka jest aktywna.

Wyjęcie kluczyka jest możliwe tylko wtedy, gdy klucz jest w położeniu pionowym.









1.1 Wybór funkcji w kasie

Dostęp do wyboru funkcji kasy (z wyłączeniem sprzedaży) uzyskujemy przez naciśnięcie klawisza .

Po jego naciśnięciu, na wyświetlaczu powinna pojawić się nazwa menu głównego np.

WYBÓR FUNKCJI
01 FUNKCJE KASJERA

Istnieją trzy sposoby wybierania funkcji:

1. Wybór za pomocą klawiszy   oraz klawisza , którym akceptujemy wybrane menu lub funkcję,
2. Wybór funkcji za pomocą adresu liczbowego poszczególnych menu lub funkcji za pomocą klawiszy cyfrowych    klawiatury kasy (np.   ). Liczbowe adresy poszczególnych funkcji i menu składają się z dwucyfrowych grup i tak są podane na schematach struktury menu w spisach treści oraz w tytule każdej opisywanej funkcji (cyfry wpisujemy kolejno, bez rozdzielania ich spacją).
3. Wybór adresu funkcji za pomocą klawiszy literowych klawiatury kasy. Kasa została dostosowana do wybierania literowego w następujący sposób: dwucyfrowym grupom adresowym zostały przypisane litery alfabetu w kolejności takiej jak w poniższej tabelce. Zastępując poszczególne grupy adresowe odpowiednimi literami możemy wybierać poszczególne funkcje maksymalnie skróconą metodą.

01 - A	5 - E	9 - I	13 - M	17 - Q	21 - U	25 - Y
02 - B	06 - F	10 - J	14 - N	18 - R	22 - V	26 - Z
03 - C	07 - G	11 - K	15 - O	19 - S	23 - W	
04 - D	08 - H	12 - L	16 - P	20 - T	24 - X	

Przykład: Jeżeli chcemy wybrać adres **1 04** to zamiast cyfr wpisujemy adres przy pomocy liter **A D**, adres 2 04 1 – wpisujemy **B D A**

Oczywiście w każdym przypadku możemy stosować mieszany sposób wyboru funkcji stosując wszystkie trzy metody.

Sposób 3 umożliwia najszybszy dostęp do funkcji i menu, wymaga tylko nauczania się skrótów literowych najczęściej używanych adresów funkcji.

Wyjdź

Do wycofania się z wybranej funkcji służy klawisz

Potwierdzeniem wykonania funkcji jest potrójny sygnał dźwiękowy.

Uwaga: Wybór funkcji o adresach większych niż 26 nie jest możliwy za pomocą klawiszy literowych.

1.2 Wybór wartości podpowiadanych

Poszczególne funkcje menu są tak napisane, że po ich wybraniu na wyświetlaczu pojawia się podpowiedź następnej czynności lub wyświetlane są aktualne wartości.

Na przykład:

Pojawi się pytanie:

SPRZEDAŻ ZE ZMIENNĄ CENĄ
DOZWOLONA ? (T / N) T

Zatwierdź

Możliwa jest odpowiedź klawiszem T na Tak, N na Nie oraz klawiszem potwierdzenie wartości aktualnej (patrz litera oznaczona kursorem).

Rozdział 4 - Menu główne FUNKCJE KASJERA

1. Opis ogólny

Dostęp do menu głównego FUNKCJE KASJERA opisany jest w rozdziale **Zasady obsługi funkcji kasy**. Schemat menu wraz z podanymi adresami funkcji pokazano poniżej.



Na wyświetlaczu powinien pojawić się napis:

FUNKCJE KASJERA
1 WŁĄCZENIE KASJERA

Dostęp do funkcji numer 3, 4, 5 i 6 uzależniony jest od przyznanых (w funkcjach kierownika) kasjerowi uprawnień i może być zablokowany.

2. Funkcja WŁĄCZENIE KASJERA - adres 1 lub A

Po wybraniu funkcji wyświetla się napis:

PODAJ HASŁO: _ _ _ _

1 0 1

Wpisujemy hasło np. wyświetla się:

PODAJ HASŁO: * * * _

Hasło można wprowadzić również korzystając z czytnika kodów kreskowych.

Klawisz powoduje wyświetlenie:

KASJER:
Nr 1 JANINA KOWALSKA

W przypadku, gdy otwierana jest zmiana kasjera, pojawi się napis:

STAN GOTÓWKI W KASIE
0,00

Nastąpi otwarcie szuflady. Kasjer powinien policzyć pieniądze w szufladzie kasy i wpisać np.

2 . 3

oraz nacisnąć klawisz . Kasa przejdzie do trybu sprzedaży.

TRYB SPRZEDAŻY

Wyświetli się:

Możliwe jest prowadzenie sprzedaży.

3. Funkcja WYŁĄCZENIE KASJERA - adres 2 lub B

Wybranie tej funkcji powoduje wyłączenie kasjera. Wyłączenie kasjera nie powoduje zamknięcia jego zmiany (możliwe jest włączenie innego kasjera). W celu uruchomienia sprzedaży konieczne jest ponowne włączenie kasjera.

4. Funkcja KONIEC ZMIANY KASJERA - adres 3 lub C

Po wybraniu tej funkcji na wyświetlaczu pojawia się napis:

ZLICZONO: GOTÓWKA 0,00

Wprowadzić należy kwoty zliczonej gotówki

1	2	4	Zatwierdź
---	---	---	-----------

i innych rodzajów płatności oraz płatności walutowej (jeżeli jest używana) np.

Po wprowadzeniu kwot drukuje się raport zamknięcia zmiany. Funkcja powoduje wyłączenie kasjera.

Opis pozycji drukowanych na raporcie:

ILOŚĆ PARAGONÓW	to ilość paragonów sprzedaży z wyłączeniem paragonów anulowanych,
SPRZEDAŻ OGÓŁEM	to wartość sprzedaży z uwzględnieniem sprzedaży i skupu opakowań,
PRZYJĘTE OPAKOWANIA	to wartość przyjętych opakowań zwrotnych,
SPRZEDAŻ OPAKOWAŃ	to wartość sprzedanych opakowań zwrotnych,
ILOŚĆ ANULOW. POZYCJI	to ilość pozycji anulowanych za pomocą funkcji anulowania pozycji,
KWOTA ANULOW. POZYCJI	to wartość anulowanych pozycji z pomocą funkcji anulowania pozycji,
RABATÓW NA POZYCJE	to wartość rabatu udzielonego na pozycje sprzedaży,
RABATÓW NA PARAGON	to wartość rabatu udzielonego na całe paragony,
NARZUTÓW NA POZYCJE	to wartość narzutu udzielonego na pozycje sprzedaży,
NARZUTÓW NA PARAGON	to wartość narzutu udzielonego na całe paragony,

Uwaga: Towary z grupy 15 oraz 90 - 99 nie podlegają rabatowi i narzutowi o ile włączone jest ustawienie **RABAT/NARZ. SPECJALNY w funkcjach kierownika.**

ILOŚĆ ANUL.PARAGONÓW	to ilość anulowanych w całości paragonów,
KWOTA ANUL.PARAGONÓW	to wartość anulowanych paragonów,
DOD. OTWARĆ SZUFLADY	to ilość otwarć szuflady poza paragonem,
IL. POZ. Z KODU KRESK.	to ilość pozycji sprzedaży wytworzonych przy pomocy czytnika kodów kreskowych,
IL. POZ. Z KLAWIATURY	to ilość pozycji sprzedaży wytworzonych przez wybranie towaru z klawiatury kasy (dotyczy także ręcznie wpisanych kodów kreskowych),
RÓWNOWARTOŚĆ W ZŁ	to kwota odpowiadająca sprzedaży opłaconej waluty,
W TYM WYMIANA NA ZŁ	to kwota odpowiadająca reszcie z waluty, wypłaconej w złotych.

Istnieje następująca zależność pomiędzy pozycjami SPRZEDAŻ OGÓŁEM, PRZYJĘTE OPAKOWANIA i SPRZEDAŻ OPAKOWAŃ na raporcie kasjera, a pozycją ŁĄCZNA NALEŻNOŚĆ na raporcie fiskalnym dobowym (patrz w funkcjach kierownika menu RAPORTY):

$SPRZEDAŻ\ OGÓŁEM = ŁĄCZNA\ NALEŻNOŚĆ + SPRZEDAŻ\ OPAKOWAŃ - PRZYJĘTE\ OPAKOWANIA$
pod warunkiem że oba raporty obejmują te same paragony (dotyczy to także sumy odpowiednich pozycji dla więcej niż jednego raportu kasjera).

Dostęp do funkcji zależy od tego czy kasjer posiada uprawnienie do wykonywania zamknięcia zmiany. Jeśli dany kasjer nie posiada uprawnienia do wykonywania zamknięcia zmiany,

na wyświetlaczu pojawi się napis:

BRAK UPRAWNIENI
NACIŚNIJ DOWOLNY KLAWISZ

Włożenie kluczyka kierownika (wcześniej stacyjka B powinna być w położeniu pionowym lub bez klucza),

przekręcenie go do pozycji poziomej i naciśnięcie klawisza , powoduje przejście do zamknięcia zmiany kasjera.

Przykład wydruku raportu zamknięcia zmiany przedstawiono poniżej.

Z.U.K. "ELZAB" S.A.
 41-813 Z A B R Z E ul.Kruczkowskiego 39
 Tel: +48(32)2722021 Fax: +48(32)2722583
 NIP 648-000-02-55

data wykonania raportu

dn.01r01.23

nr wydr.0012

nr kolejny wydruku

#NIEFISKALNY#

ZAMKNIĘCIE ZMIANY

NR 0010

nr zamknięcia zmiany

od 01r01.23 g.11:48 do 01r01.23 g.14:28

KASJER: SZEJ

ILOŚĆ PARAGONÓW	0005
SPRZEDAŻ OGÓŁEM	124,30
PRZYJĘTE OPAKOWANIA	0,00
SPRZEDAŻ OPAKOWAŃ	0,50
ILOŚĆ ANULOW. POZYCJI	0001
KWOTA ANULOW. POZYCJI	3,50
RABATÓW NA POZYCJE	3,50
RABATÓW NA PARAGON	0,00
NARZUTÓW NA POZYCJE	2,30
NARZUTÓW NA PARAGON	0,00
ILOŚĆ ANUL. PARAGONÓW	0000
KWOTA ANUL. PARAGONÓW	0,00
DOD.OTWARĆ SZUFLADY	0002
IL.POZ.Z KODU KRESK.	0004
IL.POZ Z KLAWIATURY	0094

sumaryczne dane ze sprzedaży

dane dotyczące rabatów,
narzutów i korekt paragonów

GOTÓWKA

WPŁYWY ZE SPRZEDAŻY 74,30

WPŁATY DO KASY 100,00

WYPŁATY Z KASY 50,00

suma wpływów ze sprzedaży,
wpłat do i wypłat z kasy

RAZEM W SZUFLADZIE 124,30

ZLICZONO W SZUFLADZIE 124,00

kwota (gotówki) zliczona
i wpisana w trakcie wykonywania
raportu

RÓŻNICA 0,30

BONY OKAZYJNE

WPŁYWY ZE SPRZEDAŻY 40,00

RAZEM W SZUFLADZIE 40,00

ZLICZONO W SZUFLADZIE 40,00

RÓŻNICA 0,00

CZEK

WPŁYWY ZE SPRZEDAŻY 10,00

RAZEM W SZUFLADZIE 10,00

ZLICZONO W SZUFLADZIE 10,00

RÓŻNICA 0,00

€

WPŁYWY ZE SPRZEDAŻY 0,00

RÓWNOWARTOŚĆ W ZŁ 0,00

W TYM WYMIANA NA ZŁ 0,00

RAZEM W SZUFLADZIE 0,00

ZLICZONO W SZUFLADZIE 0,00

RÓŻNICA 0,00

#NIEFISKALNY#

nr kasy, nr kasjera

#0130 SZEJ

2:11

czas wykonania raportu

00000000

5. Funkcja WPLATA DO KASY - adres 4 lub D

Funkcja umożliwia wydrukowanie pokwitowania dokonanej wpłaty do kasy. Na wydruku można umieścić dane o wpłacającym.

Wybranie funkcji powoduje wyświetlenie:

WPLACAJĄCY:

Należy wpisać dane wpłacającego np.:

WPLACAJĄCY: KIEROWNIK

Zatwierdź

Nacisnąć . Jeżeli były zdefiniowane formy płatności inne niż gotówka, pojawi się pytanie o formę płatności. Wówczas należy wcisnąć odpowiedni klawisz płatności. Wpłaty możliwe są dla gotówki i płatności definiowalnych od 1 do 3.

Jeśli jest tylko jedna forma płatności (gotówka), pojawi się od razu napis:

KWOTA WPLATY: 0,00

1

00

Zatwierdź

Po wpisaniu kwoty i naciśnięciu drukuje się pokwitowanie wpłaty.

Z.U.K. "ELZAB" S.A. 41-813 Z A B R Z E ul.Kruczkowskiego 39 Tel: +48(32)2722021 Fax: +48(32)2722583 NIP 648-000-02-55			
data przyjęcia wpłaty	dn.01r01.23	nr wydr.0021	nr kolejny wydruku
#NIEFISKALNY#			
POKWITOWANIE WPLATY			
WPLACAJĄCY: KIEROWNIK PŁATNOŚĆ: GOTÓWKA KWOTA WPLATY: 100,00			
----- KWOTĘ OTRZYMAŁ: SZEFL			
_____ (podpis)			
#NIEFISKALNY#			
nr kasy, nr kasjera	#0130 SZEFL	00000000	13:00
			czas rejestracji wpłaty

Uwaga: Istnieje możliwość włączenia drukowania części pokwitowania zawierającego podpis. Służy do tego funkcja pod adresem 5 37 w menu głównym FUNKCJE KIEROWNIKA.

W przypadku gdy kasjer nie posiada uprawnień do wykonywania WPLATY możliwe jest użycie kluczyka kierownika jak w przypadku funkcji KONIEC ZMIANY KASJERA.

6. Funkcja WYPŁATA Z KASY - adres 5 lub E

Funkcja umożliwia wydrukowanie pokwitowania dokonanej wypłaty z kasy. Na wydruku można umieścić dane o osobie otrzymującej wypłatę.

Wybranie funkcji powoduje wyświetlenie:

KWOTĘ OTRZYMAŁ:

Należy wpisać dane osoby otrzymującej wypłatę:

KWOTĘ OTRZYMAŁ:
KIEROWNIK

Zatwierdź

Naciskamy . Jeżeli były zdefiniowane formy płatności inne niż gotówka, pojawi się pytanie o formę płatności. Wówczas należy wcisnąć odpowiedni klawisz płatności. Wypłaty możliwe są dla gotówki i płatności definiowalnych od 1 do 3.

Jeśli jest tylko jedna forma płatności (gotówka), pojawi się od razu napis:

KWOTA WYPŁATY:

0,00

1

00

Zatwierdź

Po wprowadzeniu kwoty drukuje się pokwitowanie wypłaty.

Z.U.K. "ELZAB" S.A. 41-813 Z A B R Z E ul. Kruczkowskiego 39 Tel: +48(32)2722021 Fax: +48(32)2722583 NIP 648-000-02-55		
dn.01r01.23	nr wydr.0023	
#NIEFISKALNY#		
POKWITOWANIE WYPŁATY		
WYPŁACAJĄCY: SZEF		
PŁATNOŚĆ: GOTÓWKA		
KWOTA WYPŁATY:	100,00	

KWOTĘ OTRZYMAŁ: KIEROWNIK		
_____ (podpis)		
#NIEFISKALNY#		
nr kasy, nr kasjera	#0130 SZEF	00000000
		13:00

data dokonania wypłaty

nr kolejny wydruku

czas rejestracji wypłaty

Uwaga: Istnieje możliwość włączenia drukowania części pokwitowania zawierającego podpis. Służy do tego funkcja **PODPISY WPLAT/WYPLAT** (adres 5 37 FUNKCJE KIEROWNIKA).

Na wstępie otwierana jest szuflada. Jeżeli kasjer wyjdzie z funkcji naciskając klawisz **WYJDŹ**, otwarcie szuflady zostanie doliczone do **DOD. OTWARĆ SZUFLADY** na raporcie „**ZAMKNIĘCIE ZMIANY**” (patrz punkt 4) nawet jeżeli w funkcji **BL. OTWARCIA SZUFLADY** (adres 5 26 FUNKCJE KIEROWNIKA) została zablokowana możliwość dodatkowego otwierania szuflady.

W przypadku gdy kasjer nie posiada uprawnień do wykonywania WYPŁATY możliwe jest użycie kluczyka kierownika jak w przypadku funkcji **KONIEC ZMIANY KASJERA**.

7. Funkcja ZESTAW RAPORTÓW - adres 6 lub F

Funkcja umożliwia wydrukowanie zestawu raportów. Zawartość zestawu (lista raportów) jest definiowana w funkcji **SKŁAD ZESTAWU RAPORTÓW** (adres 5 27 FUNKCJE KIEROWNIKA). Dostęp do funkcji uzależniony jest od przyznanego kasjerowi uprawnienia (**EDYCJA KASJERÓW** (adres 6 1 FUNKCJE KIEROWNIKA)).

W przypadku gdy kasjer nie posiada uprawnień do wykonywania ZESTAWU RAPORTÓW możliwe jest użycie kluczyka kierownika jak w przypadku funkcji **KONIEC ZMIANY KASJERA**.

8. Funkcja KARTA RABATOWA - adres 7 lub G

Funkcja umożliwia edycję i ewentualny wydruk danych zawartych na karcie rabatowej włożonej do podłączonego do kasy czytnika kart rabatowych. Sposób postępowania opisany jest w instrukcji obsługi czytnika kart rabatowych.

Jeżeli czytnik nie jest podłączony, na wyświetlaczu pojawia się napis:

CZYTNIK KART RABATOWYCH JEST WYŁĄCZONY

Rozdział 5 - Menu główne FUNKCJE KIEROWNIKA

1. Opis ogólny

Dostęp do menu głównego FUNKCJE KIEROWNIKA opisany jest w rozdziale „Zasady obsługi funkcji kasy”.

Na wyświetlaczu powinien pojawić się napis:

FUNKCJE KIEROWNIKA
01 KONFIGURACJA

Schemat menu wraz z podanymi adresami funkcji pokazano na następnych stronach.

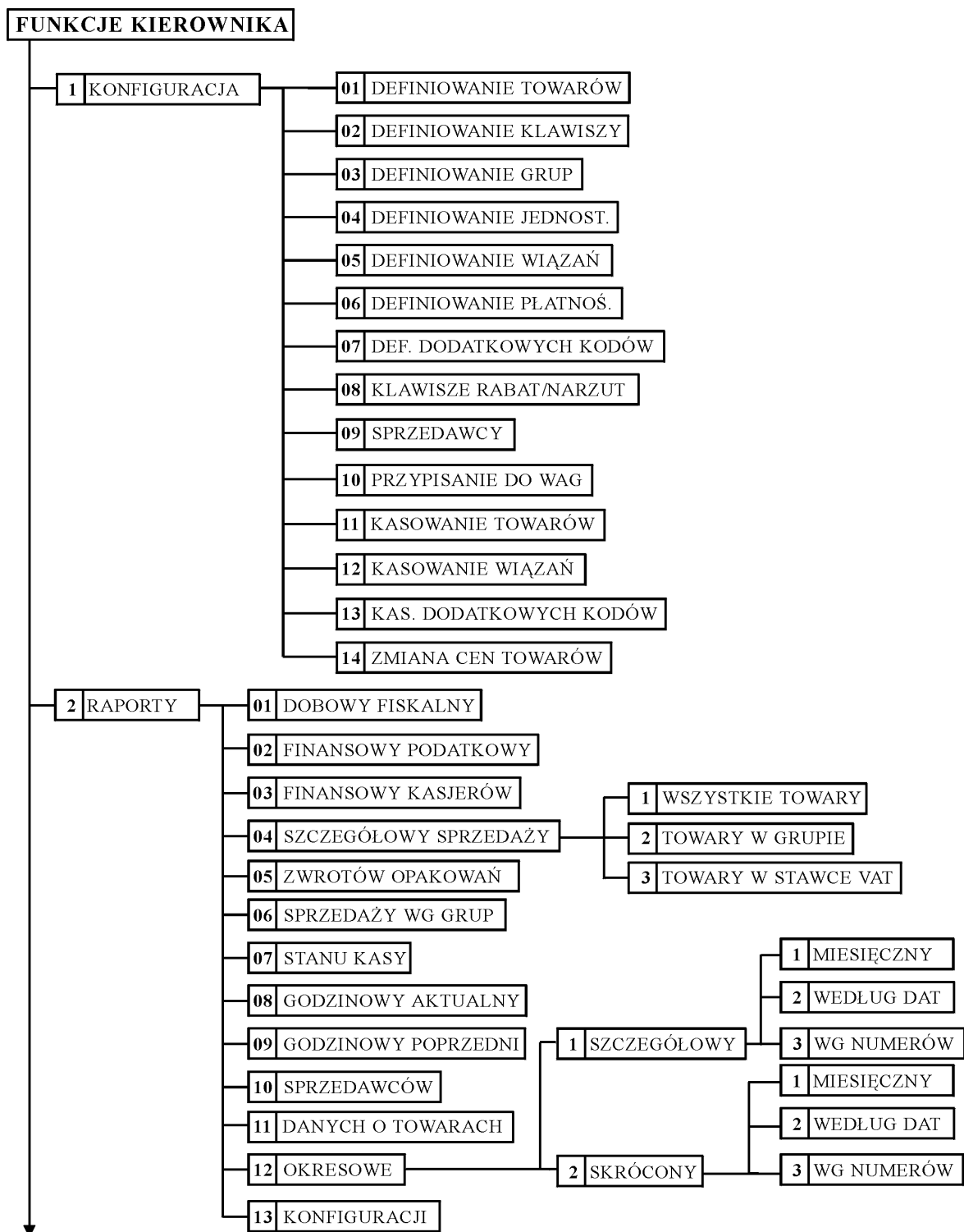

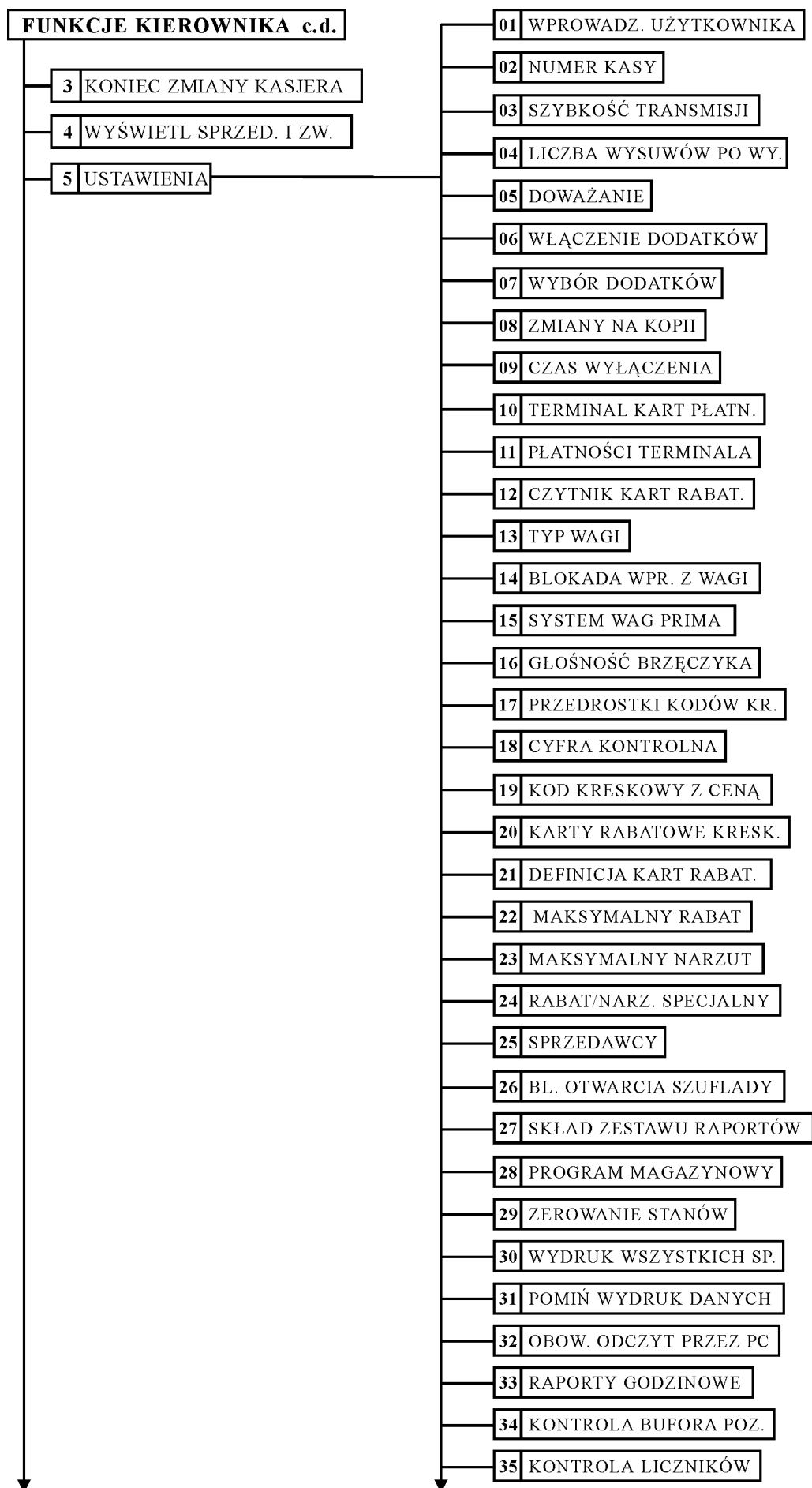

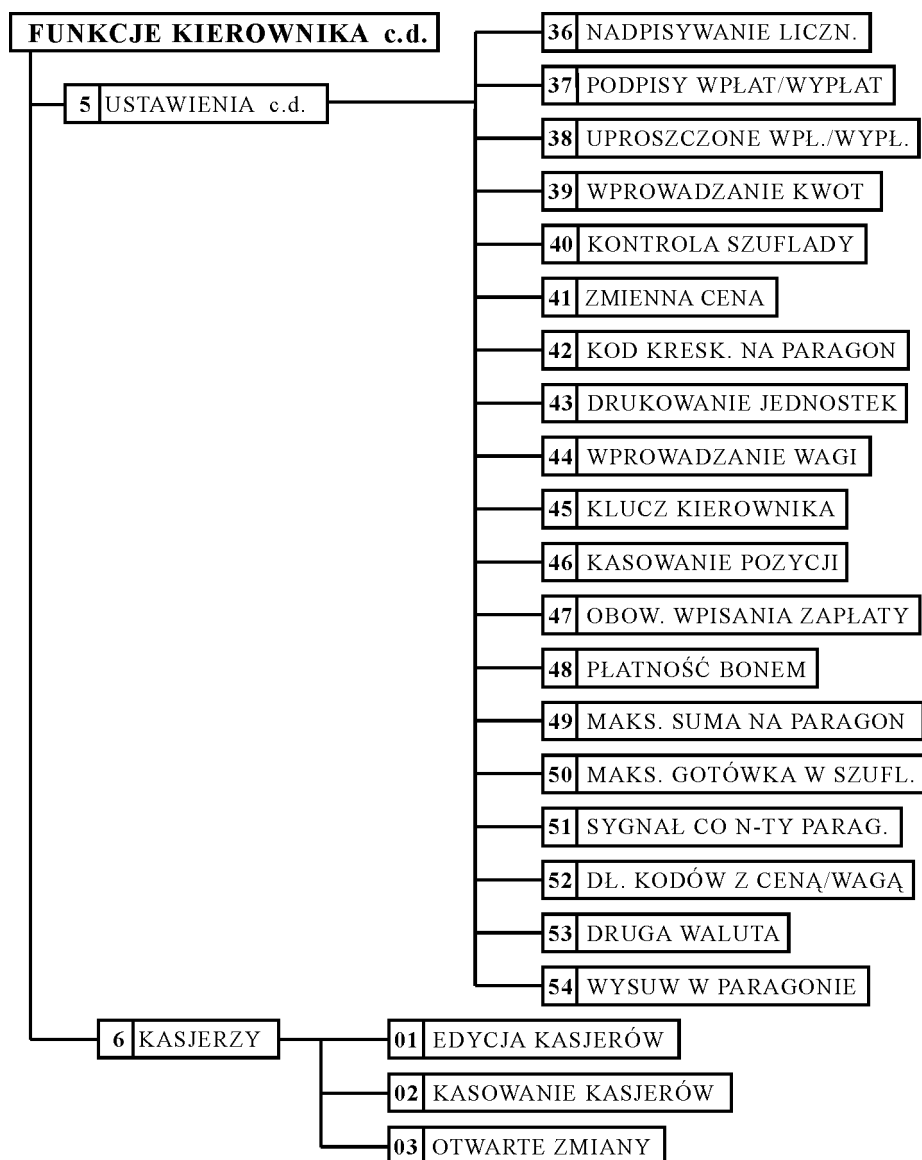



2. Menu KONFIGURACJA - adres 1

Podczas konfiguracji można wyszukać towar korzystając z następujących metod:

- Przeglądać listę towarów za pomocą klawiszy  .
- Wpisać numer towaru z klawiatury.
- Nacisnąć klawisz , a następnie wpisać nazwę towaru.
- Przeczytać kod kreskowy (umieszczony na towarze) za pomocą czytnika kodów kreskowych (nie można wprowadzić kodu kreskowego z klawiatury).

2.1 Funkcja DEFINIOWANIE TOWARÓW - adres 1 01 lub A A

Funkcja służy do wprowadzania i korygowania (zmiany) danych o towarach w pamięci kasy.

Towar można zdefiniować na dowolnym pustym miejscu. Puste miejsce to pozycja na której nie został jeszcze zdefiniowany żaden towar lub wcześniej zdefiniowany towar został usunięty z potwierdzeniem na wydruku.

W celu znalezienia pierwszego pustego miejsca w pamięci kasy od wyświetlonego aktualnie numeru towaru należy

nacisnąć klawisz .

Po wybraniu funkcji pojawia się napis:

00001
NR - NAZWA TOWARU

Wprowadzamy nowy towar o numerze 00021 naciskając

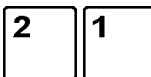

Na wyświetlaczu pojawi się:

00021
NR - NAZWA TOWARU

naciśnięcie



pokazuje:

00021 _
NAZWA TOWARU

Należy wpisać nazwę towaru o maksymalnej długości 18 znaków wliczając w to przerwy między wyrazami.

Uwaga: W nazwie można używać dostępnych na klawiaturze kasy: liter, cyfr oraz przecinka, kropki i ukośnika (/).
Małe litery są przy wpisywaniu zamieniane na duże. Pomiędzy kolejnymi znakami nazwy można wprowadzić co najwyżej jedną spację. Należy używać nazw jednoznacznych i dających jak najwięcej informacji o towarze. Na pozycji pierwszej litery nazwy towaru musi być znak różny od spacji.

Do pamięci kasy niemożliwe jest wpisanie dwóch towarów o dokładnie tej samej nazwie.

Nazwę przed zatwierdzeniem należy sprawdzić ponieważ nie możliwa jest zmiana samej nazwy towaru. W przypadku konieczności zmiany nazwy, należy towar wykasować z kasy (z wydrukiem potwierdzenia) i wprowadzić ponownie.

Kursor pokazuje aktualne miejsce wpisywania nazwy.



Zmianę położenia kursora uzyskujemy klawiszami

Wpisujemy nazwę towaru:

00021 DROŻDŻÓWKA Z SEREM
NAZWA TOWARU

naciskamy



PODAJ STAWKĘ PODATKU
(OD A DO G): @

Wpisujemy literę stawki podatkowej np. B (pod literą B zapamiętaliśmy stawkę 7%).

wpisujemy literę stawki podatkowej i pojawia się napis:

NACIŚNIJ <ZATW.> / <WYJ>
(OD A DO G): 7,00 %

Jeżeli stawka nie jest właściwa naciskamy klawisz



potwierdzamy stawkę naciskając



01 NABIAŁ
WYBIERZ GRUPĘ TOWAROWĄ

Wybieramy grupę towarową podając numer grupy lub używając klawiszy



wyświetli się:

02 PIECZYWO
WYBIERZ GRUPĘ TOWAROWĄ

potwierdzamy grupę naciskając



01 szt.
WYBIERZ JEDNOSTKĘ

Mamy możliwość wybrania jednej z 16 zdefiniowanych jednostek miary. Wyboru dokonujemy analogicznie jak dla grup.

Potwierdzamy naciskając



MIEJSC PO PRZECINKU: 3

Ilość miejsc po przecinku zależy od towaru i użytej jednostki miary. Np. towar sprzedawany w butelkach lub niepodzielnych paczkach nie może być sprzedany inaczej niż w całości, wpisujemy więc 0 miejsc po przecinku. Chleb może być sprzedawany cały i w połówkach, więc wpisujemy 1 miejsce po przecinku. Dla towarów ważonych na wadze należy wprowadzić 3 miejsca po przecinku. Maksymalna liczba miejsc po przecinku to 3.

Uwaga: Nie należy zmieniać liczby miejsc po przecinku dla towaru, który ma niezerowe liczniki sprzedaży. Może to spowodować nieprawidłowe stany liczników ilościowych.

Wpisujemy i wyświetli się:

WPROWADŹ KOD KRESKOWY
000000000000

Zatwierdź

Jeżeli towar posiada kod kreskowy to cyfry możemy wpisać ręcznie (wpisywanie zakończyć klawiszem) lub użyć czytnika kodów kreskowych.

W przypadku ręcznego (z klawiatury) wprowadzania kodu kreskowego z ilością lub wartością towaru (patrz rozdział OBSŁUGA KODÓW KRESKOWYCH ZAWIERAJĄCYCH ILOŚĆ LUB WARTOŚĆ), należy wprowadzić pierwszych 6 cyfr licząc od lewej strony kodu.

Następnie pojawi się:

WPROWADŹ CENĘ: 0.00

Wprowadzamy cenę , wyświetla się:

WPROWADŹ CENĘ: 1.30

Do kasy wprowadzić można bazę towarową bez określenia cen (z ceną zerową) co umożliwi wprowadzanie cen towarów w trakcie sprzedaży. Nazwy towarów powinny być ogólne jak np. CIASTKA, PIECZYWO, SŁODYCZE, itp. Zaleca się wybieranie towarów za pomocą zdefiniowanych klawiszy na klawiaturze literowej.

Naciskamy , wyświetla się:

TOWAR ZABLOKOWANY ?
(T / N) N

Parametr ten umożliwi zablokowanie możliwości sprzedaży towaru wpisanego do pamięci kasy, na przykład przy braku towaru w sklepie.

Zatwierdzamy brak blokowania , i wyświetla się:

CZY TOWAR JEST
OPAKOWANIEM ? (T / N) N

Parametr umożliwi wpisanie do pamięci kasy, że towar jest opakowaniem zwrotnym.

Potwierdzamy naciśnięciem klawisza , że towar nie jest opakowaniem.

Wyświetla się:

CZY ZEROWAĆ STANY
SPRZEDAŻY ? (T / N) N

W przypadku wprowadzania nowego towaru należy odpowiedzieć tak a w przypadku gdy korygowane są dane towaru to należy wpisać nie. Odpowiedź tak oznacza wyzerowanie (stanów) liczników ilościowych i wartościowych towaru.

Naciśnięcie klawisza T powoduje wyświetlenie napisu:

00021 DROŹDŻÓWKA Z SEREM
NR - NAZWA TOWARU

Sygnalizacja brzęczykiem potwierdza wpis do pamięci. Definiowanie towaru jest zakończone.

Uwaga: Do momentu wydrukowania RAPORTU WPROWADZENIA NOWYCH TOWARÓW nie można skasować ani nie można zmienić stawki podatkowej zdefiniowanego towaru. Raport ten jest drukowany przed kolejnym raportem fiskalnym dobowym. Poniżej przedstawiono przykład tego raportu:

Z.U.K. "ELZAB" S.A.
 41-813 Z A B R Z E ul.Kruczkowskiego 39
 Tel: +48(32)2722021 Fax: +48(32)2722583
 NIP 648-000-02-55
 dn.01r01.23 nr wydr.0023
 #NIEFISKALNY#
 RAPORT WPROWADZENIA NOWYCH TOWARÓW

NOWE TOWARY W STAWCE A=22,00%
 WODA MIN.1,5L

NOWE TOWARY W STAWCE C= 0,00%
 KRAKERSY MASŁO EXTRA
 #NIEFISKALNY#

#0130 SZEf 13:20
 00000000

Funkcja DEFINIOWANIE TOWARÓW umożliwia zmianę stawki podatkowej wcześniej wprowadzonych towarów. Zmiana stawki podatkowej jest możliwa jedynie po raporcie dobowym a przed pierwszym wystawionym paragonem. Po zmianie próba otwarcia paragonu powoduje wydruk RAPORTU ZMIAN TOWARÓW którego przykład przedstawiony jest poniżej.

Z.U.K. "ELZAB" S.A.
 41-813 Z A B R Z E ul.Kruczkowskiego 39
 Tel: +48(32)2722021 Fax: +48(32)2722583
 NIP 648-000-02-55
 dn.01r01.23 nr wydr.0024
 #NIEFISKALNY#
 RAPORT ZMIAN TOWARÓW

KRAKERSY A=22,00% -> B= 7,00%
 ZIEMNIAKI C= 0,00% -> G=ZW.PTU
 BUTELKA 0,5L A=22,00% -> C= 0,00%
 #NIEFISKALNY#

#0130 SZEf 13:10
 00000000

2.2 Funkcja DEFINIOWANIE KLAWISZY - adres 1 02 lub A B

Funkcja umożliwia przypisanie klawiszom literowym, towarów. Pozwala to naciśnięciem jednego klawisza wybrać towar do sprzedaży.

Po wybraniu funkcji wyświetli się:

NACIŚNIJ KLAWISZ DO
ZDEFINIOWANIA ALBO <WYJ>

Naciskamy klawisz z klawiatury literowej np. B. Wyświetli się:

00000
NR - NAZWA TOWARU

wpisujemy numer towaru i wyświetli się:

00021 DROŻDŻÓWKA Z SEREM
NR - NAZWA TOWARU

Naciskamy i wyświetli się:

NACIŚNIJ KLAWISZ DO
ZDEFINIOWANIA ALBO <WYJ>

Wpis do pamięci zostanie potwierdzony brzęczykiem. Operację kończymy, naciskając klawisz .

Nazwy towarów wpisuje się na papierowej wkładce w nasadce klawisza (najlepiej przed definiowaniem klawiszy).

Aby *skasować zdefiniowany klawisz*, należy po wyświetleniu:

NACIŚNIJ KLAWISZ DO
ZDEFINIOWANIA ALBO <WYJ>

nacisnąć klawisz , na wyświetlaczu wyświetli się wówczas:

NACIŚNIJ KLAWISZ DO
SKASOWANIA ALBO <WYJ>

Naciśnięcie zdefiniowanego klawisza spowoduje jego skasowanie i wpis do pamięci potwierdzony brzęczykiem.

Operację kończymy, naciskając klawisz .

2.3 Funkcja DEFINIOWANIE GRUP - adres 1 03 lub A C

Funkcja definiowania grup umożliwia wprowadzenie do pamięci kasy nazw grup towarowych. Nazwy te używane są w wydruku sprzedaży z podziałem na grupy towarowe. Możliwe jest zdefiniowanie 99 grup. Nazwa może składać się z 19 liter.

Po wybraniu funkcji pojawia się:

01
NR - NAZWA GRUPY

Za pomocą klawiszy należy wybrać numer grupy.

02
NR - NAZWA GRUPY

Po naciśnięciu pojawi się:

02 _
NR - NAZWA GRUPY

migający kursor, który wskazuje miejsce wpisywania liter.

Po wpisaniu liter (np. PIECZYWO) i naciśnięciu wyświetli się: Sygnał dźwiękowy potwierdzi wpis nazwy grupy do pamięci kasy.

02 PIECZYWO
NR - NAZWA GRUPY

Operację kończymy naciskając klawisz .

Uwaga: Towary z grupy nr 15 oraz od 90 do 99 mogą być wyłączone z funkcji udzielania rabatu i narzutu patrz funkcja RABAT/NARZUT SPECJALNY (adres 5 24 FUNKCJE KIEROWNIKA)

2.4 Funkcja DEFINIOWANIE JEDNOSTEK - adres 1 04 lub A D

Funkcja umożliwia zdefiniowanie jednostek miary sprzedawanych towarów. Jednostki z tego menu są później przydzielane towarom podczas ich definiowania. Przykłady jednostek: szt., opak (-owanie), but (-elka), kg, gram, tona, litr, dkg.

Operacje przeprowadza się analogicznie jak opisane wyżej DEFINIOWANIE GRUP. Fabrycznie, w pamięci kasy zapamiętanych jest 8 jednostek (numery od 01 do 08), które użytkownik może zmienić. Kasa ma możliwość zdefiniowania 16 jednostek miary. Nazwa jednostki może składać się z 4 liter.

2.5 Funkcja DEFINIOWANIE WIĄZAŃ - adres 1 05 lub A E

Funkcja umożliwia powiązanie dwóch towarów, z których sprzedaż pierwszego towaru powoduje automatyczną sprzedaż towaru drugiego. Przykładem może być sprzedaż WODY MINERALNEJ (towar pierwszy) zawsze wraz z BUTELKĄ (towar drugi). Przykład:

Po wybraniu funkcji na wyświetlaczu pojawi się:

00001
WYBIERZ TOWAR PIERWSZY

Wpisujemy nr towaru pierwszego . Wyświetli się:

02300 WODA MINERALNA 05L
WYBIERZ TOWAR PIERWSZY

Naciskamy . Wyświetli się:

Wpisujemy towar drugi . Pojawi się napis:

Klawisz powoduje zapis do pamięci kasy potwierdzony sygnałem brzęczyka.

Operację kończymy naciskając klawisz .

00001
BRAK TOWARU DRUGIEGO

06100 BUTELKA 0.5L
BRAK TOWARU DRUGIEGO

2.6 Funkcja DEFINIOWANIE PŁATNOŚCI - adres 1 06 lub A F

Funkcja umożliwia definiowanie dodatkowych rodzajów środków płatniczych (oprócz gotówki), jakimi klient może płacić za towar. Przykładowo mogą to być karta kredytowa, czek, bon okolicznościowy. Nazwa płatności może składać się z maksimum 13 liter. Możliwe jest zdefiniowanie trzech rodzajów płatności.

Operacje przeprowadza się analogicznie jak opisane wyżej DEFINIOWANIE GRUP.

Na klawiszach do wyboru rodzaju płatności, możliwe jest umieszczenie nazwy płatności.

Kasowanie płatności: należy wybrać płatność do skasowania, nacisnąć klawisz , następnie .

Na wyświetlaczu dana płatność zostanie skasowana. Należy zatwierdzić klawiszem . Sygnał dźwiękowy potwierdza zapis do pamięci kasy.

2.7 Funkcja DEFINIOWANIE DODATKOWYCH KODÓW - adres 1 07 lub A G

Funkcja umożliwia zdefiniowanie dodatkowych kodów kreskowych dla towarów co umożliwia sprzedaż jednego towaru z różnymi kodami kreskowymi.

Po wybraniu pojawi się:

Wybieramy towar, dla którego chcemy zdefiniować dodatkowy kod kreskowy. Na przykład towar o numerze 23. Pojawi się:

Naciskamy klawisz . Wyświetli się:

Przeczytanie kodu kreskowego za pomocą czytnika spowoduje wpisanie do pamięci kasy i wyświetlenie:

Sygnał dźwiękowy potwierdzi zapamiętanie danego kodu.

Można dalej dopisywać następne kody dla danego towaru lub zakończyć działanie klawiszem .

Dla danego towaru możliwe jest zdefiniowanie dodatkowych kodów kreskowych o maksymalnej długości 18 cyfr. Kodów tych można używać także jako dodatkowych indeksów do wybierania towaru.

Na przykład towarowi o PLU 13456 można przypisać dodatkowy barkod 1 i wybierać go w czasie sprzedaży naciskając

klawisze i co ułatwia i przyspiesza sprzedaż.

Uwaga: Kody kreskowe dodatkowe należy wpisywać tylko wtedy, gdy jest już zapisany kod kreskowy podstawowy. Jeśli do towaru przypisany został kod kreskowy z wartością (ceną), wówczas w definicji danego towaru należy zapisać cenę zerową oraz jednostkę szt. lub opak. (patrz opis kodów kreskowych w rozdziale 8.8).

00001 CUKIER KRYSZT. 1KG
NR - NAZWA TOWARU

00023 WODA MINERALNA 05L
NR - NAZWA TOWARU

WPROWADŹ KOD KRESKOWY
000000000000000000

00023 WODA MINERALNA 05L
NR - NAZWA TOWARU

2.8 Funkcja KLAWISZE RABAT/NARZUT - adres 1 08 lub A H

Funkcja umożliwia zdefiniowanie dodatkowych klawiszy służących do przechowywania poziomu rabatu lub narzutu (w procentach). Można zdefiniować maksymalnie 9 klawiszy. Udzielanie rabatu lub dodanie narzutu przy pomocy tych klawiszy opisane zostało w rozdziale 7.

Po wybraniu funkcji wyświetli się:

NACIŚNIJ KLAWISZ DO
ZDEFINIOWANIA ALBO <WYJ>

Naciskamy definiowany klawisz, na przykład B. Wyświetli się:

RABAT=T NARZUT=N
(T/N) T

W zależności od przeznaczenia klawisza B naciskamy T lub N.

Po naciśnięciu klawisza T wyświetli się:

DEFINIOWANIE KL. RABATU
PODAJ RABAT 0%

a po naciśnięciu klawisza N wyświetli się:

DEFINIOWANIE KL. NARZUTU
PODAJ NARZUT 0%

Należy wpisać

wysokość rabatu lub narzutu w procentach na przykład i zatwierdzić go klawiszem

Sygnal dźwiękowy potwierdzi zapamiętanie danego klawisza.

Funkcja ta pozwala ustalić narzut lub rabat niezależnie od zdefiniowanego maksymalnego poziomu narzutu/rabatu.

W celu skasowania definicji klawiszy

po wybraniu funkcji należy nacisnąć klawisz . Wyświetli się:

KASOWAĆ WSZYSTKIE ZDE-
FINIOWANE KLAWISZE ? _

Naciśnięcie klawisza „T” spowoduje skasowanie wszystkich zdefiniowanych klawiszy co potwierdzone jest potrójnym sygnałem brzęczyka.

Naciśnięcie klawisza „N” spowoduje wyświetlenie:

NACIŚNIJ KLAWISZ DO
SKASOWANIA ALBO <WYJ>

Skasowanie definicji klawisza potwierdzone jest sygnałem dźwiękowym.

Wyjście z funkcji jest możliwe poprzez naciśnięcie klawisza .

2.9 Funkcja SPRZEDAWCY - adres 1 09 lub A I

Funkcja umożliwia zdefiniowanie nazw „sprzedawców” (osób obsługujących klientów podlegających ocenie co do wypracowanej sprzedaży). Możliwe jest zdefiniowanie do 30 sprzedawców.

Po wybraniu funkcji wyświetli się:

01
NR- NAZWA SPRZEDAWCY

Należy wpisać nazwę sprzedawcy. Nazwa ta może mieć maksymalnie 19 znaków.

Jeżeli włączona jest funkcja SPRZEDAWCY (adres 5 25 FUNKCJE KIEROWNIKA), to przed rozpoczęciem lub

w trakcie paragonu naciskając klawisz można wybrać sprzedawcę z listy (np. przez podanie numeru).

2.10 Funkcja PRZYPISANIE DO WAG - adres 1 10 lub A J

Funkcja umożliwia przypisanie towaru ważonego do jednej z podłączonych do kasy wag PRIMA. Do kasy można podłączyć do 4 wag PRIMA (patrz PODŁĄCZENIE WAGI). Ma to zastosowanie w sklepach, w których towary muszą być ważone na różnych wagach. Po wejściu do funkcji należy wybrać towar.

Po wybraniu towaru pojawi się np:

00221 TRUSKAWKI
NR- NAZWA TOWARU

Naciśnięcie powoduje pojawienie się:

00221 TRUSKAWKI
DO WAGI PRIMA NUMER: 1

Należy wybrać numer podłączonej wagi (od 1 do 4). Rozlegnie się sygnał dźwiękowy oznaczający przypisanie towaru do danej wagi. Od tej chwili podczas sprzedaży towaru jego waga będzie pobierana z wagi o zdefiniowanym numerze.

Domyślnie do każdego towaru przypisana jest waga PRIMA numer 1.

Uwaga: Aby korzystać z systemu wag Prima należy ustawić na TAK funkcję SYSTEM WAG PRIMA (adres 5 15 FUNKCJE KIEROWNIKA) oraz wybrać ELZAB Prima w funkcji TYP WAGI (adres 5 13 FUNKCJE KIEROWNIKA).

Inne funkcje związane to funkcja BLOKADA WPR. Z WAGI (adres 5 14 FUNKCJE KIEROWNIKA) oraz WPROWADZANIE WAGI (adres 5 44 FUNKCJE KIEROWNIKA).

2.11 Funkcja KASOWANIE TOWARÓW - adres 1 11 lub A K

Funkcja umożliwia skasowanie towaru z pamięci kasy.

Po wybraniu funkcji na wyświetlaczu wyświetli się:

00001 CUKIER KRYSZT. 1KG
WYBIERZ TOWAR DO SKASOW.

Wpisanie numeru towaru np. spowoduje wyświetlenie:

00024 WODA MINERALNA 05L
WYBIERZ TOWAR DO SKASOW.

Zatwierdź

Naciśnięcie klawisza skasuje towar z pamięci kasy. Sygnał dźwiękowy potwierdzi wykonanie operacji.

Przed skasowaniem towar musi mieć wyzerowane liczniki sprzedaży. Dlatego zaleca się wykonanie raportu szczegółowego sprzedaży z zerowaniem liczników.

Uwaga: Kasowanie towaru możliwe jest jedynie po raporcie dobowym a przed wydrukiem pierwszego paragonu. Nie można skasować nowo zdefiniowanego towaru lub towaru któremu zmieniono stawkę podatkową przed wydrukiem odpowiedniego raportu zmian. W takim przypadku na wyświetlaczu kasjera pojawi się komunikat „NIE MOŻE BYĆ SKASOWANY!”.

Po skasowaniu towaru próba otwarcia paragonu powoduje wydruk raportu skasowanych towarów którego przykład przedstawiony jest poniżej:

Z.U.K. "ELZAB" S.A.
41-813 Z A B R Z E ul. Kruczkowskiego 39
Tel: +48(32)2722021 Fax: +48(32)2722583
NIP 648-000-02-55
dn.01r01.24 nr wydr.0021
#NIEFISKALNY#
RAPORT SKASOWANYCH TOWARÓW

SKASOWANE TOWARY W STAWCE A=22,00%
PIWO BUT. 0,5L

SKASOWANE TOWARY W STAWCE C= 0,00%
HERBATNIKI MASŁO EXTRA
#NIEFISKALNY#
#0130 SZEFA 12:21
00000000

2.12 Funkcja KASOWANIE WIĄZAŃ - adres 1 12 lub A L

Funkcja umożliwia skasowanie wcześniej zdefiniowanych wiązań pomiędzy dwoma towarami. Patrz funkcja DEFINIOWANIE WIĄZAŃ (adres 1 05 FUNKCJE KIEROWNIKA).

Po wybraniu funkcji wyświetla się pierwsze wiązanie, np.:

00023 WODA MINERALNA 05L
06100 BUTELKA 0.5L

Kolejnymi naciśnięciami klawisza znajdujemy wiązanie, które chcemy skasować.

Zatwierdź

Kasujemy je klawiszem . Sygnał dźwiękowy potwierdzi wykonanie tej operacji.

2.13 Funkcja KASOWANIE DODATKOWYCH KODÓW - adres 1 13 lub A M

Funkcja umożliwia skasowanie kodów kreskowych, wcześniej przypisanych do danego towaru (patrz DEFINIOWANIE DODATKOWYCH KODÓW).

Po wybraniu pojawi się pierwszy kod towaru (pierwszy towar):

00001 CUKIER KRYSZT. 1KG NR - NAZWA TOWARU

Wybieramy towar, którego kod chcemy skasować. Wybieramy towar o numerze 23.

Po naciśnięciu pojawi się:

00023 WODA MINERALNA 05L 000005903050789943
--

Teraz można przeglądać klawiszem kolejne kody kreskowe dla danego towaru.

Wciśnięcie klawisza spowoduje skasowanie aktualnie wyświetlanego kodu. Potwierdzeniem wykonania operacji jest sygnał dźwiękowy.

2.14 Funkcja ZMIANA CEN TOWARÓW - adres 1 14 lub A N

Funkcja umożliwia zmianę ceny towaru.

Po wybraniu funkcji pojawia się napis:

00001 CUKIER KRYSZT. 1KG NR - NAZWA TOWARU

Wpisujemy numer towaru np. 0021 naciskając .

Na wyświetlaczu pojawi się:

00021 DROŻDŻÓWKA Z SEREM NR - NAZWA TOWARU

Naciśnięcie pokazuje aktualną cenę towaru:

00021 DROŻDŻÓWKA Z SEREM 1,30

Należy wpisać nową cenę.

Po wprowadzeniu ceny np. , wyświetli się:

00021 DROŻDŻÓWKA Z SEREM 1,40

Wpisaną cenę akceptujemy klawiszem . Sygnał dźwiękowy potwierdzi wykonanie operacji.

3. Menu RAPORTY - adres 2

3.1 Raport DOBOWY FISKALNY - adres 2 01 lub B A

Funkcja umożliwia wydruk raportu dobowego fiskalnego. Raport dobowy powinien być wykonywany codziennie po zakończeniu sprzedaży.

Jeżeli w kasie od ostatniego wykonania raportu dobowego zdefiniowano nowe towary to najpierw drukuje się RAPORT WPROWADZENIA NOWYCH TOWARÓW (patrz opis funkcji DEFINIOWANIE TOWARÓW). Przed raportem dobowym mogą drukować się również RAPORT ZMIAN TOWARÓW i RAPORT SKASOWANYCH TOWARÓW, o ile nie zostały wydrukowane wcześniej (patrz opisy funkcji DEFINIOWANIE TOWARÓW i KASOWANIE TOWARÓW). Jeżeli w okresie od ostatniego raportu dobowego nie wystąpiła sprzedaż,

na wyświetlaczu kasjera pojawia się pytanie:

BRAK NOWYCH SPRZEDAŻY WYKONAĆ RAPORT ? N

Poniżej przedstawiono przykład raportu dobowego fiskalnego:

Z.U.K. "ELZAB" S.A. 41-813 Z A B R Z E ul.Kruczkowskiego 39 Tel: +48(32)2722021 Fax: +48(32)2722583 NIP 648-000-02-55		} Nagłówek
Dn.01r02.05 nr wydr.0022 RAPORT FISKALNY DOBOWY		
PTU A 22,00% PTU B 7,00% PTU C 0,00% G ZW.PTU		} Stawki podatkowe

Data wykonania raportu	01r02.05	Numer kolejny raportu
		nr rap. 0002
	Sprzed. opod. PTU A	62,65
	Sprzed. opod. PTU B	0,00
	Sprzed. opod. PTU C	242,85
	Sprzed. zwol. PTU G	0,00
	Kwota PTU A	13,78
	Kwota PTU B	0,00
	Łączna kwota PTU	13,78
	Łączna należność	319,28

	Nowych towarów	0001
	Zmian stawek towarów	0000
	Skasowanych towarów	0000
	Wykonano zmiany w bazie towarowej	0001

	Anulowane paragony	0002
		22,80

	Ilość paragonów	0002
	Ilość pozycji	0021

	#0130 KRYSZYNA NOWAK	13:08
	 ABC 12345678	

Na raporcie drukowane są:

- aktualne stawki podatku,
- wartość sprzedaży netto (bez podatku) dla każdej ze zdefiniowanych stawek,
- wartości podatku dla stawek oprócz stawki zwolnionej i stawki zerowej,
- łączna kwota podatku,
- łączna kwota sprzedaży brutto,

Jeżeli wykonywane były zmiany w bazie towarowej drukowane są linie:

- „Nowych towarów” – jest to ilość towarów wydrukowanych przed raportem dobowym w RAPORCIE WPROWADZENIA NOWYCH TOWARÓW,
- „Zmian stawek towarów” - jest to ilość towarów wydrukowanych na RAPORTACH ZMIAN TOWARÓW wydrukowanych od ostatniego raportu dobowego,
- „Skasowanych towarów” – jest to ilość towarów RAPORTACH SKASOWANYCH TOWARÓW wydrukowanych od ostatniego raportu dobowego,
- „Wykonano zmiany w bazie towarowej” – jest to suma zmian (opisanych powyżej) w bazie towarowej wykonanych od ostatniego raportu dobowego.

Jeżeli od ostatniego raportu dobowego wystąpiły anulowane paragony to drukowana jest ich ilość i sumaryczna kwota. Do kwoty anulowanych paragonów zaliczana jest suma pozycji do zapłaty w momencie anulowania paragonu.

Ilość pozycji podaje liczbę wierszy raportu dobowego od linii z pierwszą definicją stawki podatkowej do linii ilość paragonów z pominięciem linii z poziomymi kreskami.

Jeżeli w okresie który obejmuje raport dobowy zostało wykonane zerowanie pamięci RAM to na raporcie pojawią się wiersze z napisem „ZEROWANIE RAM Z” z podaną datą, godziną i kolejnym numerem zerowania. Litera Z oznacza zewnętrzne zerowanie pamięci RAM. Gwiazdka po napisie ZEROWANIE RAM oznacza, że po zerowaniu pamięci RAM, a przed raportem dobowym była prowadzona sprzedaż lub anulowano paragony.

3.2 Raport FINANSOWY PODATKOWY - adres 2 02 lub B B

Raport ten zawiera część danych występujących na raporcie fiskalnym dobowym. Wykonanie raportu nie powoduje zapisu do pamięci fiskalnej i nie łączy się z zerowaniem liczników.

Z.U.K. "ELZAB" S.A.		
41-813 Z A B R Z E ul.Kruczkowskiego 39		
Tel: +48(32)2722021 Fax: +48(32)2722583		
NIP 648-000-02-55		
dn.01r01.24		nr wydr.0029
#NIEFISKALNY#		
RAPORT FINANSOWY PODATKOWY		
PTU A	22,00%	} stawki podatkowe
PTU B	7,00%	
PTU C	0,00%	
G	ZW.PTU	

01r01.24		nr rap. 0010
Sprzed. opod. PTU A	9,84	} wartość sprzedaży w danej stawce podatkowej
Sprzed. opod. PTU B	2,06	
Sprzed. opod. PTU C	100,00	
Sprzed. zwol. PTU G	0,00	
Kwota PTU A	2,16	} kwota podatku w danej stawce podatkowej
Kwota PTU B	0,14	
Łączna kwota PTU	2,30	
Łączna należność	114,20	

Ilość paragonów		0009

#NIEFISKALNY#		
#0130 SZE F		14:11
00000000		

Raport zawiera:

- aktualne stawki podatku,
- wartość sprzedaży netto (bez podatku) dla każdej ze zdefiniowanych stawek,
- wartości podatku dla stawek oprócz stawki zwolnionej i stawki zerowej,
- łączną kwotę podatku,
- łączną kwotę sprzedaży brutto,
- ilość paragonów od ostatniego raportu dobowego fiskalnego.

Numer raportu jest zawsze numerem raportu dobowego do którego zostanie zaliczona sprzedaż.

3.3 Raport FINANSOWY KASJERÓW - adres 2 03 lub B C

Raport ten obejmuje dane z zamkniętych zmian kasjerów wykonanych w okresie od ostatniego raportu finansowego kasjerów.

Przykład tego raportu przedstawiony jest poniżej.

Znaczenie poszczególnych pozycji na raporcie podane jest w opisie funkcji KONIEC ZMIANY KASJERA w rozdziale 4.

Z.U.K. "ELZAB" S.A.	
41-813 Z A B R Z E ul.Kruczkowskiego 39	
Tel: +48(32)2722021 Fax: +48(32)2722583	
NIP 648-000-02-55	
dn.01r01.23	nr wydr.0012
#NIEFISKALNY#	
RAPORT FINANSOWY KASJERÓW	
OTWARTĄ ZMIANĘ MIELI KASJERZY:	
01 JAN KOWALSKI	
02 ANDRZEJ NOWAK	
NR 0002	
od 01r01.23 g.11:48 do 01r01.23 g.14:28	
KASJER: SUMA DLA KASJERÓW	
ILOŚĆ PARAGONÓW	0005
SPRZEDAŻ OgółEM	124,30
PRZYJĘTE OPAKOWANIA	0,00
SPRZEDAŻ OPAKOWAŃ	0,50
ILOŚĆ ANULOW. POZYCJI	0001
KWOTA ANULOW. POZYCJI	3,50
RABATÓW NA POZYCJE	3,50
RABATÓW NA PARAGON	0,00
NARZUTÓW NA POZYCJE	2,30
NARZUTÓW NA PARAGON	0,00
ILOŚĆ ANUL. PARAGONÓW	0000
KWOTA ANUL. PARAGONÓW	0,00
DOD.OTWARĆ SZUFLADY	0002
IL.POZ.Z KODU KRESK.	0001
IL.POZ.Z KLAWIATURY	0011
GOTÓWKA	
WPŁYWY ZE SPRZEDAŻY	74,30

RAZEM W SZUFLADZIE	124,30
ZLICZONO W SZUFLADZIE	124,00

RÓŻNICA	0,30
BONY OKAZYJNE	
WPŁYWY ZE SPRZEDAŻY	40,00

RAZEM W SZUFLADZIE	40,00
ZLICZONO W SZUFLADZIE	40,00

RÓŻNICA	0,00
CZEK	
WPŁYWY ZE SPRZEDAŻY	10,00

RAZEM W SZUFLADZIE	10,00
ZLICZONO W SZUFLADZIE	10,00

RÓŻNICA	0,00
€	
WPŁYWY ZE SPRZEDAŻY	0,00
RÓWNOWARTOŚĆ W ZŁ	0,00
W TYM WYMIANA NA ZŁ	0,00
#NIEFISKALNY#	
#0130 SZEF	12:11
00000000	

3.4 Raport SZCZEGÓŁOWY SPRZEDAŻY - adres 2 04 lub B D

Umożliwia wydrukowanie raportu sprzedaży z wyszczególnieniem ilości i wartości sprzedaży każdego towaru. Możliwe jest wydrukowanie następujących raportów sprzedaży:

- wszystkich towarów – adres 2 04 1 lub B D A,
- towarów w danej grupie towarowej – adres 2 04 2 lub B D B,
- towarów w danej stawce PTU – adres 2 04 3 lub B D C,

Treść raportu zależy od następujących funkcji:

- **WYDRUK WSZYSTKICH SP.** (adres 5 30 FUNKCJE KIEROWNIKA):
 - ustawiony na Tak powoduje wydruk wszystkich towarów których liczniki są różne od zera,
 - ustawiony na Nie powoduje wydruk tylko towarów które od poprzedniego raportu zostały sprzedane,
- **ZEROWANIE STANÓW** (adres 5 29 FUNKCJE KIEROWNIKA):
 - ustawiony na Tak powoduje zerowanie niefiskalnych liczników ilości i wartości sprzedanych towarów po wydruku raportu dla wszystkich towarów (adres 2 04 1); w takim przypadku na wydruku pojawia się napis „WYZEROWANO LICZNIKI”,
 - ustawiony na Nie blokuje zerowanie niefiskalnych liczników ilości i wartości sprzedanego towaru,
- **PROGRAM MAGAZYNOWY** (adres 5 28 FUNKCJE KIEROWNIKA):
 - ustawiony na Tak blokuje możliwość zerowania stanów niefiskalnych liczników ilościowo-wartościowych nawet jeżeli opcja ZEROWANIE STANÓW ustawiona jest na Tak,
 - ustawiony na Nie, nie ma znaczenia dla wydruku raportu,
- **POMIŃ WYDRUK DANYCH** (adres 5 31 FUNKCJE KIEROWNIKA):
 - ustawiony na Tak powoduje pominięcie wydruku danych o sprzedażach; na wydruku pojawia się napis „POMINIĘTO WYDRUK DANYCH”,
 - ustawiony na Nie powoduje wydruk danych o sprzedażach.

Poniżej przedstawiono przykład raportu:

Z.U.K. "ELZAB" S.A.	
41-813 Z A B R Z E ul.Kruczkowskiego 39	
Tel: +48(32)2722021 Fax: +48(32)2722583	
NIP 648-000-02-55	
Data wykonania raportu	dn.01r02.05
	nr wydr.0020
#NIEFISKALNY#	
RAPORT SPRZEDAŻY SZCZEGÓŁOWY	
od 01r02.01 g.15:50 do 01r02.05 g.13:07	
	Numer kolejny raportu
0001 KRAKERSY CHRUPKIE	
16 szt.	55,83
0002 COCA-COLA 2l	
1 but.	2,14
0003 WÓDKA WYBOROWA 0.5l	
10 but.	218,50
0004 BUTELKA 0,5L	
10 szt.	*OP* 5,00
0005 ZIEMNIAKI	
1,000 kg	3,16
SPRZEDAŻ RAZEM:	
	284,63
W TYM OPAKOWANIA:	
	5,00
WYZEROWANO LICZNIKI W OKRESIE WYSTĄPIŁO ZEROWANIE Z KOMPUTERA	
#NIEFISKALNY#	
Nr kasy, nr i nazwa kasjera	#0130 KRYSZYNA NOWAK 12345678
	13:07
	Czas wykonania raportu

Wydrukowane ilości i wartości sprzedaży dla danego towaru obejmują okres od ostatniego raportu z zerowaniem liczników. Towary będące opakowaniem są wyróżnione znacznikiem * OP *.

Napis „W OKRESIE WYSTĄPIŁO ZEROWANIE Z KOMPUTERA” oznacza, że w okresie od ostatniego raportu z zerowaniem wystąpiło zerowanie niefiskalnych liczników sprzedaży z komputera.

3.5 Raport ZWROTÓW OPAKOWAŃ - adres 2 05 lub B E

Funkcja umożliwia wydrukowanie raportu zwrotów opakowań z podaniem ilości i wartości przyjętych opakowań zwrotnych.

Uwaga: Treść tego raportu zależy od parametrów ustawianych w menu USTAWIENIA i opisanych w punkcie 3.4 (Raport SZCZEGÓŁOWY SPRZEDAŻY).

Poniżej przedstawiono przykład raportu:

Z.U.K. "ELZAB" S.A. 41-813 Z A B R Z E ul.Kruczkowskiego 39 Tel: +48(32)2722021 Fax: +48(32)2722583 NIP 648-000-02-55	
Data wykonania raportu dn.01r02.05	nr wydr.0019
#NIEFISKALNY#	
od 01r02.01 g.15:50 do 01r02.05 g.13:07	
0100 BUTELKA ZWROTNA 0.5L 22 szt.	6,60
0101 BUTELKA ZWROTNA 0,3L 7 szt.	1,96
ZWROTÓW RAZEM:	8,56
WYZEROWANO LICZNIKI W OKRESIE WYSTĄPIŁO ZEROWANIE Z KOMPUTERA	
#NIEFISKALNY#	
Nr kasy, nr i nazwa kasjera #0130 KRYSZYNA NOWAK 12345678	13:07

Numer kolejny raportu

Opakowania zwrotne
przyjęte w danym okresie

Czas wykonania raportu

Wydrukowane ilości i wartości sprzedaży dla danego towaru obejmują okres od ostatniego raportu z zerowaniem liczników.

Napis „W OKRESIE WYSTĄPIŁO ZEROWANIE Z KOMPUTERA” oznacza, że w okresie od ostatniego raportu z zerowaniem wystąpiło zerowanie niefiskalnych liczników sprzedaży z komputera.

3.6 Raport SPRZEDAŻY WG GRUP - adres 2 06 lub B F

Umożliwia wydrukowanie raportu sprzedaży według zdefiniowanych grup towarowych z podaniem wartości sprzedaży dla poszczególnych grup. Wydrukowanie raportu powoduje wyzerowanie liczników sprzedaży dla poszczególnych grup.

Z.U.K. "ELZAB" S.A. 41-813 Z A B R Z E ul.Kruczkowskiego 39 Tel: +48(32)2722021 Fax: +48(32)2722583 NIP 648-000-02-55	
Data wykonania raportu dn.01r02.05	nr wydr.0018
#NIEFISKALNY#	
RAPORT SPRZEDAŻY WG GRUP	
od 01r02.01 g.15:50 do 01r02.05 g.13:07	
GR. 1 PIECZYWO	221,00
GR. 2 NABIAŁ	28,81
GR. 3 MIĘSA WĘDLINY	991,30
GR. 4 NAPÓJE	26,40
GR.16 OPAKOWANIE ZWROTNE	6,60
RAZEM	1274,11
#NIEFISKALNY#	
Nr kasy, nr i nazwa kasjera #0130 KRYSZYNA NOWAK 12345678	13:07

Sumaryczne wartości sprze-
daży w poszczególnych
grupach towarowych

Łączna wartość sprzedaży
w danym okresie

Czas wykonania raportu

3.7 Raport STAN KASY - adres 2 07 lub B G

Służy do chwilowego sprawdzenia gotówki (lub innych płatności) w szufladzie kasy dla aktualnie obsługującego kasjera. Po wybraniu tej funkcji klawiszami strzałek w dół lub w górę możemy wybrać kasjera, dla którego chcemy wydrukować raport stanu kasy. Szczegółowy opis poszczególnych funkcji znajduje się w opisie funkcji KONIEC ZMIANY KASJERA (rozdział 4, punkt 4).

Z.U.K. "ELZAB" S.A.			
41-813 Z A B R Z E ul.Kruczkowskiego 39			
Tel: +48(32)2722021 Fax: +48(32)2722583			
NIP 648-000-02-55			
data wykonania raportu	dn.01r01.24	nr wydr.0022	nr kolejny wydruku
#NIEFISKALNY#			
STAN KASY			
NR 0010			
KASJER: SZEf			
ILOŚĆ PARAGONÓW	0007		} sumaryczne dane ze sprzedaży
SPRZEDAŻ OGÓŁEM	250,80		
PRZYJĘTE OPAKOWANIA	0,60		
SPRZEDAŻ OPAKOWAŃ	12,60		
ILOŚĆ ANULOW. POZYCJI	0001		
KWOTA ANULOW. POZYCJI	2,20		
RABATÓW NA POZYCJE	0,00		
RABATÓW NA PARAGON	0,00		
NARZUTÓW NA POZYCJE	1,00		
NARZUTÓW NA PARAGON	0,00		
ILOŚĆ ANUL. PARAGONÓW	0001		
KWOTA ANUL. PARAGONÓW	12,20		
DOD. OTWARĆ SZUFLADY	0001		
IL.POZ.Z KODU KRESK.	0013		
IL.POZ.Z KLAWIATURY	0094		
GOTÓWKA			
WPŁYWY ZE SPRZEDAŻY	250,80		

RAZEM W SZUFLADZIE	250,80		
BONY OKAZYJNE			
WPŁYWY ZE SPRZEDAŻY	40,00		

RAZEM W SZUFLADZIE	40,00		
CZEK			
WPŁYWY ZE SPRZEDAŻY	10,00		

RAZEM W SZUFLADZIE	10,00		
€			
WPŁYWY ZE SPRZEDAŻY	0,00		
RÓWNOWARTOŚĆ W ZŁ	0,00		
W TYM WYMIANA NA ZŁ	0,00		
#NIEFISKALNY#			
#0130 SZEf		13:59	
00000000			

3.8 Raport GODZINOWY AKTUALNY - adres 2 08 lub B H

Funkcja umożliwia wydrukowanie raportu godzinowego z bieżącego dnia pracy kasy. W raporcie tym jak i godzinowym poprzednim drukowane są dane z godzin pracy kasy, czyli od pierwszej do ostatniej sprzedaży w danym dniu.

Z.U.K. "ELZAB" S.A.		
41-813 Z A B R Z E ul.Kruczkowskiego 39		
Tel: +48(32)2722021 Fax: +48(32)2722583		
NIP 648-000-02-55		
data wykonania raportu	dn.01r01.24	nr wydr.0011
#NIEFISKALNY#		
SPRZEDAŻ GODZINOWO W DNIU 01r01.24		
	od 9:00 do 9:59	7,00
	pozycji: 3 paragonów: 2	
	od 10:00 do 10:59	10,80
	pozycji: 3 paragonów: 1	
	od 11:00 do 11:59	0,00
	pozycji: 0 paragonów: 0	
	od 12:00 do 12:59	23,30
	pozycji: 9 paragonów: 4	
	od 13:00 do 13:59	15,00
	pozycji: 2 paragonów: 1	
	RAZEM	56,10
#NIEFISKALNY#		
nr kasy, nr kasjera	#0130 SZEJ	14:57
00000000		

nr kolejny wydruku

dane o sprzedaży w godzinach pracy

łączna wartość sprzedaży w danych godzinach

czas wykonania raportu

Dane liczbowe na raportach godzinowych: aktualnym i poprzednim, w zależności od funkcji RAPORTY GODZINOWE (adres 5 33 FUNKCJE KIEROWNIKA) mogą zawierać lub nie, obrót opakowaniami zwrotnymi. Pozycja „paragonów” oznacza liczbę paragonów i liczbę niefiskalnych wydruków przyjęcia lub sprzedaży opakowań, o ile nie wystąpiły one łącznie z paragonem.

Pozycja „pozycji” oznacza ilość pozycji sprzedaży na paragonach oraz pozycji sprzedaży i zwrotów opakowań.

3.9 Raport GODZINOWY POPRZEDNI - adres 2 09 lub B I

Funkcja umożliwia wydrukowanie raportu godzinowego z poprzedniego dnia pracy kasy. Wydruk będzie analogiczny jak dla raportu godzinowego aktualnego.

3.10 Raport SPRZEDAWCÓW - adres 2 10 lub B J

Funkcja umożliwia wydrukowanie raportu z danymi o obrotach poszczególnych "sprzedawców".

Z.U.K. "ELZAB" S.A.		
41-813 Z A B R Z E ul.Kruczkowskiego 39		
Tel: +48(32)2722021 Fax: +48(32)2722583		
NIP 648-000-02-55		
dn.01r01.24	nr wydr.0011	
#NIEFISKALNY#		
RAPORT SPRZEDAWCÓW		
NR-----SPRZEDAWCA-----		
-----PARAGONY-----POZYCJE-----SPRZEDAŻ-		
01 JAN KOWALSKI		
	1	10,00
02 KIEROWNIK		
	5	120,20
RAZEM	6	130,20
#NIEFISKALNY#		
#0130 SZEJ		14:57
00000000		

Wydrukowanie raportu powoduje kasowanie liczników obrotów sprzedawców.

Nazwy sprzedawców definiowane są w funkcji SPRZEDAWCY (adres 1 09 FUNKCJE KIEROWNIKA).

3.11 Raport DANYCH O TOWARACH - adres 2 11 lub B K

Funkcja umożliwia wydrukowanie danych o towarach z wyszczególnieniem numeru towaru (PLU), jego nazwy, stawki podatkowej, jednostki miary, grupy towarowej, zdefiniowanej ilości miejsc po przecinku, informacji, czy towar jest zablokowany, ceny oraz kodu kreskowego. W przypadku opakowań wydrukowana będzie informacja, że towar jest opakowaniem. Wydrukowanie tego raportu wymaga podania numeru początkowego, tzn. towaru, od którego chcemy rozpocząć drukowanie danych.

Pojawia się napis:

PODAJ NUMER POCZĄTKOWY
TOWARU: 0000

Zatwierdź

Wpisanie numeru towaru i naciśnięcie klawisza rozpoczyna drukowanie.

Wydruk można przerwać naciśnięciem dowolnego klawisza.

Poniżej przedstawiono przykład raportu:

data wykonania raportu dn.01r01.23 nr wydr.0023 nr kolejny wydruku

#NIEFISKALNY#

DANE O TOWARACH

--NR--	NAZWA TOWARU	PTU	JEDN	GR	MP	B
--CENA--						
00001	PIWO	A	szt.	01	0	
2,50						900627003031
00002	COCA-COLA	A	szt.	01	0	
1,80						----
00003	SER GOUDA	B	kg	03	3	
12,00						----
00004	SER EMENTAL.	B	kg	03	2	T
11,80						----
00005	DESER LODOWY MALINO	A	szt.	04	0	
5,00						5014329094523
00101	BUTELKA ZWROTNA 0.5 G		szt.	16	0	
6,00						---- 0P

#NIEFISKALNY#

nr kasy, nr kasjera #0130 SZEF 00000000 14:05 czas wykonania raportu

3.12 RAPORTY OKRESOWE - adres 02 12

W menu tym znajdują się funkcje umożliwiające wydrukowanie raportów okresowych: szczegółowych oraz skróconych. Raporty szczegółowe są raportami fiskalnymi, a raporty skrócone są raportami niefiskalnymi. Sposób określenia okresu za który mają być wykonane raporty jest taki sam dla raportów szczegółowych i skróconych.

Wydruki raportów można wytworzyć określając dane raportu na trzy różne sposoby:

- miesięczny (raport obejmujący okres za podany zakończony miesiąc),
- według dat (raport obejmujący okres pomiędzy podanymi datami raportów fiskalnych dobowych),
- według numerów (raport obejmujący okres pomiędzy podanymi numerami raportów fiskalnych dobowych).

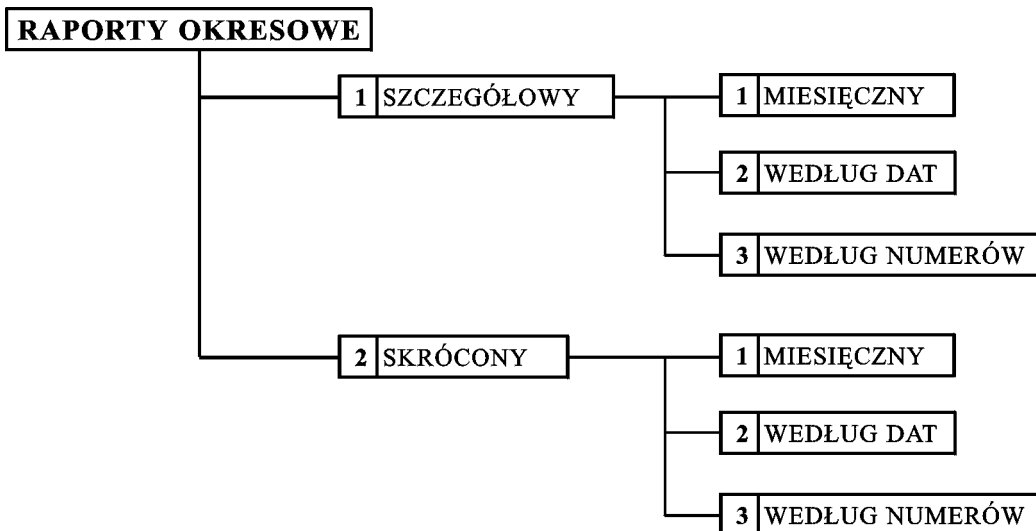

Jeżeli w podanym okresie brak raportów fiskalnych dobowych, na wyświetlaczu pojawia się komunikat:

BRAK RAPORTÓW W OKRESIE
NACIŚNIJ DOWOLNY KLAWISZ

Wydruk raportu okresowego można przerwać w dowolnym momencie naciskając dowolny klawisz i odpowiadając na pytanie T (tak).

CZY PRZERWAĆ WYDRUK ?
(T / N) N

Na wyświetlaczu pojawi się komunikat:

Twierdząca odpowiedź na pytanie spowoduje wydruk tekstu „WYDRUK PRZERWANY PRZEZ UŻYTKOWNIKA” oraz zakończenie raportu.

3.12.1 RAPORT SZCZEGÓŁOWY MIESIĘCZNY - adres 2 12 1 1 lub B L A A

Funkcja umożliwia wydrukowanie raportu fiskalnego okresowego (szczegółowego) za zakończony miesiąc. W raporcie drukowane są dane z raportów fiskalnych dobowych podanego miesiąca. Raport ten został wyróżniony nagłówkiem o treści: „RAPORT FISKALNY MIESIĘCZNY” wraz z miesiącem i rokiem którego dotyczy raport.

PODAJ ROK I MIESIĄC
RR . MM

Po wybraniu funkcji wyświetli się:

Określamy miesiąc, za jaki ma być wydrukowany raport wpisując

0	1	0	2
---	---	---	---

w kolejności ROK, MIESIĄC np.

Jeżeli w okresie którego dotyczy raport wystąpiły zmiany stawek podatkowych to w części łącznej raportu przy odpowiedniej stawce pojawia się znak „+” (plus). Przez zmianę stawki rozumie się przejście ze stawki liczbowej na inną stawkę liczbową (np. zmiana PTU C z 0,00% na 3,00%). Zmianą stawki nie jest przejście ze stawki liczbowej na stawkę rezerwową lub zwolnioną (oraz ze stawki rezerwowej lub zwolnionej na inną stawkę).

Raport miesięczny można wydrukować tylko za zakończony miesiąc, na przykład raport miesięczny za marzec można wydrukować najwcześniej 1 kwietnia.

Poniżej przedstawiono przykład raportu fiskalnego (szczegółowego) miesięcznego:

Z.U.K. "ELZAB" S.A. 41-813 Z A B R Z E UL. KRUCZKOWSKIEGO 39 Tel: +48(32)2722021 FAX: +48(32)2722583 NIP 648-000-02-55		
Data wykonania raportu	dn.01r03.10	
RAPORT FISKALNY MIESIĘCZNY 02.2001		
od dn.01r02.26 do dn.01r02.28 nr rap. 0011 nr rap. 0013		Zakres dat wykonania i numerów raportów fiskalnych dobowych uwzględnianych w raporcie okresowym
01r02.26		
	PTU A 22,00%	Obowiązujące stawki podatkowe
	PTU B 7,00%	
	PTU C 3,00%	
	G ZW.PTU	
01r02.26 nr rap. 0011		Dzień i numer raportu oraz jego dane
Sprzed. opod.PTU A	21,31	
Sprzed. opod.PTU B	214,95	
Sprzed. opod.PTU C	223,30	
Sprzed. zwol.PTU G	676,00	
Kwota PTU A	4,69	
Kwota PTU B	15,05	
Kwota PTU C	6,70	
Łączna kwota PTU	26,44	
Łączna należność	1.162,00	
Zerowanie RAM*Z nr 0002	dn.01r02.26 g.13:35	
Wykonano zmiany w bazie towarowej 0004		
Anulowane paragony 0002		
Ilość anulowanych paragonów	2,00	
Kwota anulowanych paragonów		
Ilość paragonów	0002	
Ilość pozycji	0022	
01r02.27		
	PTU A 22,00%	Obowiązujące stawki podatkowe
	PTU B 7,00%	
	PTU C 0,00%	
	G ZW.PTU	
01r02.27 nr rap. 0012		Dzień i numer raportu oraz jego dane
Sprzed. opod.PTU A	18,03	
Sprzed. opod.PTU B	140,19	
Sprzed. opod.PTU C	0,00	
Sprzed. zwol.PTU G	104,00	
Kwota PTU A	3,97	
Kwota PTU B	9,81	
Łączna kwota PTU	13,78	
Łączna należność	276,00	
Ilość paragonów	0004	
Ilość pozycji	0015	

Data, godzina i numer zewnętrznego zerowania RAM

Sumaryczna ilość nowo wprowadzonych towarów, zmian w stawkach towarów i kasowanych towarów

Ilość anulowanych paragonów

Kwota anulowanych paragonów

Liczba paragonów zaliczonych do raportu dobowego

Suma wierszy od linii z datą i numerem raportu, do linii z ilością paragonów włącznie, bez linii z poziomymi kreskami (jeżeli bezpośrednio przed aktualnie drukowanym raportem dobowym wystąpił wydruk stawek podatkowych, pozycje są liczone z datą raportu zmiany stawek podatkowych)

01r02.28		nr rap. 0013	} Dzień i numer raportu oraz jego dane
Sprzed. opod.PTU A	22,95		
Sprzed. opod.PTU B	9,35		
Sprzed. opod.PTU C	0,00		
Sprzed. zwol.PTU G	1.040,00		
Kwota PTU A	5,05		
Kwota PTU B	0,65		
Łączna kwota PTU	5,70		
Łączna należność	1.078,00		
Ilość paragonów	0006		
Ilość pozycji	0010		

ŁĄCZNY RAPORT OKRESOWY			

od dn.01r02.26	do dn.01r02.28		} Dane sumaryczne za okres, Którego dotyczy raport
nr rap. 0011	nr rap. 0013		
Sprzed. opod.PTU A	62,29		
Sprzed. opod.PTU B	364,49		
Sprzed. opod.PTU C+	223,30		
Sprzed. zwol.PTU G	1.820,00		
Kwota PTU A	13,71		
Kwota PTU B	25,51		
Kwota PTU C+	6,70		
Łączna kwota PTU	45,92		
Łączna należność	2516,00		
Ilość paragonów	12		

Zerowanie RAM	0001		} Ilość raportów dobowych, w których wystąpiła informacja o zmianach w bazie towarowej

Wykonano zmiany w bazie towarowej	0001		

Anulowane paragony	2		} Czas wykonania raportu

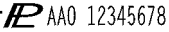
Nr kasy, nr i nazwa kasjera	#0130 SZEJ	08:27	
-----			} Numer unikatowy
Logo fiskalne			

3.12.2 RAPORT SZCZEGÓŁOWY WEDŁUG DAT - adres 2 12 1 2 B L A B

Funkcja umożliwia wydrukowanie raportu fiskalnego okresowego (szczegółowego). W raporcie drukowane są dane z raportów fiskalnych dobowych za okres między podaną datą początkową i końcową.

Po wybraniu funkcji wyświetli się:

PODAJ POCZĄTKOWĄ DATĘ
RR . MM . DD

Wpisujemy datę początkową okresu, za jaki ma być wydrukowany raport,

w kolejności ROK, MIESIĄC, DZIEŃ np.

Na wyświetlaczu wyświetli się:

PODAJ KOŃCOWĄ DATĘ
RR . MM . DD

Następnie wpisujemy datę końcową okresu, za jaki ma być wydrukowany raport.

np.

Po wpisaniu, rozpoczyna się drukowanie raportu:

Z.U.K. "ELZAB" S.A. 41-813 Z A B R Z E UL. KRUCZKOWSKIEGO 39 Tel: +48(32)2722021 FAX: +48(32)2722583 NIP 648-000-02-55	
Dn. 01r02.08	
RAPORT FISKALNY OKRESOWY	
od dn. 01r02.05 nr rap. 0011	do dn. 01r02.07 nr rap. 0013

01r02.05	
PTU A	22,00%
PTU B	7,00%
PTU C	0,00%
G	ZW.PTU

01r02.05	nr rap. 0011
Sprzed. opod.PTU A	290,98
Sprzed. opod.PTU B	0,00
Sprzed. opod.PTU C	534,22
Sprzed. zwol.PTU G	0,00
Kwota PTU A	64,02
Kwota PTU B	0,00
Łączna kwota PTU	64,02
Łączna należność	889,22

Ilość paragonów	0004
Ilość pozycji	0015

01r02.06	
PTU A	22,00%
PTU B	7,00%
PTU C	3,00%
G	ZW.PTU

01r02.06	nr rap. 0012
Sprzed. opod.PTU A	8,20
Sprzed. opod.PTU B	46,73
Sprzed. opod.PTU C	4,85
Sprzed. zwol.PTU G	0,00
Kwota PTU A	1,80
Kwota PTU B	3,27
Kwota PTU C	0,15
Łączna kwota PTU	5,22
Łączna należność	65,00

Zerowanie RAM Z nr 0003	dn. 01r02.06 g. 10:48

Wykonano zmiany w bazie towarowej	0007

Anulowane paragony	0001
	2,20

Ilość paragonów	0002
Ilość pozycji	0022

Data wykonania raportu

Liczba paragonów zaliczonych do raportu dobowego
Suma wierszy od linii z datą i numerem raportu, do linii z ilością paragonów włącznie, bez linii z poziomymi kreskami (jeżeli bezpośrednio przed aktualnie drukowanym raportem dobowym wystąpił wydruk stawek podatkowych, pozycje są liczone z datą raportu zmiany stawek podatkowych)

Data, godzina i numer zewnętrznego zerowania RAM
Sumaryczna ilość nowo wprowadzonych towarów, zmian w stawkach towarów i kasowanych towarów
Ilość anulowanych paragonów
Kwota anulowanych paragonów

Zakres dat wykonania i numerów raportów fiskalnych dobowych uwzględnianych w raporcie okresowym

Obowiązujące stawki podatkowe

Dzień i numer raportu oraz jego dane

Obowiązujące stawki podatkowe

Dzień i numer raportu oraz jego dane

01r02.07	nr rap. 0013	
Sprzed. opod.PTU A	11,48	
Sprzed. opod.PTU B	9,35	
Sprzed. opod.PTU C	2,91	
Sprzed. zwol.PTU G	0,00	
Kwota PTU A	2,52	
Kwota PTU B	0,65	
Kwota PTU C	0,09	
Łączna kwota PTU	3,26	
Łączna należność	27,00	

Ilość paragonów	0002	
Ilość pozycji	0011	

ŁĄCZNY RAPORT OKRESOWY		

od dn.01r02.05	do dn.01r02.07	
nr rap. 0011	nr rap. 0013	

Sprzed. opod.PTU A	310,66	
Sprzed. opod.PTU B	56,08	
Sprzed. opod.PTU C+	541,98	
Sprzed. zwol.PTU G	0,00	
Kwota PTU A	68,34	
Kwota PTU B	3,92	
Kwota PTU C+	0,24	
Łączna kwota PTU	95,74	
Łączna należność	981,22	
Ilość paragonów	8	

Zerowanie RAM	0001	

Wykonano zmiany w bazie towarowej	0001	

Anulowane paragony	1	

Nr kasy, nr i nazwa kasjera	#0130 SZEFL	08:27

Logo fiskalne	P AA0 12345678	

Dzień i numer raportu oraz jego dane

Dane sumaryczne za okres, którego dotyczy raport

Ilość raportów dobowych, w których wystąpiła informacja o zmianach w bazie towarowej

Czas wykonania raportu

Numer unikatowy

Ilość zerowań RAM w okresie, którego dotyczy raport

Ilość anulowanych paragonów w okresie, którego dotyczy raport

Jeżeli w okresie którego dotyczy raport wystąpiły zmiany stawek podatkowych, to w części łącznej raportu przy odpowiedniej stawce pojawia się znak „+” (plus). Przez zmianę stawki rozumie się przejście ze stawki liczbowej na inną stawkę liczbową (np. zmiana PTU C z 0,00% na 3,00%). Zmianą stawki nie jest przejście ze stawki liczbowej na stawkę rezerwową lub zwolnioną (oraz ze stawki rezerwowej lub zwolnionej na inną stawkę).

3.12.3 RAPORT SZCZEGÓŁOWY WEDŁUG NUMERÓW - adres 2 12 1 3 lub B L A C

Funkcja umożliwia wydrukowanie raportu fiskalnego okresowego (szczegółowego). W raporcie drukowane są dane z raportów fiskalnych dobowych za okres obejmujący numery raportów dobowych, które należy podać.

Po wybraniu funkcji wyświetli się:

PODAJ NUMER POCZĄTKOWY
0 0 0 0

Wpisujemy numer początkowy raportu fiskalnego dobowego, od którego ma być rozpoczęty wydruk

np. . Na wyświetlaczu wyświetli się:

PODAJ NUMER KOŃCOWY
0 0 0 0

Następnie wpisujemy końcowy numer raportu fiskalnego dobowego, np.

i naciskamy klawisz

Jeżeli numery wpisane są błędnie wyświetla się komunikat: „BŁĘDNE NUMERY RAPORTÓW”

Przykład raportu przedstawiony jest w punkcie 3.12.2.

3.12.4 RAPORT SKRÓCONY MIESIĘCZNY - adres 2 12 2 1 lub B L B A

Funkcja umożliwia wydrukowanie niefiskalnego (skróconego) raportu okresowego zawierającego sumaryczne dane z raportów fiskalnych dobowych za miesiąc, który należy podać w sposób analogiczny jak w raporcie fiskalnym miesięcznym (patrz punkt 3.12.1).

W raporcie drukowane są podsumowania danych z raportów fiskalnych dobowych w podokresach obowiązywania danych stawek podatkowych, a następnie drukowane są dane łączne za cały okres raportu.

Przykład raportu niefiskalnego (skróconego) miesięcznego przedstawiono na stronie 5-26.

3.12.5 RAPORT SKRÓCONY WEDŁUG DAT - adres 2 12 2 2 lub B L B B

Funkcja umożliwia wydrukowanie raportu niefiskalnego (skróconego) okresowego. W raporcie drukowane są dane z raportów fiskalnych dobowych za okres. Szczegółowy opis postępowania omówiony został w punkcie 3.12.2.

Przykład raportu niefiskalnego (skróconego) według dat przedstawiono na stronie 5-27.

3.12.6 RAPORT SKRÓCONY WEDŁUG NUMERÓW - adres 2 12 2 3 lub B L B C

Funkcja umożliwia wydrukowanie raportu niefiskalnego (skróconego) okresowego. W raporcie drukowane są dane z raportów fiskalnych dobowych za okres obejmujący numery raportów dobowych. Szczegółowy opis postępowania omówiony został w punkcie 3.12.3.

Przykład raportu skróconego według numerów przedstawiono na stronie 5-27.

Z.U.K. "ELZAB" S.A.
 41-813 Z A B R Z E UL.KRUCZKOWSKIEGO 39
 Tel: +48(32)2722021 FAX: +48(32)2722583
 NIP 648-000-02-55

Data wykonania raportu dn.01r03.10

#NIEFISKALNY#

**RAPORT SKRÓCONY
 MIESIĘCZNY 02.2001**

od dn.01r02.01 do dn.01r02.28
 nr rap. 0011 nr rap. 0039

Zakres dat wykonania i nume-
 rów raportów dobowych uwzglę-
 dnianych w raporcie okresowym

PTU A	22,00%
PTU B	7,00%
PTU C	3,00%
G	ZW.PTU

Obowiązujące stawki
 podatkowe

od dn.01r02.01 do dn.01r02.13
 nr rap. 0011 nr rap. 0023

Sprzed. opod.PTU A	21,31
Sprzed. opod.PTU B	214,95
Sprzed. opod.PTU C	223,30
Sprzed. zwol.PTU G	676,00
Kwota PTU A	4,69
Kwota PTU B	15,05
Kwota PTU C	6,70
Łączna kwota PTU	26,44
Łączna należność	1162,00
Ilość paragonów	10

Sumaryczne dane za okres, obo-
 wiązania stawek
 podatkowych

dn.01r02.14
 PTU A 22,00%
 PTU B 7,00%
 PTU C 0,00%
 G ZW.PTU

Obowiązujące stawki
 podatkowe

od dn.01r02.14 do dn.01r02.28
 nr rap. 0024 nr rap. 0039

Sprzed. opod.PTU A	40,98
Sprzed. opod.PTU B	149,54
Sprzed. opod.PTU C	0,00
Sprzed. zwol.PTU G	1.144,00
Kwota PTU A	9,02
Kwota PTU B	10,46
Łączna kwota PTU	19,48
Łączna należność	1.354,00
Ilość paragonów	11

Sumaryczne dane za okres, obo-
 wiązania stawek
 podatkowych

RAZEM W OKRESIE

od dn.01r02.01 do dn.01r02.28
 nr rap. 0011 nr rap. 0039

Łączna kwota PTU	45,92
Łączna należność	2.516,00
Ilość paragonów	21

Dane sumaryczne za okres,
 którego dotyczy raport

Ilość zerowań RAM w okre-
 sie, którego dotyczy raport

Zerowanie RAM 0001

Ilość raportów dobowych, w
 których wystąpiła informacja
 o zmianach w bazie towarowej

Wykonano zmiany
 w bazie towarowej 0002

Ilość anulowanych paragonów w
 okresie, którego dotyczy raport

Anulowane paragony 1

Nr kasy, nr i nazwa kasjera

#0130 SZEZ #NIEFISKALNY#

Czas wykonania raportu

12345678

08:24

Numer unikatowy

Z.U.K. "ELZAB" S.A. 41-813 Z A B R Z E UL.KRUCZKOWSKIEGO 39 Tel: +48(32)2722021 FAX: +48(32)2722583 NIP 648-000-02-55		
Data wykonania raportu	dn.00r11.04	
#NIEFISKALNY#		
RAPORT SKRÓCONY OKRESOWY		
od dn.00r10.30 do dn.00r11.04 nr rap. 0001 nr rap. 0007		} Zakres dat wykonania i numerów raportów dobowych uwzględnianych w raporcie okresowym
PTU A 22,00% PTU B 7,00% PTU C 0,00% G ZW.PTU		
		} Obowiązujące stawki podatkowe
od dn.00r10.30 do dn.00r11.01 nr rap. 0001 nr rap. 0003		
Sprzed. opod.PTU A 290,98 Sprzed. opod.PTU B 0,00 Sprzed. opod.PTU C 534,22 Sprzed. zwol.PTU G 0,00 Kwota PTU A 64,24 Kwota PTU B 0,00 Łączna kwota PTU 64,02 Łączna należność 889,22 Ilość paragonów 10		} Sumaryczne dane za okres, obowiązywania stawek podatkowych
dn.00r11.02 PTU A 22,00% PTU B 7,00% PTU C 3,00% G ZW.PTU		
		} Obowiązujące stawki podatkowe
od dn.00r11.02 do dn.00r11.04 nr rap. 0004 nr rap. 0007		
Sprzed. opod.PTU A 8,20 Sprzed. opod.PTU B 46,73 Sprzed. opod.PTU C 4,85 Sprzed. zwol.PTU G 0,00 Kwota PTU A 1,80 Kwota PTU B 3,27 Kwota PTU C 0,15 Łączna kwota PTU 5,22 Łączna należność 65,00 Ilość paragonów 11		} Sumaryczne dane za okres, obowiązywania stawek podatkowych
RAZEM W OKRESIE		
od dn.00r10.30 do dn.00r11.04 nr rap. 0001 nr rap. 0007		} Dane sumaryczne za okres, którego dotyczy raport
Łączna kwota PTU 69,24 Łączna należność 954,22 Ilość paragonów 21		
Ilość zerowań RAM w okresie, którego dotyczy raport	Zerowanie RAM 0001	
Ilość raportów dobowych, w których wystąpiła informacja o zmianach w bazie towarowej	Wykonano zmiany w bazie towarowej 0002	} Ilość anulowanych paragonów w okresie, którego dotyczy raport
Nr kasy, nr i nazwa kasjera	Anulowane paragony 1	
	#NIEFISKALNY#	} Czas wykonania raportu
	#0130 SZEJ	
	12345678	} Numer unikatowy
	08:24	

3.13 Raport KONFIGURACJI - adres 2 13 lub B M

Raport konfiguracji kasy zawiera dane o wprowadzonych do pamięci kasy kasjerach, sprzedawcach, grupach towarowych, płatnościach, jednostkach miary oraz innych ustawieniach kasy.

Wydruk raportu konfiguracji przedstawiony jest poniżej.

data wykonania raportu

Z.U.K. "ELZAB" S.A.
41-813 Z A B R Z E ul.Kruczkowskiego 39
Tel: +48(32)2722021 Fax: +48(32)2722583
NIP 648-000-02-55

dn.01r01.24 nr wydr.0009

nr kolejny wydruku

#NIEFISKALNY#

RAPORT KONFIGURACJI

KASJERZY I UPRAWNIENIA:

01 ZOSIA : TAK TAK NIE TAK
30 SZEFEK : TAK TAK TAK TAK

SPRZEDAWCY:

01 MAGDALENA
02 MAŁGORZATA

GRUPY:

01 WARZYWA I OWOCE
02 PIECZYWO
03 NABIAŁ
04 NAPOJE
05 ART.SPOŻYWCZE
99 OPAKOWANIE ZWROTNE

JEDNOSTKI:

01 szt. 02 opak 03 but 04 kg
05 gram 06 tona 07 litr 08 dkg
09 10 11 12
13 14 15 16

PŁATNOŚCI:

01 BONY OKAZYJNE
02 CZEK
03

DEFINICJE KLAWISZY:

C 00021 BUŁKA

Z 00011 KRAKERSY

KLAWISZE RABATÓW I NARZUTÓW:

DEFINICJE WIĄZAŃ:

0006-0004

NUMER KASY: #01

SZYBKOŚĆ TRANSMISJI: 9600 bitów/s

LICZBA WYSUWÓW PO WYDRUKU: 3

DOWAŻANIE WŁĄCZONE: NIE

DODATKI NA PARAGONIE WŁĄCZONE: NIE

TEKST DODATKÓW:

ZAPPRASZAMY PONOWNIE

RAPORTY ZMIAN TYLKO NA KOPII: NIE

WYŁĄCZENIE KASY PO CZASIE: 15 min.

TYP TERMINAŁA KART PŁATNICZYCH: 0

PŁATNOŚCI DLA TERMINAŁA: NIE NIE NIE

CZYTNIK KART RABATOWYCH: NIE

NUMER TYPU WAGI: 1

BLOKADA WPR. KLAWISZEM NA WADZE: NIE

SYSTEM WAG PRIMA: NIE

BRZĘCZYK USTAWIONY NA GŁOŚNO: NIE

PRZEDROSTKI KODÓW KRESKOWYCH:

Z ILOŚCIĄ: 27 29

Z CENĄ: 23 24

CYFRA KONTROLNA KODÓW KRESKOWYCH: NIE

KOD KRESKOWY Z CENĄ: TAK

KARTY RABATOWE WŁĄCZONE: TAK

MAKSYMALNY RABAT: 10%

MAKSYMALNY NARZUT: 15%

RABAT I NARZUT SPECJALNY: NIE

OPCJA SPRZEDAWCÓW WŁĄCZONA: TAK

BLOKADA DODAT. OTWARĆ SZUFLADY: NIE

SKŁAD ZESTAWU RAPORTÓW: -----

```

TAK TAK TAK TAK NIE NIE
PROGRAM MAGAZYNOWY: NIE
ZEROWANIE STANÓW PO RAPORCIE: TAK
DRUKOWAĆ WSZYSTKIE SPRZEDAŻE: NIE
POMINIĘCIE WYDRUKU DANYCH: NIE
OBOWIĄZKOWY ODCZYT PRZEZ PC: NIE
RAPORTY GODZINOWE: NIE
KONTROLA BUFORA POZYCJI: NIE
KONTROLA LICZNIKÓW: TAK
NADPISYWANIE LICZNIKÓW: NIE
PODPISY WPLAT/WYPŁAT: TAK
UPROSZCZONE WPLATY I WYPŁATY: NIE
KONTROLA ZAMKNIĘCIA SZUFLADY: NIE
DOZWOLONA ZMIENNA CENA: TAK
KOD KRESKOWY NA PARAGON: NIE
DRUKOWANIE JEDNOSTEK NA PARAGONIE: TAK
WPROWADZANIE TYLKO Z WAGI: NIE
KLUCZ KIEROWNIKA: NIE
KASOWANIE POZ. PRZEZ KIEROWNIKA: NIE
OBOWIĄZEK WPISANIA ZAPŁATY: NIE
PŁATNOŚĆ NR 3 JEST BONEM: NIE
MAKSYMALNA SUMA NA PARAGON:
                                0,00
MAKSYMALNA GOTÓWKA W SZUFLADZIE:
                                0,00
SYGNAŁ CO N-TY PARAGON, N=0
DŁUGOŚĆ KODÓW Z CENĄ/WAGĄ: SZEŚĆ CYFR
WYSUW W PARAGONIE: NIE
KURS: 1 € = 4,6014 ZŁ
                                #NIEFISKALNY#
nr kasy, nr kasjera --- #0130                                g.13:21 --- czas wykonania raportu

```

4. Funkcja KONIEC ZMIANY KASJERA - adres 3 lub C

Funkcja ta daje możliwość zamknięcia zmiany, rozliczenia kasjera wraz z wydrukowaniem raportu ZAMKNIĘCIE ZMIANY. Po wybraniu tej funkcji, klawiszami strzałek w dół lub w górę lub przez podanie numeru kasjera, możemy wybrać kasjera, którego zmianę chcemy zamknąć. Funkcja ta została opisana w rozdziale 4 punkt 4.

5. Funkcja WYŚWIETL SPRZEDAŻ I ZWROTY - adres 4 lub D

Funkcja umożliwia przeglądanie ilości i wartości sprzedaży a dla opakowań zwrotnych ilości i wartości zwrotów dla poszczególnych towarów.

Po wybraniu funkcji wyświetli się:

00001 CUKIER KRYSZT. 1KG NR - NAZWA TOWARU

Wpisujemy np. numer towaru , wyświetli się:

00021 DROŻDŻÓWKA Z SEREM NR - NAZWA TOWARU

Po naciśnięciu wyświetla się:

SPRZEDAŻY
ILOŚĆ: 27 szt

Kolejne naciśnięcie pokazuje:

SPRZEDAŻY
WARTOŚĆ: 35, 10 zł

Po następnym naciśnięciu możliwe jest wybranie następnego numeru towaru.

Jeżeli towar jest opakowaniem po następnym naciśnięciu pojawia się informacja o ilości i wartości zwrotów (przyjętych) opakowań.

Operację kończymy naciskając klawisz .

6. Menu USTAWIENIA - adres 5

6.1 Funkcja WPROWADZANIE UŻYTKOWNIKA - adres 5 01 lub E A

Funkcja umożliwia wprowadzenie danych użytkownika do pamięci kasy.

Po wybraniu funkcji wyświetla się:

WPROWADZENIE UŻYTKOWNIKA
1 NAZWA UŻYTKOWNIKA

Po naciśnięciu pojawia się:

ILE ZNAKÓW W LINII
20 ALBO 40 <2/4> 4

Po naciśnięciu klawisza 2 lub 4 pojawia się okno edycji nazwy użytkownika. Wpisanie nazwy użytkownika

i naciśnięcie klawisza powoduje pojawienie się:

CENTROWAĆ TEKST?
(T/N) T

Odpowiedź na powyższe pytanie powoduje zapisanie pierwszej linii danych użytkownika.

Należy naciskając przejść do:

WPROWADZENIE UŻYTKOWNIKA
2 PIERWSZA LINIA ADRESU

Podobnie jak w przypadku nazwy użytkownika należy wpisać dane.

Następnie naciskając klawisz przejść do:

WPROWADZENIE UŻYTKOWNIKA
3 DRUGA LINIA ADRESU

Podobnie jak w przypadku nazwy użytkownika i pierwszej linii adresu należy wpisać dane.

6.2 Funkcja NUMER KASY - adres 5 02 lub E B

Funkcja służy do zapisu w kasie, numeru kasy, który umożliwia identyfikację dokumentów oraz adresowanie przy współpracy z komputerem (z zakresu od 01 do 99).

Pojawia się komunikat, który umożliwia wpisanie numeru kasy:

NUMER KASY
#01

Po wpisaniu liczby (dwóch cyfr, np. numer 3 należy zapisać jako 03) następuje zapis do pamięci zasygnalizowany sygnałem dźwiękowym.

Fabryczne ustawienie to 01.

6.3 Funkcja SZYBKOŚĆ TRANSMISJI - adres 5 03 lub E C

Funkcja umożliwia ustawienie szybkości transmisji z komputerem. Możliwy jest wybór jednej z dwóch szybkości:

Po wybraniu funkcji wyświetla się napis:

SZYBKOŚĆ TRANSMISJI
1 9600 bitów/s

Potwierdzamy wybór naciskając , lub używając klawiszy:

Wyświetli się:

SZYBKOŚĆ TRANSMISJI
2 19200 bitów/s

Wybieramy żadaną szybkość transmisji naciskając .
Sygnalizacja brzęczykiem potwierdza wpis do pamięci.

Ustawienie fabryczne to 9600 bitów/sekundę.

6. Menu USTAWIENIA - adres 5

6.1 Funkcja WPROWADZANIE UŻYTKOWNIKA - adres 5 01 lub E A

Funkcja umożliwia wprowadzenie danych użytkownika do pamięci kasy.

Po wybraniu funkcji wyświetla się:

WPROWADZENIE UŻYTKOWNIKA
1 NAZWA UŻYTKOWNIKA

Po naciśnięciu pojawia się:

ILE ZNAKÓW W LINII
20 ALBO 40 <2/4> 4

Po naciśnięciu klawisza 2 lub 4 pojawia się okno edycji nazwy użytkownika. Wpisanie nazwy użytkownika

i naciśnięcie klawisza powoduje pojawienie się:

CENTROWAĆ TEKST?
(T/N) T

Odpowiedź na powyższe pytanie powoduje zapisanie pierwszej linii danych użytkownika.

Należy naciskając przejść do:

WPROWADZENIE UŻYTKOWNIKA
2 PIERWSZA LINIA ADRESU

Podobnie jak w przypadku nazwy użytkownika należy wpisać dane.

Następnie naciskając klawisz przejść do:

WPROWADZENIE UŻYTKOWNIKA
3 DRUGA LINIA ADRESU

Podobnie jak w przypadku nazwy użytkownika i pierwszej linii adresu należy wpisać dane.

6.2 Funkcja NUMER KASY - adres 5 02 lub E B

Funkcja służy do zapisu w kasie, numeru kasy, który umożliwia identyfikację dokumentów oraz adresowanie przy współpracy z komputerem (z zakresu od 01 do 99).

Pojawia się komunikat, który umożliwia wpisanie numeru kasy:

NUMER KASY
#01

Po wpisaniu liczby (dwóch cyfr, np. numer 3 należy zapisać jako 03) następuje zapis do pamięci zasygnalizowany sygnałem dźwiękowym.

Fabryczne ustawienie to 01.

6.3 Funkcja SZYBKOŚĆ TRANSMISJI - adres 5 03 lub E C

Funkcja umożliwia ustawienie szybkości transmisji z komputerem. Możliwy jest wybór jednej z dwóch szybkości:

Po wybraniu funkcji wyświetla się napis:

SZYBKOŚĆ TRANSMISJI
1 9600 bitów/s

Potwierdzamy wybór naciskając , lub używając klawiszy:

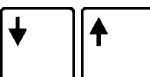

Wyświetli się:

SZYBKOŚĆ TRANSMISJI
2 19200 bitów/s

Wybieramy żadaną szybkość transmisji naciskając . Sygnalizacja brzęczykiem potwierdza wpis do pamięci.

Ustawienie fabryczne to 9600 bitów/sekundę.

6.4 Funkcja LICZBA WYSUWÓW PO WYDRUKU - adres 5 04 lub E D

Funkcja ta umożliwia zadeklarowanie ilości wierszy wysuwu papieru po zakończeniu druku dokumentu (paragonu, raportu itp.). Puste wiersze mają wpływ na faktyczne zużycie taśmy papierowej.

Po wybraniu funkcji pojawia się komunikat (z ostatnio wpisaną wartością), który umożliwia wpisanie cyfry od 1 do 9.

LICZBA WYSUWÓW PO WYDRU.

3

Po wpisaniu cyfry następuje zapis do pamięci zasygnalizowany sygnałem dźwiękowym.

Fabryczne ustawienie wynosi 4.

6.5 Funkcja DOWAŻANIE - adres 5 05 lub E E

Funkcja umożliwia włączenie funkcji doważania towarów na wadze.

Po wybraniu wyświetla się:

DOWAŻANIE TOWARÓW NA
WADZE WŁĄCZONE ? (T/N) N

Włączenie tej opcji umożliwia ciągle wyświetlanie wagi i wartości towaru ważonego podczas sprzedaży (np. klient prosi o ilość, która odpowiada określonej wartości).

Wpisanie T lub N spowoduje zapisanie wybranej wartości, potwierdzone sygnałem dźwiękowym.

Fabryczne ustawienie to Nie.

6.6 Funkcja WŁĄCZENIE DODATKÓW - adres 5 06 lub E F

Funkcja służy do włączenia linii z treścią dodatku na paragon drukowanej po logo fiskalnym i wybieranej w funkcji WYBÓR DODATKÓW.

Po wybraniu wyświetla się:

DODATKI NA PARAGONIE
WŁĄCZONE ? (T/N) N

Wpisanie T lub N spowoduje zapisanie wybranej wartości, potwierdzone sygnałem dźwiękowym.

Fabryczne ustawienie to Nie.

6.7 Funkcja WYBÓR DODATKÓW - adres 5 07 lub E G

Funkcja umożliwia wybranie tekstu dodatku drukowanego po logo fiskalnym.

Po wybraniu wyświetli się:

01 ZAPRASZAMY PONOWNIE

Dodatki można wybierać z listy klawiszami



Po naciśnięciu

Zatwierdź

dodatek zostanie

wybrany, co potwierdza sygnał dźwiękowy.

Możliwe są następujące komunikaty:

- 01 ZAPRASZAMY PONOWNIE
- 02 ZAPRASZAMY
- 03 DZIĘKUJEMY
- 04 DZIĘKUJEMY I ZAPRASZAMY
- 05 DZIĘKUJEMY I ZAPRASZAMY PONOWNIE
- 06 DZIĘKUJEMY ZA ZAKUPY W NASZYM SKLEPIE
- 07 DZIĘKUJEMY I ŻYCZYMY WESOŁYCH ŚWIĄT
- 08 ZAPRASZAMY NA PROMOCYJNE ZAKUPY
- 09 U NAS Z KARTĄ STAŁEGO KLIENTA TANIEJ
- 10 ZACHOWAJ PARAGON DO REKLAMACJI

Fabryczne ustawienie to tekst nr 01.

6.8 Funkcja ZMIANY NA KOPII - adres 5 08 lub E H

Funkcja dotyczy kas Delta Lux (z drukarkami termicznymi). Umożliwia włączenie drukowania raportów zmian w bazie towarowej wyłącznie na kopii w celu zmniejszenia zużycia papieru i skrócenia czasu wydruku.

Po wybraniu pojawia się:

RAPORTY ZMIAN TOWARÓW
TYLKO NA KOPII ? (T/N) T

Wpisanie T lub N spowoduje zapisanie wybranej wartości, potwierdzone sygnałem dźwiękowym.
Fabryczne ustawienie to TAK.

6.9 Funkcja CZAS WYŁĄCZENIA - adres 5 09 lub E I

Funkcja umożliwia ustawienie czasu, po jakim ma nastąpić wyłączenie kasy, w przypadku gdy kasa pracuje na akumulatorze i nie wykonywane są na niej żadne operacje.

Po wybraniu wyświetla się:

CZAS WYŁĄCZENIA KASY
1 PO 15 MINUTACH

Możliwymi wartościami są: 15 minut, 30 minut, 1 godzina, 2 godziny.
Fabryczne ustawienie to 15 minut..

6.10 Funkcja TERMINAL KART PŁATNICZYCH - adres 5 10 lub E J

Funkcja dotyczy kas z opcjonalnym interfejsem do terminala kart płatniczych i umożliwia ustawienie typu terminala podłączonego do kasy.

Po wybraniu pojawia się:

TERMINAL KART PŁATNICZ.
1. TERMINAL NIEPODŁĄCZ.

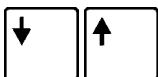

Klawiszami należy wybrać odpowiedni typ terminala i nacisnąć klawisz

Zatwierdź

Fabryczne ustawienie to TERMINAL NIEPODŁĄCZONY.

6.11 Funkcja PŁATNOŚCI TERMINALA - adres 5 11 lub E K

Funkcja dotyczy kas z opcjonalnym interfejsem terminala kart płatniczych. Służy do wybrania płatności która (lub które) ma być realizowana za pomocą terminala kart płatniczych.

Po wybraniu wyświetla się:

01 KARTA BANKOWA
NR PŁATNOŚCI TERMINALA

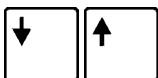

Klawiszami należy wybrać formę płatności i nacisnąć klawisz

Zatwierdź

Wyświetla się:

WYBRANA PŁATNOŚĆ JEST
KARTĄ PŁATNICZĄ (T/N) N

Wpisanie T lub N spowoduje zapisanie wybranej wartości, potwierdzone sygnałem dźwiękowym.
Fabryczne ustawienie to wszystkie płatności - Nie.

6.12 Funkcja CZYTNIK KART RABATOWYCH - adres 5 12 lub E L

Funkcja służy do określenia czy do kasy podłączony jest zewnętrzny czytnik kart rabatowych.

Po wybraniu wyświetla się:

CZYTNIK KART RABATOWYCH
WŁĄCZONY ? (T/N) N

Wpisanie T lub N spowoduje zapisanie wybranej wartości, potwierdzone sygnałem dźwiękowym.

Fabryczne ustawienie to Nie.

6.13 Funkcja TYP WAGI - adres 5 13 lub E M

Funkcja służy do wyboru typu podłączonej do kasy wagi.

Po wybraniu pojawi się:

TYP WAGI
01 ELZAB PRIMA

Możliwe jest podłączenie jednego z 15 rodzajów wag. Można podać numer typu wagi lub przeglądać je klawiszami



Zatwierdź

Po wybraniu z menu właściwego typu wagi potwierdzamy klawiszem (wybieramy typ wagi zgodnie z wagą podłączoną do kasy). Zapis do pamięci potwierdzony zostanie sygnałem dźwiękowym.

W rozdziale 2 załączono wykaz wag oraz informacje o ich podłączeniu i obsłudze.

Fabryczne ustawienie to waga nr 01.

6.14 Funkcja BLOKADA WPROWADZANIA Z WAGI - adres 5 14 lub E N

Funkcja służy do zablokowania możliwości przesyłania wagi towaru przez naciśnięcie przycisku na wadze.

Po wybraniu wyświetla się:

BLOKADA WPROWADZ. WAGI Z
KLAW. NA WADZE ? (T/N) N

Wpisanie T lub N spowoduje zapisanie wybranej wartości, potwierdzone sygnałem dźwiękowym.

Fabryczne ustawienie to Nie.

6.15 Funkcja SYSTEM WAG PRIMA - adres 5 15 lub E O

Funkcja służy do określenia czy kasa obsługuje system wag Prima, podłączony przez ROZDZIELACZ WAG (kod wyrobu 01613).

Po wybraniu wyświetla się:

PODŁĄCZONY SYSTEM WAG
PRIMA ? (T/N) N

Wpisanie T lub N spowoduje zapisanie wybranej wartości, potwierdzone sygnałem dźwiękowym.

Adresy wag ustawia się w wagach PRIMA zgodnie z instrukcją obsługi wagi.

Towary przypisuje się do wag funkcją PRZYPIISANIE DO WAG (adres 1 10 FUNKCJE KIEROWNIKA).

6.16 Funkcja GŁOŚNOŚĆ BRZĘCZYKA - adres 5 16 lub E P

Funkcja umożliwia zmianę głośności „brzęczyka” kasy.

Po wybraniu funkcji pojawi się:



CICHO = N GŁOŚNO = T
N

Wpisanie T (głośno) lub N (cicho) spowoduje zapisanie wybranej wartości, potwierdzone sygnałem dźwiękowym.

Fabryczne ustawienie to TAK.

6.17 Funkcja PRZEDROSTKI KODÓW KRESKOWYCH - adres 5 17 lub E Q

Funkcja dotyczy kodów zawierających ilość lub cenę (wartość) danego towaru. Po wybraniu funkcji pojawią się (pisane obok siebie) dwucyfrowe przedrostki kodów. Możliwe jest zdefiniowanie do trzech par przedrostków dla każdego rodzaju kodów. Na pierwszym znaku pojawi się migający kursor.

Zmianę położenia kursora uzyskujemy klawiszami  , natomiast klawisz  powoduje przeskoczenie kursora do przedrostków dla kodów z ceną.

Dla kodów zawierających ilość zalecane wartości to 27 oraz 29.

Dla kodów zawierających cenę zalecane wartości to 23 oraz 24.

Z ILOŚCIĄ Z CENĄ
*2729 * *2324 *

Skasowanie danego przedrostka uzyskujemy przez wpisanie w jego miejsce dwóch spacji.

Zatwierdź

Wyjdź

Klawiszem potwierdzamy wprowadzone przedrostki. Klawiszem rezygnujemy ze zmian.

Fabryczne ustawienia to 27 29 i 23 24.

6.18 Funkcja CYFRA KONTROLNA - adres 5 18 lub E R

Funkcja umożliwia włączenie kontroli wewnętrznej cyfry kontrolnej dla kodów z ilością i wartością (patrz rozdział BARKODY Z ILOŚCĄ I WARTOŚCIĄ). Jeżeli wszystkie towary z barkodami zawierającymi ilość i wartość posiadają zgodnie z normą wyliczaną wewnętrzną cyfrę kontrolną to zaleca się ustawienie na TAK.

KONTROLA SUMY DLA KODÓW
WEWNĘTRZNYCH ? (T/N) N

Po wybraniu wyświetli się

Wpisanie T lub N spowoduje zapisanie wybranej wartości, potwierdzone sygnałem dźwiękowym.

Fabryczne ustawienia to Nie.

6.19 Funkcja KOD KRESKOWY Z CENĄ - adres 5 19 lub E S

Funkcja związana jest ze sprzedażą towarów z kodami kreskowymi zawierającymi cenę (wartość) towaru.

CZY WPROWADZAĆ WARTOŚĆ Z
KODU KRESKOWEGO ? (T/N) T

Po wybraniu pojawi się:

Wprowadzenie T umożliwi automatyczną sprzedaż towaru z kodem kreskowym zawierającym wartość towaru (sprzedaż ze zmienną ceną). Towar taki musi mieć przypisaną zerową cenę oraz jednostkę ustawioną na szt. (sztuki) lub opak. (opakowania).

Jeśli ustawimy opcję na N, wówczas po odczytaniu takiego kodu kasa znajdzie towar i czeka na ręczne wprowadzenie ilości towaru (wartość zostanie obliczona jako iloczyn wpisanej ilości i ceny). W takim przypadku towar musi mieć zdefiniowaną cenę różną od zera oraz jednostkę ustawioną na kg (kilogramy).

Ustawienie nie wpływa na sprzedaż towaru z kodem zawierającym ilość lub masę.

Wpisanie T (tak) lub N (nie) spowoduje zapis do pamięci potwierdzony sygnałem dźwiękowym.

Fabryczne ustawienie to TAK.

6.20 Funkcja KARTY RABATOWE KRESKOWE - adres 5 20 lub E T

Funkcja dotyczy obsługi barkodowej karty rabatowej, wydawanej klientowi.

CZY KARTY RABAT. Z KODEM
KRESK. WŁĄCZ. ? (T/N) N

Po wybraniu funkcji na wyświetlaczu kasjera pojawi się pytanie:

Wprowadzenie T oznacza, że kasa będzie obsługiwała barkodowe karty rabatowe. Rabat określony na karcie udzielany jest na cały paragon (na podstawie karty rabatowej nie można udzielić rabatu na pojedynczą pozycję sprzedaży).

CZY OBSŁUGIWAĆ PODCZAS
SPRZEDAŻY ? (T/N) N

Następnie pojawi się pytanie:

Wprowadzenie T oznacza, że dane karty rabatowej można wprowadzić (za pomocą czytnika kodów kreskowych lub z klawiatury) także podczas sprzedaży, po sprzedaniu pierwszego towaru. Wybranie N oznacza, że dane karty można wprowadzić tylko za pomocą czytnika kodów podczas podsumowania paragonu.

Struktura kodu kreskowego (kolejność danych) może być zmieniana przy użyciu programu komputerowego lub też funkcją DEFINICJA KART RABATOWYCH (patrz poniżej).

6.21 Funkcja DEFINICJA KART RABATOWYCH - adres 5 21 lub E U

Funkcja dotyczy barkodowej karty rabatowej i umożliwia zmianę ustawień kasy związanych ze sposobem odczytywania (interpretowania) danych z karty.

W kodzie kreskowym zawarte są następujące dane:

- 1) identyfikator karty, który służy do rozpoznawania czy dany kod kreskowy pochodzi z karty rabatowej;
- 2) data ważności karty;
- 3) indeks rabatu który służy do określenia wysokości procentowego rabatu na cały paragon.

W kodzie kreskowym można umieścić inne dane (cyfrowe) które nie będą interpretowane przez kasę np. numer kolejny karty lub klienta. Cyfry całego kodu z kart zapisywane są do bufora pozycji paragonowych co umożliwia przekazywanie do komputera szczegółowych danych o zakupach na daną kartę rabatową.

Fabrycznie ustawiona struktura nr 01 przedstawiona jest poniżej:

209 RRMM XXXX Y K gdzie:

- 209 – Identyfikator karty.
- RRMM – Data ważności w kolejności: rok (dziesiątki lat), miesiąc (data ważności włącznie z podaną).
- XXXX – Identyfikator klienta.
- Y – Indeks rabatowy; przy ustawieniach fabrycznych indeks rabatowy zwiększony o 1 daje wielkość rabatu w procentach (czyli od 1 do 10% rabatu).
- K – Cyfra kontrolna dla kodu kreskowego EAN-13.

W przypadku projektowania innego formatu kodu kreskowego karty rabatowej w celu wyeliminowania pomyłek zaleca się by kod rozpoczynał się od cyfr 20.

Po wybraniu funkcji wyświetli się pytanie:

PODAJ NUMER DEFINICJI
KARTY (1-11): 01.

Kasa może obsługiwać jednocześnie do 11 formatów kart rabatowych.

Po wybraniu numeru definicji pojawi się menu:

DEF. KARTY RABATOWEJ
1. DEF.IDENTYFIKA.KARTY

Identyfikator jest ciągiem o długości do 6 cyfr. Na podstawie tego identyfikatora kasa określa czy dany kod kreskowy został odczytany z karty rabatowej. Miejsce gdzie znajduje się identyfikator w barkodzie może być zmienione przez podanie numeru (licząc od lewej) pierwszej cyfry identyfikatora (0 oznacz pierwszy znak barkodu).

Zatwierdź

Naciśnięcie klawisza wyświetli:

PODAJ NUMER PIERWSZEGO
ZNAKU IDENTYFIKATORA: 00

Należy wprowadzić liczbę (podając zawsze dwie cyfry) z zakresu od 00 do 12.

Po wprowadzeniu pojawi się:

LICZBA ZNAKÓW
IDENTYFIKATORA: 3

Należy podać liczbę znaków identyfikatora. Zakres liczb od 0 do 6.

Po wprowadzeniu pojawi się:

WPROWADŹ IDENTYFIKATOR:
209□□□□□□□□□□□□□□□□□□□□

Druga linia przedstawia aktualny identyfikator oraz jego miejsce położenia w kodzie kreskowym. W części którą można edytować należy wprowadzić identyfikator.

Następnie definiuje się

DEF.KARTY RABATOWEJ
2 DEF.DATY WAŻNOŚCI

datę ważności karty rabatowej wchodząc do funkcji:

PODAJ NUMER PIERWSZEGO
ZNAKU DATY: 03

Pojawia się komunikat:

Należy wprowadzić (zawsze dwucyfrowo) wartość z zakresu od 00 do 12 (00 to pierwszy znak kodu kreskowego).

LICZBA ZNAKÓW
DATY: 4

Następnie pojawia się komunikat z pytaniem o liczbę znaków daty.

Zakres liczby znaków daty od 0 do 6. Liczba ta określa ile cyfr zawiera data ważności w formacie: rok (dwie cyfry), miesiąc, dzień (RRMMDD).

Po wpisaniu liczby znaków zostanie wyświetlony kod kreskowy z miejscem występowania daty i jej formatem.

□□RRMM□□□□□□□□□□□□□□□□
NACIŚNIJ DOWOLNY KLAWISZ

Następnie definiuje się

DEF. KARTY RABATOWEJ
3 DEF.INDEKSU RABATU

miejsca występowania indeksu rabatu wchodząc do funkcji:

Indeks rabatu jest jednocyfrowy (może przyjąć wartość od 0 do 10).

PODAJ NUMER ZNAKU
INDEKSU RABATU: 11

Wyświetla się:

Należy wprowadzić numer znaku indeksu rabatu. Możliwy zakres do wprowadzenia wynosi od 0 do 23 (0 oznacza pierwszy znak kodu kreskowego).

Po wprowadzenie danej pojawi się linia z miejscem występowania indeksu rabatu.

□□□□□□□□□□ I □□□□□□□□□□
NACIŚNIJ DOWOLNY KŁAWISZ

Następnie definiuje się rabaty wchodząc do funkcji:

DEF.KARTY RABATOWEJ
4 DEF.RABATÓW

Po wybraniu funkcji pojawia się:

PODAJ RABAT
DLA CYFRY: 0 01%

Funkcja umożliwia ustalenie procentów rabatów dla poszczególnych dziesięciu wartości indeksu rabatu.

Należy wprowadzić liczbę (podając zawsze dwie cyfry) z zakresu od 00 do 99 procent.

Zatwierdź

Klawiszem możemy zatwierdzić nie zmieniane wartości.

Następnie definiuje się, czy dla kart mają być sprawdzane sumy kontrolne:

DEF. KARTY RABATOWEJ
5 DEF.SUM KONTROLNYCH

Kasa może sprawdzać sumę kontrolną według metody dla kodów EAN13 lub metody stosowanej przez niektóre PSS Spółem.

Za pomocą funkcji kasowania można usunąć bieżącą definicję karty rabatowej, np. w przypadku jeżeli kasa nie ma już obsługiwać tego typu kart.

DEF. KARTY RABATOWEJ
5 KASOWANIE DEFINICJI

6.22 Funkcja MAKSYMALNY RABAT - adres 5 22 lub E V

Funkcja umożliwia ustalenie maksymalnego poziomu rabatu, który jest realizowany podczas wystawiania

Menu
Rabat

paragonu klawiszem. Funkcja nie wpływa na rabat udzielany za pomocą barkodowej karty rabatowej lub czytnika kart rabatowych.

Po wybraniu funkcji wyświetli się:

PODAJ MAKSYMALNY
RABAT: 10 %

0 6

Należy podać procent maksymalnego rabatu jako dwie cyfry od 00 do 99. Wpisujemy np.:
Sygnalizacja brzęczykiem potwierdza wpis do pamięci.

Fabryczne ustawienie to 10%.

6.23 Funkcja MAKSYMALNY NARZUT - adres 5 23 lub E W

Funkcja umożliwia ustalenie maksymalnego poziomu narzutu, który jest wybierany klawiszem . Funkcja nie dotyczy narzutu wywołanego poprzez definiowalne klawisze narzutu w funkcji KŁAWISZE RABAT/NARZUT (adres 1 08 FUNKCJE KIEROWNIKA).

Po wybraniu funkcji pojawia się napis:

PODAJ MAKSYMALNY
NARZUT: 10 %

Zasada postępowania jak w przypadku funkcji MAKSYMALNY RABAT.

Fabryczne ustawienie to 10%.

6.24 Funkcja RABAT/NARZUT SPECJALNY - adres 5 24 lub E X

Funkcja dotyczy udzielania rabatów na towary z grup towarowych 15 oraz 90 do 99.

TOWARY W GR. SPEC. NIE PODL.
RABAT. I NARZUT. ? (T / N) N

Po wybraniu funkcji pojawi się pytanie:

Ustawienie opcji na T (tak) powoduje że towary, które zdefiniowano jako należące do grup numer 15 oraz 90 do 99 nie będą objęte rabatem/narzutem na pozycję i na cały paragon. Może to mieć zastosowanie np. dla towarów o cenach urzędowych, lub na które nie chcemy udzielać rabatów.

Fabryczne ustawienie to NIE

6.25 Funkcja SPRZEDAWCY - adres 5 25 lub E Y

Funkcja umożliwia z aktywowanie klawisza GOTÓWKA do wyboru sprzedawców (patrz funkcja SPRZEDAWCY adres 1 09 FUNKCJE KIEROWNIKA).

Po wybraniu wyświetla się:

OPCJA SPRZEDAWCÓW WŁĄCZONA ? (T/N) N

Wpisanie T lub N spowoduje zapisanie wybranej wartości, potwierdzone sygnałem dźwiękowym.

Fabryczne ustawienie to NIE.

6.26 Funkcja BLOKADA OTWARCIA SZUFLADY - adres 5 26 lub E Z

Funkcja umożliwia zablokowanie funkcji dodatkowego (poza paragonem) otwierania szuflady.

Po wybraniu wyświetla się:

ZABLOKOWANE DODATKOWE OTW. SZUFLADY ? (T/N) N
--

Wpisanie T lub N spowoduje zapisanie wybranej wartości, potwierdzone sygnałem dźwiękowym.

Fabryczne ustawienie to NIE.

6.27 Funkcja SKŁAD ZESTAWU RAPORTÓW - adres 5 27

Funkcja służy do ustalenia zawartości zestawu raportów, który jest drukowany za pomocą funkcji ZESTAW RAPORTÓW (adres 6 FUNKCJE KASJERA).

Kolejne komunikaty na wyświetlaczu pozwalają wybrać te raporty, które mają być drukowane w zestawie.

Dla każdego wymienionego raportu należy wpisać T (tak) lub N (nie)

lub zaakceptować aktualne ustawienie klawiszem

Zatwierdź

Fabryczne ustawienia pokazuje powyższy przykład.

KONIEC ZMIANY KASJERA WYKONAĆ ? (T/N) N
--

SPRZEDAŻY WG GRUP WYKONAĆ ? (T/N) T
--

SZCZEGÓŁOWY SPRZEDAŻY WYKONAĆ ? (T/N) N
--

ZWROTÓW OPAKOWAŃ WYKONAĆ ? (T/N) N

DOBOWY FISKALNY WYKONAĆ ? (T/N) T

GODZINOWY WYKONAĆ ? (T/N) T

6.28 Funkcja PROGRAM MAGAZYNOWY - adres 5 28

Funkcja może być wykorzystana w przypadku współpracy kasy z komputerem. Umożliwia zablokowanie funkcji definiowania i kasowania towarów oraz kasowania liczników sprzedaży w celu wyeliminowania ewentualnych błędów operatora kasy.

Wyświetla się komunikat:

Zaleca się ustawiać funkcję zgodnie z instrukcją oprogramowania magazynowego. Sygnalizacja brzęczykiem potwierdza wpis do pamięci.

Fabryczne ustawienie to NIE.

CZY PRACA Z MAGAZYNEM NA KOMPUTERZE ? (T/N) N
--

6.29 Funkcja ZEROWANIE STANÓW - adres 5 29

Funkcja służy do ustalenia czy wydruk RAPORTÓW SZCZEGÓŁOWEGO SPRZEDAŻY i ZWROTÓW OPAKOWAŃ ma zerować liczniki ilościowe i wartościowe sprzedaży dla towarów.

ZEROWAĆ STANY PO
RAPORCIE ? (T / N) N

Po wybraniu funkcji pojawia się napis:

Sygnalizacja brzęczykiem potwierdza wpis do pamięci.

Fabryczne ustawienie to NIE.

6.30 Funkcja WYDRUK WSZYSTKICH SPRZEDAŻY - adres 5 30

Funkcja dotyczy RAPORTU SZCZEGÓŁOWEGO SPRZEDAŻY.

CZY DRUKOWAĆ WSZYSTKIE
SPRZEDAŻE ? (T / N) N

Po wybraniu pojawi się:

Jeśli ustawiona jest na N, wówczas na raporcie szczegółowym sprzedaży wydrukowane będą tylko te towary, których ilość sprzedaży zmieniła się od ostatniego raportu szczegółowego sprzedaży. Jeśli ustawione jest na T, wtedy na raporcie szczegółowym sprzedaży wydrukowany zostanie każdy towar, który ma niezerowy licznik sprzedaży (czyli przynajmniej raz został sprzedany na danej kasie).

Operacja zapisu potwierdzona zostanie sygnałem dźwiękowym.

Fabryczne ustawienie to TAK.

6.31 Funkcja POMIŃ WYDRUK DANYCH - adres 5 31

Funkcja umożliwia drukowanie RAPORTÓW SZCZEGÓŁOWEGO SPRZEDAŻY i ZWROTÓW OPAKOWAŃ z pominięciem wydruku danych o sprzedaży towarów i przyjętych opakowaniach. Umożliwia to wyzerowanie liczników sprzedaży, bez konieczności drukowania zbędnego wydruku.

CZY POMINAĆ WYDRUK TOW.
I OPAK. NA RAP. ? (T / N) N

Po wybraniu pojawia się napis:

Wpisanie N pozostawia wydruk raportów w pełnej wersji.

Fabryczne ustawienie to NIE.

6.32 Funkcja OBOWIĄZKOWY ODCZYT PRZEZ PC - adres 5 32

Funkcja ta związana jest ze współpracą kasy z komputerem i umożliwia włączenie kontroli codziennego odczytu danych przez komputer.

CZY OBOW. ODCZYT DANYCH
PRZEZ PC ? (T / N) N

Po wybraniu funkcji wyświetla się:

Funkcję należy ustawić zgodnie z instrukcją programu magazynowego.

Fabryczne ustawienie to NIE.

6.33 Funkcja RAPORTY GODZINOWE - adres 5 33

Funkcja związana jest z wydrukiem RAPORTU GODZINOWEGO (AKTUALNEGO I POPRZEDNIEGO). Funkcja umożliwia ustalenie czy na raportach godzinowych dane mają uwzględniać obrót opakowaniami zwrotnymi (zarówno sprzedaż jak i zwrot).

NA RAP. GODZINOWYCH BEZ
OBR. OPAKOWAŃ ? (T / N) N

Po wybraniu funkcji pojawia się:

Funkcję należy ustawić zgodnie z wymaganiami własnymi lub instrukcją programu magazynowego.

Fabryczne ustawienie to NIE.

6.34 Funkcja KONTROLA BUFORA POZYCJI - adres 5 34

Funkcję należy ustawić na podstawie instrukcji programu magazynowego. Jeśli kasa nie współpracuje z programem magazynowym, wówczas należy ustawić na N (nie).

CZY KONTROLOWAĆ BUFOR
POZYCJI ? (T / N) N

Po wybraniu funkcji pojawi się na wyświetlaczu:

Fabryczne ustawienie to NIE.

6.35 Funkcja KONTROLA LICZNIKÓW - adres 5 35

Funkcję należy ustawić na podstawie instrukcji programu magazynowego. Jeśli kasa nie współpracuje z programem magazynowym, wówczas zalecane jest ustawienie na T (tak).

Po wybraniu funkcji pojawi się na wyświetlaczu:

CZY KONTROLOWAĆ STANY
LICZNIKÓW ? (T / N) T

Ustawienie na N pozwala na zmianę lub kasowanie towarów z niezerową sprzedażą, za pomocą komputera.

Fabryczne ustawienie to TAK.

6.36 Funkcja NADPISYWANIE LICZNIKÓW - adres 5 36

Funkcja umożliwia wyłączenie zerowania liczników sprzedaży i zwrotów dla danego PLU podczas wpisywania nowych danych o towarze z komputera. Należy ustawić ją zgodnie z instrukcją obsługi programu magazynowego.

Po wybraniu wyświetla się:

ZEROWANIE LICZ. TOWARU
PRZY WPISIE Z PC ? (T / N) N

Fabryczne ustawienie to NIE.

6.37 Funkcja PODPISY WPLAT/WYPŁAT - adres 5 37

Funkcja umożliwia drukowanie miejsca na podpis na wydrukach pokwitowania wpłaty do kasy i wypłaty z kasy.

Po wybraniu pojawia się napis:

CZY PODPISY NA WPLATACH
I WYPŁATACH ? (T / N) N

Fabryczne ustawienie to NIE.

6.38 Funkcja UPROSZCZONE WPLATY / WYPŁATY - adres 5 38

Funkcja umożliwia uproszczenie funkcji WPLATA i WYPŁATA.

Po wybraniu pojawia się napis:

UPROSZCZONE WPLATY I
WYPŁATY ? (T / N) N

Ustawienie na tak powoduje, że podczas wpłat i wypłat nie są zadawane pytania o wpłacającego względnie otrzymującego. Uproszczone wpłaty i wypłaty wykonywane są zawsze w gotówce niezależnie od tego ile jest zdefiniowanych form płatności (nie jest nigdy zadawane pytanie o formę płatności podczas wpłaty i wypłaty).

Fabryczne ustawienie to NIE.

6.39 Funkcja WPROWADZANIE KWOT - adres 5 39

Funkcja pozwala ustalić sposób wprowadzania kwot (dotyczy wszystkich miejsc wprowadzania kwot, cen itp.). Możliwe jest wprowadzanie kwot w złotych tzn. z przecinkiem lub w groszach tzn. bez przecinka.

Np.: 2.5 zł naciskamy (gdy z przecinkiem) lub 250 (gdy bez przecinka).

Po wybraniu wyświetli się:

WPROWADZANIE KWOT BEZ
PRZECINKA ? (T / N) N

Wpisanie T lub N spowoduje zapisanie wybranej wartości, potwierdzone sygnałem dźwiękowym.

Fabryczne ustawienie to NIE.

6.40 Funkcja KONTROLA SZUFLADY - adres 5 40

Dotyczy szuflad z kablem typu RJ np. szuflada ELZAB GAMMA.

Po wybraniu funkcji wyświetli się:

KONTROLOWAĆ POŁOŻENIE
SZUFLADY ? (T / N) N

Jeśli funkcja ustawiona jest na T (tak), wówczas kasa uniemożliwia rozpoczęcie paragonu z otwartą szufladą. Przy próbie otwarcia paragonu wyświetlony zostanie komunikat ZAMKNIJ SZUFLADĘ NACIŚNIJ DOWOLNY KLAWISZ.

Jeśli funkcja ustawiona jest na N (nie), położenie szuflady nie będzie kontrolowane.

Fabryczne ustawienie to NIE.

6.41 Funkcja ZMIENNA CENA - adres 5 41

Funkcja umożliwia tymczasową zmianę ceny podczas wystawiania paragonu. Ustawienie dotyczy wszystkich towarów.

Po wybraniu funkcji wyświetla się:

SPRZEDAŻ ZE ZMIENNĄ CENĄ
DOZWOLONA ? (T / N) T

Fabryczne ustawienie to NIE.

6.42 Funkcja KOD KRESKOWY NA PARAGON - adres 5 42

Funkcja umożliwia wydrukowanie cyfr kodu kreskowego na paragonie. Są one drukowane nad pozycją sprzedaży której dotyczą (czcionką o zmniejszonej wysokości znaku) w przypadku jeśli towar został sprzedany przy użyciu czytnika kodów kreskowych lub kod kreskowy został wpisany ręcznie.

Po wybraniu wyświetla się:

DRUKOWAĆ KOD KRESKOWY
NA PARAGONIE ? (T/N) N

Fabryczne ustawienie to NIE.

6.43 Funkcja DRUKOWANIE JEDNOSTEK - adres 5 43

Funkcja umożliwia drukowanie jednostek miary po cyfrach ilości w pozycji paragonowej.

Po wybraniu wyświetla się:

JEDNOSTKI NA PARAGONIE
WŁĄCZONE ? (T / N) N

Fabryczne ustawienie to NIE.

6.44 Funkcja WPROWADZANIE WAGI - adres 5 44

Funkcja umożliwia zablokowanie wprowadzania ilości towaru z klawiatury kasy dla towarów, które mają zdefiniowane 3 miejsca po przecinku. Umożliwia to w przypadku gdy jedynymi towarami, które mają 3 miejsca po przecinku są towary wagi (w kg), sprzedaż tych towarów przez odczytanie wyniku ważenia z podłączonej wagi.

Po wybraniu funkcji wyświetli się:

NIEMOŻLIWE WPR. WAGI Z
KLAWIATURY ? (T / N) N

Fabryczne ustawienie to NIE.

6.45 Funkcja KLUCZ KIEROWNIKA - adres 5 45

Funkcja umożliwia zablokowanie możliwości sprzedaży gdy kluczyk kierownika jest w położeniu poziomym.

Po wybraniu funkcji wyświetli się:

NIEMOŻLIWA SP. Z KLUCZEM
KIEROWNIKA ? (T / N) N

Gdy funkcja ustawiona jest na T (tak) to oznacza, że nie można prowadzić sprzedaży jeśli klucz kierownika jest w położeniu poziomym. W celu prowadzenia sprzedaży, należy klucz kierownika wyjąć lub pozostawić w pozycji pionowej.

Fabryczne ustawienie to NIE.

6.46 Funkcja KASOWANIE POZYCJI - adres 5 46

Funkcja dotyczy możliwości kasowania pozycji sprzedaży.

Po wybraniu funkcji wyświetli się:

KAS. POZYCJI TYLKO PRZEZ
KIEROWNIKA ? (T / N) N

Ustawienie funkcji na Tak oznacza, że tylko kierownik może skasować pozycję sprzedaży (a więc w celu skasowania pozycji sprzedaży, należy przekręcić klucz kierownika do położenia poziomego). Jeśli funkcja ustawiona jest na Nie, wówczas każdy kasjer może kasować pozycje sprzedaży.

Fabryczne ustawienie to NIE.

6.47 Funkcja OBOWIĄZEK WPISANIA ZAPŁATY - adres 5 47

Funkcja umożliwia wprowadzenie obowiązku wpisania kwoty zapłaconej podczas zakończenia paragonu.

Po wybraniu funkcji wyświetli się:

CZY OBOWIĄZEK WPISANIA
KWOTY ZAPŁACONEJ ? (T / N) N

Wpisanie T oznacza obowiązek wprowadzenia kwoty zapłaty przy zakończeniu paragonu.

Fabryczne ustawienie to NIE.

6.48 Funkcja PŁATNOŚĆ BONEM - adres 5 48

Funkcja dotyczy bonów towarowych (lub innej płatności), które nie mogą podlegać wymianie na gotówkę podczas sprzedaży (nie można wydawać reszty gotówką).

Po wybraniu funkcji pojawi się pytanie:

PŁATNOŚĆ NR 3 JEST BONEM
TOWAROWYM ? (T / N) N

Jeśli funkcja ustawiona jest na Tak, wówczas płatność zdefiniowana jako trzecia (patrz definiowanie płatności w rozdziale 5, punkt 2.6) traktowana jest przez kasę jako bon towarowy (bez względu na nazwę przypisaną tej płatności). Przy zakończeniu paragonu z użyciem trzeciej płatności (czyli bonu towarowego), wartość sprzedaży musi być równa lub większa od wartości bonu (patrz rozdział 7, punkt 5). Nie można wydać reszty z bonu towarowego.

Jeśli funkcja ustawiona jest na Nie, wówczas płatność trzecia traktowana jest jak pozostałe.

Fabryczne ustawienie to NIE.

6.49 Funkcja MAKSYMALNA SUMA NA PARAGON - adres 5 49

Funkcja służy do określania kwoty sumy paragonu, której przekroczenie sygnalizowane będzie wyświetleniem komunikatu z możliwością dalszej sprzedaży.

Po wybraniu funkcji wyświetla się:

MAKS. SUMA NA PARAGON
0,00

Należy wpisać sumę i nacisnąć klawisz . Wartość 0,00 oznacza brak ograniczenia.

Jeżeli suma paragonu w czasie realizacji paragonu przekracza wprowadzoną kwotę, na wyświetlaczu kasjera pojawi się napis:

ZA DUŻĄ KWOTĄ PARAGONU
WYKONAĆ ? <ZATW/WYJ>

Naciśnięcie klawisza spowoduje wystawienie pozycji, a naciśnięcie klawisza wycofanie z wystawienia pozycji.

6.50 Funkcja MAKSYMALNA GOTÓWKA W SZUFLADZIE - adres 5 50

Funkcja służy do ustalania kwoty gotówki w szufladzie po przekroczeniu której wystąpi sygnalizacja na wyświetlaczu operatora.

Po wybraniu funkcji wyświetli się:

MAKS. GOTÓWKA W SZUFLAD.
0,00

Należy wpisać kwotę i nacisnąć klawisz . Wartość 0,00 oznacza brak ograniczenia. W przypadku gdy kwota gotówki zostanie przekroczona podczas sprzedaży, na wyświetlaczu operatora pojawią się dodatkowe symbole „,\$” po prawej i lewej stronie napisów.

6.51 Funkcja SYGNAŁ CO N-TY PARAGON - adres 5 51

Funkcja umożliwia ustawienie kasy w tryb sygnalizowania dźwiękowego co N-tego paragonu. Funkcja ma zastosowanie np. przy promocjach prowadzonych przez sklep.

Po wybraniu funkcji pojawi się:

PODAJ LICZBĘ PARAGONÓW
00000

Należy wpisać co który paragon ma wystąpić sygnalizacja, np. 50 i nacisnąć klawisz .

Zerowa liczba paragonów oznacza wyłączoną opcję.

Fabryczne ustawienie to 0.

6.52 Funkcja DŁUGOŚĆ KODÓW Z CENĄ/WAGĄ - adres 5 52

Funkcja umożliwia wybór czy kasa ma interpretować kody kreskowe zawierające ilość lub wartość jako zawierające sześć albo siedem cyfr numeru identyfikacyjnego towaru (zob. Rozdział 8 pkt. 8). Fabryczne ustawienie to sześć cyfr. Opcję tą należy ustawić zależnie od możliwości wagi etykietującej, z kodami której ma pracować kasa. Do pracy z wagą etykietującą ELZAB Eta-Prima zaleca się ustawienie 6-ciu cyfr.

Uwaga: Sprawdzanie dodatkowej sumy kontrolnej dla kodu kreskowego z ilością lub wartością jest możliwe tylko w przypadku, jeżeli wybrano ustawienie sześć cyfr.

6.53 Funkcja DRUGA WALUTA - adres 5 53

Funkcja umożliwia zdefiniowanie, walutowej formy płatności (posiadającej kurs wymiany) zwanej dla uproszczenia drugą walutą.

Po wybraniu funkcji, pojawi się pytanie o kurs wymiany w stosunku do zł, np.:

WPROWADŹ KURS WYMIANY:
046014

Jeżeli chcemy wprowadzić np. kursy wymiany 1 euro = 4,6014 zł należy wprowadzić kurs 046014, a jako pozycję przecinka podać 4 (miejsce przecinka liczone od prawej strony).

Zatwierdź

Po naciśnięciu pojawi się pytanie:

WPROWADŹ PRZECINEK:
4

Następnie wprowadzić należy nazwę drugiej waluty:

WALUTA 2
EUR

Następnie można wybrać, w której walucie będzie wypłacana reszta (o ile na paragonie użyto płatności drugą walutą w nadmiarze).

RESZTĘ WYPŁACAĆ W: 1
1 - ZŁ 2 - EUR

Zaleca się wprowadzić dla waluty Euro skrót EUR a dla dolara amerykańskiego skrót USD bo wtedy kasa wyświetlać będzie kwotę sumy do zapłaty w drugiej walucie na wyświetlaczu klienta.

Zwrot opakow.

Symbol drugiej waluty należy napisać na wkładce papierowej klawisza

Jeżeli płatność walutowa nie ma być używana, należy wprowadzić kurs wymiany równy 000000.

6.54 Funkcja WYSUW W PARAGONIE - adres 5 54

Funkcja umożliwia określenie czy wewnątrz paragonu działa wysuw papieru za pomocą klawisza.

Po wybraniu funkcji wyświetli się:

WYSUW PAPIERU W PARAGO-
""NIE DOZWOLONY ? (T/N) N

Wpisanie T oznacza, że wewnątrz paragonu klawisz wysuwu papieru będzie działać.

Fabryczne ustawienie to NIE.

7. Menu KASJERZY - adres 6

7.1 Funkcja EDYCJA KASJERÓW - adres 6 1 lub F A

Funkcja umożliwia wprowadzanie nazwy, hasła oraz uprawnień kasjera do pamięci kasy. Kasjerowi można udzielić lub nie uprawnienia do wykonywania ZAMKNIĘCIA ZMIANY, drukowania ZESTAWU RAPORTÓW oraz wykonywania WPLAT i WYPLAT.

Po wybraniu funkcji wyświetli się:

0 1 EWELINA
NR - NAZWA KASJERA

można wpisać numer kasjera np.: i nacisnąć . Jeżeli nie znamy wolnego numeru, możemy



klawiszami wyszukać wolne miejsce.

0 4
NR - NAZWA KASJERA

Zatwierdź

Naciśnięcie umożliwi wpisanie nazwy. Należy wpisać nazwę (o długości do 18 znaków) np.:

imię lub nazwisko. Po wpisaniu wyświetli się np.:

04 JANINA
NR - NAZWA KASJERA

Po naciśnięciu wyświetli się:

04 -
NR - HASŁO KASJERA

Należy wpisać hasło

(4 lub mniej cyfr i liter). Po naciśnięciu wyświetli się:

CZY UPR. DO RAPORTU KOŃCA
ZMIANY KASJERA ? (T/N) N

Wpisanie litery T (tak) potwierdza przyznanie uprawnienia.

Po naciśnięciu wyświetli się:

CZY UPR. DO ZESTAWU
RAPORTÓW ? (T/N) N

Wpisanie litery T (tak) potwierdza przyznanie uprawnienia.

Po naciśnięciu wyświetli się:

CZY MA UPRAWNIENIA DO
WPLAT I WYPŁAT ? (T/N) N

Uprawnienie dotyczy funkcji WPLATA i WYPŁATA (adresy 4 i 5 FUNKCJE KASJERA).

Wpisanie litery T (tak) potwierdza przyznanie uprawnienia.

7.2 Funkcja KASOWANIE KASJERÓW - adres 6 2 lub F B

Funkcja umożliwia wykasowanie kasjera z pamięci kasy.

Po wybraniu funkcji wyświetli się:

01 EWELINA
NR - NAZWA KASJERA

Wybieramy kasjera przez wpisanie numeru kasjera np. lub za pomocą klawiszy i .

Naciśnięcie klawisza spowoduje usunięcie wyświetlonego kasjera z pamięci kasy, co potwierdza sygnał dźwiękowy.

7.3 Funkcja OTWARTE ZMIANY - adres 6 3 lub F C

Funkcja umożliwia wyświetlenie listy kasjerów posiadających otwarte zmiany. Aktualnie włączony kasjer sygnalizowany jest gwiazdką obok jego numeru i nazwy.

Przeglądanie umożliwiają klawisze i , wyświetli się np.:

co oznacza – kasjer aktualnie włączony

04 * JANINA KOWALSKA
OTWARTE ZMIANY

co oznacza – kasjer z otwartą zmianą

30 SZEFL
OTWARTE ZMIANY

Rozdział 6 - Menu główne FUNKCJE SERWISOWE

1. Opis ogólny

Dostęp do menu głównego FUNKCJE SERWISOWE opisany jest w rozdziale **Zasady obsługi funkcji kasy**.

Na wyświetlaczu powinien pojawić się napis:

FUNKCJE SERWISOWE
01 PRZESTAWIENIE ZEGARA

Schemat menu wraz z podanymi adresami funkcji pokazano poniżej.

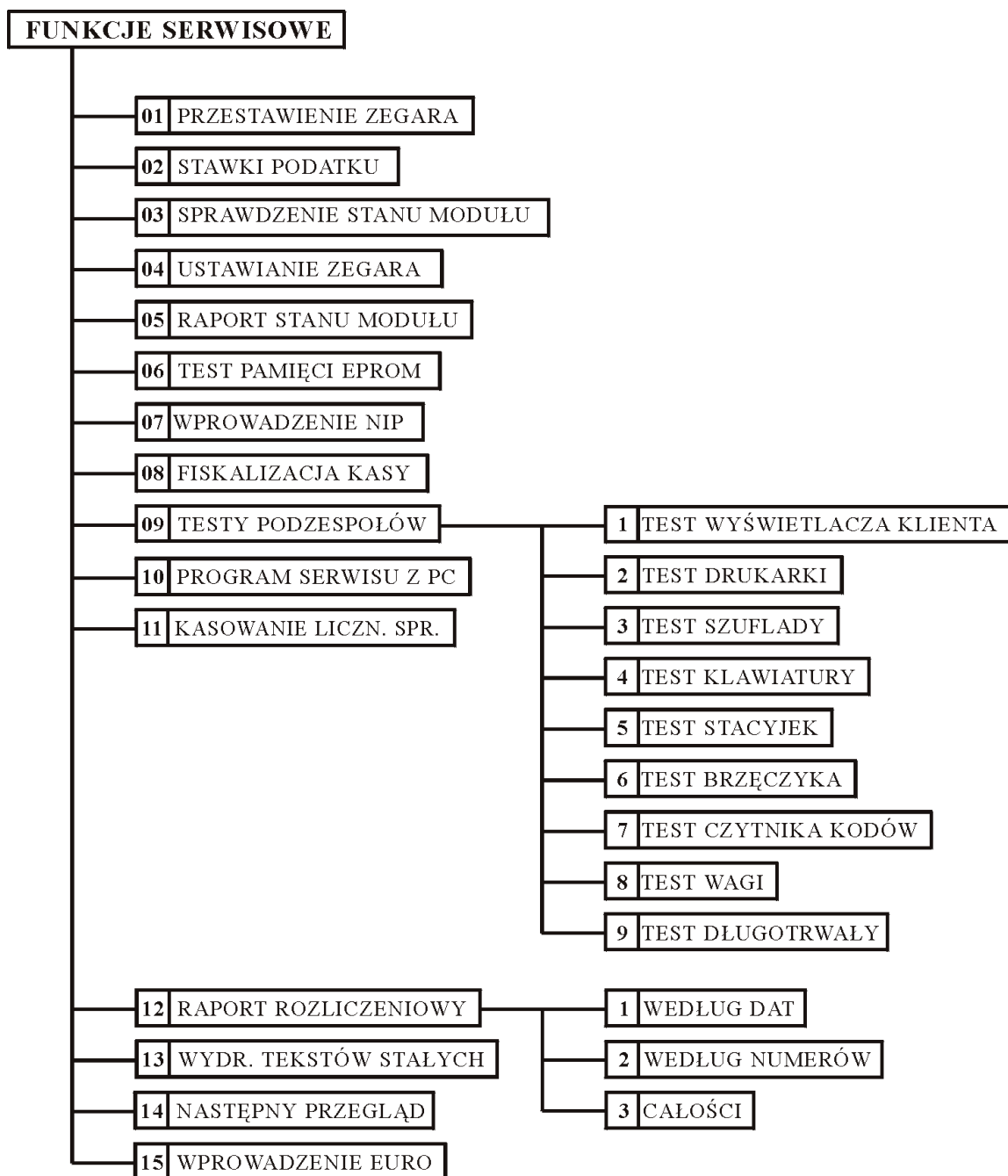

W menu FUNKCJE SERWISOWE dla użytkownika kasy, przeznaczone są poniżej opisane funkcje tzn. przestawianie zegara (np. zmiana czasu na letni i zimowy), programowanie stawek podatku i podgląd terminu następnego przeglądu. Pozostałe funkcje przeznaczone są wyłącznie dla autoryzowanego serwisanta.



Opis pozostałych funkcji tego menu, przeznaczonych dla serwisanta znajduje się w odrębnym dokumencie pt. „Instrukcja Serwisowa ELZAB Delta”.

2. Funkcja PRZESTAWIENIE ZEGARA - adres 01 lub A

Funkcja umożliwia przestawienie wskazań zegara czasu bieżącego. Przeszawienia dokonać można po wykonaniu raportu dobowego, raz w ciągu doby z ograniczeniem do 60 minut, w tył lub przód.



Po wybraniu funkcji wyświetli się:

01r01.25	12 : 10
W PRZÓD / TYŁ (P / T) ?	_

Naciśnięcie klawisza litery „” przestawia zegar w przód, a klawisza litery „” w tył.

01r 01.25	12 : 10
O ILE MINUT ?	+ _ _

Następnie należy wpisać czas przestawienia w minutach zawsze dwucyfrowo (od 01 do 60).

Po wpisaniu np.   wyświetli się:

01r 01.25	12 : 17
NACIŚNIJ DOWOLNY KLAWISZ	

Naciśnięcie dowolnego klawisza kończy operację.

3. Funkcja STAWKI PODATKU - adres 02 lub B

Wybranie tej funkcji umożliwia wpisanie do pamięci kasy stawek podatków (PTU) jakie będą obowiązywały przy sprzedaży towarów. Jeżeli była na kasie wykonana sprzedaż, dostęp funkcji jest możliwy po wykonaniu raportu fiskalnego dobowego. Definiuje się siedem stawek podatkowych, przy czym jako stawkę należy rozumieć także zdefiniowanie jako stawkę rezerwową (za pomocą klawisza R) oraz jako zwolnioną (za pomocą klawisza Z).

Zaleca się zdefiniowane stawki zwolnionej jako G ze względu na kompatybilność bazy towarowej z poprzednimi wersjami kas i możliwość zdefiniowania nowych stawek przed stawką zwolnioną.

Definiowanie poszczególnych stawek odbywa się następująco:

Na wyświetlaczu pojawia się napis:

PODAJ STAWKĘ PODATKU X
Z=ZWOL. R=REZ.: 100 , 00

Gdzie X jest literą od A do G. Można wtedy podać jedną z możliwych danych:

Zatwierdź

- wpisać wartość podatku w zakresie od 0,00 do 99,99 procent i zatwierdzić klawiszem ,
- nacisnąć klawisz R aby zdefiniować stawkę jako rezerwową (nie można będzie sprzedawać towarów w tej stawce),
- nacisnąć klawisz Z aby zdefiniować stawkę jako zwolnioną.

Po wpisaniu wszystkich stawek kasa wydrukuje raport wprowadzenia stawek podatku. Stawki rezerwowe nie są drukowane.

Z.U.K. "ELZAB" S.A.		
41-813 Z A B R Z E ul.Kruczkowskiego 39		
Tel: +48(32)2722021 Fax: +48(32)2722583		
NIP 648-000-02-55		
dn.01r01.23		nr wydr.0024
#NIEFISKALNY#		
RAPORT WPROWADZENIA		
STAWEK PODATKU		
PTU A		22,00%
PTU B		7,00%
PTU C		0,00%
G		ZW.PTU
#NIEFISKALNY#		
#0130 SZE		08:00
	00000000	

4. Funkcja NASTĘPNY PRZEGLĄD - adres 14 lub N

Funkcja ta umożliwia użytkownikowi sprawdzenie, a serwisantowi ustawienie daty następnego przeglądu kasy. Data 00r00.00 oznacza, że kasa nie będzie sygnalizowała konieczności wykonania przeglądu. Jeżeli data jest ustawiona, to przed raportem dobowym kasa będzie przypominała o konieczności przeglądu na miesiąc przed tą datą, np. jeżeli ustawiono datę 05r11.20 to kasa zacznie przypominać o przeglądzie od 21 października 2005r.

Po wejściu do funkcji pojawi się informacja:

Oznacza to datę przeglądu 20 listopada 2005r.

NASTĘPNY PRZEGLĄD PRZED:

05r11.20

Jeżeli zwora serwisowa jest w pozycji normalnej, naciśnięcie dowolnego klawisza powoduje powrót do menu serwisowego. Zmienić datę może serwisant, po przestawieniu zwory serwisowej w pozycję serwisową. Wtedy po naciśnięciu dowolnego klawisza kasa przejdzie do edycji daty.

NASTĘPNY PRZEGLĄD PRZED:

05r11.20

Jeżeli kasa przed raportem fiskalnym dobowym wyświetli napis:

Zatwierdź

to w celu wykonania raportu należy nacisnąć klawisz

Dodatkowo przed raportem fiskalnym dobowym, kasa wydrukuje informację o zbliżającym się terminie przeglądu. Wydruk pojawi się trzykrotnie, poczynając od chwili gdy przypomnienie pojawi się po raz pierwszy. Każda edycja daty przeglądu przez serwisanta powoduje, że licznik powtórzeń tego wydruku zacznie liczyć od nowa.

Poniżej przedstawiono przykład takiego wydruku:

```
Z.U.K. "ELZAB" S.A.  
41-813 Z A B R Z E ul.Kruczkowskiego 39  
Tel: +48(32)2722021 Fax: +48(32)2722583  
NIP 648-000-02-55  
dn.04r07.02 nr wydr.0008  
#NIEFISKALNY#  
NASTĘPNY OBOWIĄZKOWY PRZEGLĄD PRZED  
04r 07.03  
PROSZĘ POWIADOMIĆ SERWIS%  
#NIEFISKALNY#  
#0130 SZE F 08:00  
00000000
```

5. Funkcja WPROWADZENIE EURO - adres 15 lub O

Funkcja związana jest z wprowadzeniem waluty EURO jako podstawowego środka płatniczego zamiast polskiego złotego. Operacja przełączenia kasy „na EURO” składa się z następujących kroków:

- wprowadzenie daty przejścia na EURO (operację wykonuje serwisant autoryzowany),
- przełączenie kasy w dniu przejścia (operację wykonać może użytkownik kasy).

Funkcja umożliwia wykonanie operacji podanych powyżej oraz sprawdzenie daty przełączenia kasy w tryb pracy z walutą podstawową EURO (wprowadzenia EURO).

1. Wprowadzenie daty przejścia (wprowadzenia) EURO (wykonuje serwisant autoryzowany).

W celu wprowadzenia daty należy przełączyć zworę serwisową w pozycję SERW a następnie wybrać funkcję WPROWADZENIE EURO. Kasa umożliwi wtedy edycję daty wprowadzenia EURO.

DATA WPROWADZENIA EURO

08r01.02

Wprowadzenie np.:

oznacza że kasa 2 stycznia 2008r umożliwi użytkownikowi przejście na EURO.

Wprowadzenie daty 00r00.00 oznacza bezterminową pracę kasy ze złotówką jako walutą podstawową.

2. Sprawdzenie daty wprowadzenia EURO.

Wejście do funkcji WPROWADZENIE EURO w okresie przed datą wprowadzenia EURO umożliwia sprawdzenie daty wprowadzenia EURO.

DATA WPROWADZENIA EURO
08r01.02

Wyświetlenie np. :

oznacza że kasa 2 stycznia 2008r umożliwi użytkownikowi przejście na EURO.

Data 00r00.00 oznacza, że kasa bezterminowo będzie działać z złotówką jako walutą podstawową.

Naciśnięcie dowolnego klawisza powoduje wyjście z funkcji.

3. Przełączenie kasy na EURO.

W dniu przejścia na EURO, przy pierwszej próbie rozpoczęcia paragonu kasa wydrukuje informację o treści: **WPROWADZENIE EURO WYKONAJ WG INSTRUKCJI OBSŁUGI**. Jeżeli kasa jest po wykonaniu raportu fiskalnego dobowego, a przed wydrukowaniem pierwszego paragonu, to do czasu przełączenia kasy na EURO dalsza sprzedaż nie będzie możliwa i każda próba wystawiania paragonu będzie powodowała wydruk informacji o przełączeniu na EURO. W przypadku gdy na kasie wykonano paragony i nastąpił dzień przejścia na EURO kasa przy pierwszej próbie wystawiania paragonu wydrukuje informację jak wyżej i sprzedaż będzie dalej możliwa do momentu wykonania raportu dobowego. **W przypadku jeżeli użytkownik nie zamierza jeszcze przejść na EURO (np. data była wprowadzona błędnie) należy wezwać serwisanta w celu zmiany daty.**

W celu przełączenia kasy na EURO należy wykonać następujące czynności:

1. Wykonać raport fiskalny dobowy (jeżeli nie został wykonany po ostatniej sprzedaży).
2. Jeżeli kasa współpracuje z komputerem i programem magazynowym na nim działającym, należy wykonać odczyt danych o sprzedaży z kasy. Jeżeli program magazynowy dysponuje opcją przeliczania i zmiany cen w kasach (z cen w złotych na ceny w euro), należy jej użyć.
3. Wykonać raporty zamknięcia zmian kasjerów w celu ich rozliczenia.
4. Wykonać raport szczegółowy sprzedaży i raport zwrotów opakowań z zerowaniem liczników.
5. Wykonać raport sprzedaży wg grup.
6. Wykonać raport sprzedawców.
7. Jeżeli nie wykonano zmiany cen za pomocą programu magazynowego, należy je przeliczyć i zmienić za pomocą funkcji ZMIANA CEN w kasie.

Po wykonaniu tych operacji na kasie jest rozliczony okres sprzedaży w złotych. Użytkownik teraz powinien przejść do funkcji WPROWADZENIE EURO.

CZY ROZLICZONO JUŻ OKRES
PŁATNOŚCI W ZŁOTYCH ? N

Pojawi się teraz pytanie:

Aby kontynuować należy nacisnąć klawisz T.

PRZEŁĄCZENIE NA EURO
JEST NIEODWRACALNE >>

Pojawi się następnie informacja:

Oznacza to, że:

walutą podstawową stanie się euro i nie będzie możliwości powrotu do złotego jako waluty podstawowej.

Zatwierdź

Aby kontynuować należy nacisnąć

CZY NA PEWNO WYKONAĆ ?
(T/N) N

Pojawi się pytanie:

Żeby dokonać przełączenia na euro, należy nacisnąć **T**. Kasa potwierdzi wykonanie operacji sygnałem dźwiękowym. Od tej chwili walutą podstawową będzie euro. Jeżeli kasa ma przyjmować drugą walutę (np. złotówki), należy w FUNKCJACH KIEROWNIKA menu USTAWIENIA w funkcji DRUGA WALUTA zdefiniować kurs i nazwę tej waluty jako „ZŁ”.

Rozdział 7 - Sprzedaż

1. Opis ogólny

Sprzedaż na kasie można podzielić na następujące etapy:

1. *wytworzenie pozycji sprzedaży,*
2. *podsuma,*
3. *przeglądanie z możliwością kasowania pozycji,*
4. *zakończenie paragonu.*

Sprzedaż na kasie wymaga „włączenia kasjera” w menu FUNKCJE KASJERA,

TRYB SPRZEDAŻY

a na wyświetlaczu powinien pojawić się napis:

Sposób sprzedaży jest uzależniony od ustawień w poszczególnych funkcjach, opisanych w rozdziałach poprzednich. Przed przystąpieniem do sprzedaży zaleca się ustawienie poszczególnych funkcji według indywidualnych potrzeb.

Przykłady sprzedaży pokazane w instrukcji są zrealizowane przy ustawieniu funkcji WPROWADZANIE KWOT (adres 5 39 w menu FUNKCJE KIEROWNIKA) na NIE (wprowadzanie kwot z złotych z przecinkiem).

W przypadku stosowania czytników kodów kreskowych zaleca się przed przystąpieniem do sprzedaży zapoznać się z obsługą kodów kreskowych, opisaną w rozdziale 8.

2. Wytworzenie pozycji sprzedaży

Wytworzeniem pozycji sprzedaży nazywamy wybranie towaru, określenie jego ilości i wydrukowanie na paragonie.

Obowiązuje następująca kolejność (za wyjątkiem sprzedaży nie jednostkowej za pomocą czytnika kodów kreskowych):

- wybieramy towar, który ma być sprzedany,
- określamy ilość.

Możliwe metody wytworzenia pozycji sprzedaży:

- wpisanie numeru towaru (PLU),
- naciśnięcie zdefiniowanego klawisza literowego,
- wpisanie nazwy towaru,
- wpisanie kodu kreskowego z klawiatury,
- użycie czytnika kodów kreskowych.

Poszczególne metody opisane są poniżej.

2.1 Wytworzenie pozycji sprzedaży przez wpisanie numeru towaru

2.1.1 Sprzedaż towaru z ilością jednostkową

Należy wpisać numer towaru. Jeżeli jest mniej niż 5-cio cyfrowy to wpisujemy tylko cyfry znaczące.

Np. dla towaru nr 00321 wpisać należy .

Wyświetli się:

Naciskamy klawisz co powoduje wyświetlenie:

00321 MIÓD PSZCZELI 0.5L

00321 MIÓD PSZCZELI 0.5L
1 but. 6,00

W drugiej linii wyświetliła się ilość jednostkowa towaru, jednostka miary towaru oraz cena jednostkowa.

Następnym krokiem jest wpisanie ilości. W przypadku, gdy sprzedaż dotyczy ilości jednostkowej, należy klawiszem

potwierdzić ilość jednostkową:

1. MIÓD PSZCZELI 0.5L
1 but. 6,00

Na wyświetlaczu, w miejscu numeru towaru, pojawi się numer pozycji sprzedaży i drukuje się wprowadzona pozycja. Aby przeglądać listę towarów i sprzedać towar inny, ale o numerze zbliżonym do podanego numeru, można przed

zatwierdzeniem ilości wyszukać go klawiszami: .

2.1.2 Sprzedaż towaru z ilością inną niż jednostkowa

Wpisujemy numer towaru . Wyświetla się:

Naciśnięcie klawisza , powoduje wyświetlenie:

Wpisujemy ilość . Wyświetla się:

W drugiej linii wyświetla się ilość towaru, jednostka miary towaru oraz wartość towaru dla wprowadzonej ilości.

Naciśnięcie klawisza , powoduje wyświetlenie:

Na wyświetlaczu, w miejscu numeru towaru, pojawi się numer pozycji sprzedaży i drukuje się wprowadzona pozycja.

W przypadku wpisania błędnej ilości (przed zatwierdzeniem) należy nacisnąć klawisz i ponownie wpisać poprawną ilość.

2.1.3 Sprzedaż towaru ze zdefiniowaną zerową ceną

Kasa umożliwia sprzedaż towarów w trybie wprowadzania ceny jednostkowej w trakcie sprzedaży. Podczas definiowania takiego towaru należy wprowadzić cenę zero.

Wybieramy towar np. naciskamy . Wyświetla się:

Naciśnięcie klawisza , powoduje wyświetlenie:

Wpisanie ceny towaru, np.

i naciśnięcie powoduje wyświetlenie:

W drugiej linii wyświetliła się ilość jednostkowa towaru, jednostka miary towaru oraz cena jednostkowa.

Następnie określamy ilość np. naciskamy klawisze: . W miejscu numeru towaru

pojawia się na wyświetlaczu numer pozycji sprzedaży: i drukuje się wprowadzona pozycja.

2.2 Wytworzenie pozycji sprzedaży przez wpisanie nazwy towaru

Naciskamy klawisz , wyświetli się:

Należy wpisać kolejne litery nazwy towaru. Na wyświetlaczu migający kursor pokazuje miejsce wpisywania kolejnego znaku. Wpisywanie kolejnych znaków nazwy spowoduje wyświetlenie towaru o podanym początku nazwy.

Wprowadzamy litery S O i wyświetla się np.:

Klawisz  powoduje wyświetlenie następnych towarów o wprowadzonym początku nazwy np.:

01041 SOK CYTRYNOWY 1L

Kolejne naciśnięcie  wyświetli np.:

01152 SOK KIWI 1L

Naciśnięcie  spowoduje powrót do pierwszego wyszukanego towaru, którego nazwa zaczyna się na S O.

01015 SOK ANANASOWY 1L

Na wyświetlaczu pojawi się powtórnie:

W dowolnym momencie możliwe jest wpisywanie kolejnych liter w celu odnalezienia towaru. Po znalezieniu poszukiwanego

towaru naciskamy klawisz  co powoduje wyświetlenie:

01015 SOK ANANASOWY 1L
1 but. 1,25

Dalej postępujemy jak w punktach opisanych powyżej.

Jeśli nie istnieje towar o podanym początku nazwy, wyświetli się komunikat BRAK TOWARU O PODANYM POCZĄTKU NAZWY.

Przed ponownym wprowadzaniem liter nazwy należy nacisnąć klawisz .

Wyjście z funkcji w dowolnym momencie uzyskujemy klawiszem .

2.3 Wytworzenie pozycji sprzedaży zdefiniowanymi klawiszami

Metoda ta umożliwia wybranie towaru przez pojedyncze naciśnięcie klawisza. Wcześniej w funkcji DEFINIOWANIE KLAWISZY (adres 1 02 FUNKCJE KIEROWNIKA) należy przypisać poszczególnym klawiszom towary i opisać klawiaturę literową nazwami towarów.

Naciskamy klawisz z klawiatury literowej np.  wyświetli się:

00456 BUŁKA
1 szt. 0,30

Dalej postępujemy jak w punktach powyżej.

Jeżeli do klawisza przyporządkowany został towar o cenie zerowej, to wyświetli się:

00021 GWOŹDZIE
PODAJ CENĘ: 0,00

Dalej postępujemy identycznie jak w przypadku sprzedaży z ceną zerową wybranego towaru, za pomocą numeru towaru. Ten sposób zaprogramowania kasy umożliwia szybką sprzedaż towarów z wprowadzaniem ceny podczas sprzedaży.

2.4 Wytworzenie pozycji sprzedaży przez wpisanie kodu kreskowego z klawiatury

Metoda ta umożliwia sprzedaż towaru przez wpisanie cyfr kodu kreskowego z klawiatury w przypadku np. zniszczonej etykiety z kodem kreskowym (nie czytanej przez czytnik).

Nacisnąć klawisz , na wyświetlaczu pojawia się napis.

WPROWADŹ KOD KRESKOWY
>

Wpisujemy kolejne, czytane od lewej strony, cyfry umieszczone pod kodem kreskowym na etykiecie towaru.

Wpisujemy np.: 5 9 0 0 1 5 0 5 3 1 4 0 7, wyświetli się:

WPROWADŹ KOD KRESKOWY
> 5 9 0 0 1 5 0 5 3 1 4 0 7

Naciśnięcie klawisza  spowoduje wyszukanie towaru.

Na wyświetlaczu pojawią się dane o towarze:

01158 SOK MALINOWY 0.5L
1 but. 6,20

Należy podać żadaną ilość lub potwierdzić ilość jednostkową.

Zatwierdź

Naciskamy klawisz , co powoduje wyświetlenie:
i wydrukowanie pozycji sprzedaży.

5.	SOK MALINOWY 0.5L	
	1 but.	6,20

Jeżeli został podany kod kreskowy, który nie występuje w pamięci kasy,

pojawi się komunikat:

BRAK TOWARU O KODZIE	
5 9 0 0 1 5 0 5 3 1 4 0 6	

Wyjdź

W celu kontynuowania dalszej pracy konieczne jest naciśnięcie klawisza .

2.5 Wytworzenie pozycji sprzedaży z użyciem czytnika kodów kreskowych

2.5.1 Sprzedaż towaru z ilością jednostkową

Metoda polega na odczytaniu kodu kreskowego z etykiety umieszczonej na towarze.

Dla kodów kreskowych tylko z cyframi identyfikującymi towar kasa dokonuje sprzedaży z ilością jednostkową.

6.	SOK MALINOWY 1 L	
	1 but.	12,00

Dla towarów z kodami kreskowymi z ilością, kasa zrealizuje pozycję sprzedaży z ilością odczytaną z kodu kreskowego, i wartością wyliczoną na podstawie ceny z pamięci kasy.

7.	BANANY PACZKOWANE	
	0,785 kg	3,53

Dla towarów z kodami kreskowymi z ceną, gdy funkcja KOD KRESKOWY Z CENĄ (adres 5 19) jest ustawiona na TAK kasa zrealizuje pozycję sprzedaży z ilością jednostkową i wartością pozycji odczytaną z kodu kreskowego.

8.	SER GOUDA PACZK.	
	1 szt.	4,55

Dla towarów z kodami kreskowymi z ceną, gdy funkcja KOD KRESKOWY Z CENĄ (adres 5 19) jest ustawiona na NIE, kasa oczekiwac będzie na wprowadzenie ręcznej ilości z opakowania i na podstawie ceny z pamięci wyliczy wartość pozycji.

2.5.2 Sprzedaż towaru z ilością inną niż jednostkowa

Jeżeli chcemy sprzedać towar w ilości nie jednostkowej, np. 5 sztuk, to przed przeczytaniem kodu kreskowego

należy nacisnąć klawisz , Wyświetli się:

Ilość

UŻYJ CZYTNIKA LUB PODAJ ILOŚĆ:	
-----------------------------------	--

a następnie klawisz , Wyświetli się:

5

UŻYJ CZYTNIKA LUB PODAJ ILOŚĆ: 5	
-------------------------------------	--

Odczytanie kodu kreskowego czytnikiem, spowoduje zrealizowanie pozycji sprzedaży.

7.	ZUPA INST. BARSZCZ	
	5 szt.	7,50

Możliwe jest także odczytanie kodu kreskowego po naciśnięciu klawisza ,

Ilość

co spowoduje np. wyświetlenie:

2036	ZUPA INST. PIECZARK.	
	1 szt.	1,50

Następnie naciskamy i , wyświetli się:

8.	ZUPA INST. PIECZARK.	
	5 szt.	7,50

oraz zrealizowana zostanie pozycja sprzedaży.

Uwaga: Sprzedaż z podaniem ilości dotyczy wyłącznie towarów z kodami kreskowymi nie zawierającymi ilości lub wartości w kodzie kreskowym.

2.5.3 Sprawdzenie ceny towaru posiadającego kod kreskowy

Ilość

Jeżeli chcemy sprawdzić cenę towaru posiadającego kod kreskowy, to należy nacisnąć klawisz , a następnie odczytać kod kreskowy towaru.

Na wyświetlaczu operatora
wyświetli się numer towaru, nazwa oraz cena jednostkowa towaru:

2036	ZUPA INST. PIECZARK.	
	1 szt.	1,50

Uwaga: Sprawdzenie ceny dotyczy wyłącznie towarów z kodami kreskowymi nie zawierającymi ilości lub wartości w kodzie kreskowym. Towary z kodami kreskowymi z ilością lub wartością najczęściej posiadają cenę wydrukowaną na opakowaniu.

3. Podsuma paragonu

Podczas wystawiania paragonu możliwe jest wyświetlenie ilości zrealizowanych pozycji i sumarycznej kwoty do zapłaty.

Naciśnięcie klawisza powoduje wyświetlenie:

5 p	SUMA ZŁ	86,00
	ZAPŁ. GOTÓWKĄ	86,00

Jednocześnie na wyświetlaczu klienta wyświetla się kwota do zapłaty.

Wyjście z podsumy do trybu sprzedaży następuje przez powtórne naciśnięcie klawisza lub .

4. Zakończenie paragonu

4.1 Zakończenie paragonu z użyciem gotówki

W celu zamknięcia paragonu należy nacisnąć klawisz . Na wyświetlaczu klienta wyświetlony zostanie napis RAZEM oraz kwota sumy do zapłaty.

Jeżeli funkcja OBOWIAZEK WPISANIA ZAPŁATY (adres 5 47 FUNKCJE KIEROWNIKA) ustawiona jest na NIE,

to wyświetli się np.:

4 p	RAZEM ZŁ	73,60
	ZAPŁ. GOTÓWKĄ	73,60

Jeśli zapłaty dokonano gotówką w kwocie zgodnej z podaną, naciśnięcie klawisza spowoduje zamknięcie paragonu (transakcji) i wydrukowanie zakończenia paragonu.

Jeśli zapłaty dokonano gotówką w kwocie wyższej od sumy do zapłaty, należy wprowadzić przyjętą kwotę np. .

Wyświetli się:

4 p	RAZEM ZŁ	73,60
	ZAPŁ. GOTÓWKĄ	100,00

Naciśnięcie klawisza , powoduje wyświetlenie:

4 p	RAZEM ZŁ	73,60
	RESZTA ZŁ	26,40

oraz wydruk zakończenia paragonu. Na wyświetlaczu klienta pojawi się napis RESZTA oraz kwota reszty do wydania.

4.2 Zakończenie paragonu z użyciem innej płatności niż gotówka

Jeżeli zdefiniowane są inne płatności (poza gotówką) i zapłata ma być dokonana tą płatnością, to po naciśnięciu klawisza należy nacisnąć klawisz odpowiedniej płatności np. .

wyświetli się:

4 p	RAZEM ZŁ	73,60
	CZEK	73,60

Zatwierdź

Jeżeli daną płatnością zapłacono kwotę identyczną z sumą do zapłaty naciskając należy klawisz paragon zostanie zakończony.

Zatwierdź

Jeżeli daną płatnością zapłacono więcej niż suma do zapłaty należy wprowadzić kwotę zapłaty i nacisnąć Kasa zakończy paragon, a reszta traktowana jest przez kasę jako wypłata gotówką (należy wydać resztę gotówką). Kasa umożliwia także zapłatę za dany paragon kilkoma płatnościami jednocześnie. Należy kolejno wprowadzać kwoty zapłacone w poszczególnych formach płatności. Kwotę zapłaconą gotówką, zaleca się wprowadzać jako ostatnią. Podczas wprowadzania kolejnych kwot zapłat, kasa wyświetla kwotę, która pozostała do dopłacenia.

4.3 Zakończenie paragonu z użyciem karty płatniczej

W przypadku gdy do kasy jest podłączony terminal kart płatniczych i zdefiniowana jest płatność kartą płatniczą

Zatwierdź

przez podłączony terminal, naciśnięcie klawisza tej płatności i klawisza

powoduje wyświetlenie:

WYKONAJ AUTORYZACJĘ
KARTY NA TERMINALU

Następnie należy postępować zgodnie z poleceniami wyświetlanymi na wyświetlaczu terminala płatniczego. Jeżeli autoryzacja zostanie zrealizowana poprawnie kasa zakończy paragon. W przypadku gdy autoryzacja nie może być wykonana, kasa wyświetli komunikat BRAK AUTORYZACJI i operację zakończenia paragonu można rozpocząć od nowa. Umożliwia to zapłatę za paragon dowolną formą płatności lub anulowanie paragonu.

5. Udzielenie rabatu lub narzutu na pojedynczą pozycję sprzedaży

Kasa posiada możliwość udzielenia rabatu i narzutu na pojedynczą pozycję sprzedaży towaru nie będącego opakowaniem. Maksymalny rabat oraz maksymalny narzut definiuje się w funkcjach MAKSYMALNY RABAT i MAKSYMALNY NARZUT (adresy 5 22 i 5 23 FUNKCJE KIEROWNIKA). Rabat lub narzut na pozycję dotyczy zawsze ostatnio zrealizowanej pozycji sprzedaży.

Na pozycję sprzedaży możliwe jest udzielenie:

- rabatu lub narzutu procentowego w następujący sposób:
 - bezpośrednio przez wpisanie procentu rabatu (obowiązuje wtedy ograniczenie na maksymalny procent – patrz funkcje MAKSYMALNY RABAT I NARZUT),
 - korzystając ze zdefiniowanego klawisza rabatu lub narzutu; w kasie można zdefiniować maksymalnie 9 takich klawiszy (patrz funkcja KLAWISZE RABAT/NARZUT – adres 1 08 FUNKCJE KIEROWNIKA, nie obowiązują MAKSYMALNY RABAT I NARZUT),
- rabatu lub narzutu kwotowego (kwota rabatu lub narzutu nie może przekroczyć kwoty wyliczonej na podstawie MAKSYMALNEGO RABATU I NARZUTU (po przeliczeniu procentów na złotówki).

UWAGA: Jeśli funkcja RABAT/NARZUT SPECJALNY (adres 5 24 FUNKCJE KIEROWNIKA) ustawiona jest na TAK to nie możliwe jest udzielenie rabatu na towary z grup 15 i 90 do 99.

5.1 Udzielanie rabatu lub narzutu procentowego na pozycję sprzedaży

Wykonujemy pozycje sprzedaży dowolną metodą.

Wyświetli się np.:

1. KURTKA ZIMOWA
1 szt. 149,00

W celu udzielenia rabatu naciskamy klawisz

Menu
Rabat

Wyświetli się:

02367 KURTKA ZIMOWA
PODAJ RABAT 0%

Należy wpisać wartość rabatu w procentach, np.

Pojawi się:

02367 KURTKA ZIMOWA
RABAT 14,90

Potwierdzamy kwotę rabatu klawiszem i następuje wydrukowanie linii z kwotą pozycji po udzielonym rabacie. W podobny sposób realizuje się narzut procentowy na pozycje sprzedaży z tą różnicą że zamiast

klawisza - użyć należy klawisza .

5.2 Udzielanie rabatu lub narzutu kwotowego na pozycję sprzedaży

Wykonujemy pozycje sprzedaży dowolną metodą.

Wyświetli się np.:

1. KURTKA ZIMOWA
1 szt. 149,00

W celu udzielenia rabatu kwotowego naciskamy klawisz

+

Wyświetli się:

02367 KURTKA ZIMOWA
KWOTA RABATU 0,00

Należy wpisać kwotę rabatu np.: . Wyświetli się:

02367 KURTKA ZIMOWA
RABAT 50,00

Potwierdzamy kwotę klawiszem i następuje wydrukowanie linii z kwotą pozycji po udzielonym rabacie.

W podobny sposób realizuje się narzut kwotowy

na pozycję sprzedaży z tą różnicą, że zamiast klawisza + użyć należy klawiszy + .

6. Zakończenie paragonu z rabatem lub narzutem procentowym na cały paragon

Kasa umożliwia udzielenie rabatu lub narzutu procentowego na cały paragon, z wyłączeniem opakowań zwrotnych oraz towarów z grup 15 i 90 do 99, jeśli włączona jest funkcja RABAT/NARZUT SPECJALNY (adres 5 24 FUNKCJE KIEROWNIKA). Rabatu lub narzutu można udzielić:

- wprowadzając procent rabatu z klawiatury, który podlega ograniczeniu przez funkcje MAKSYMALNY RABAT ORAZ MAKSYMALNY NARZUT (adresy 5 22 i 5 23 FUNKCJE KIEROWNIKA);
- używając zdefiniowanych klawiszy rabatu lub narzutu (procent rabatu lub narzutu nie jest ograniczany przez funkcje MAKSYMALNY RABAT ORAZ MAKSYMALNY NARZUT).

Na paragonie wydrukuje się kwota RAZEM DO RABATU (lub RAZEM DO NARZUTU), procent rabatu (lub narzutu), kwota razem po rabacie (lub narzucie).

6.1 Udzielenie rabatu lub narzutu podanego z klawiatury

Po naciśnięciu klawisza wyświetla się:

2 p RAZEM ZŁ 14,90
ZAPŁ. GOTÓWKĄ 14,90

naciskamy klawisz . Wyświetli się:

2 p RAZEM ZŁ 14,90
PODAJ RABAT 0%

Wprowadzamy rabat w procentach np. . Wyświetli się:

2 p RAZEM ZŁ 14,90
PODAJ RABAT 5%

Po naciśnięciu pojawi się nowa kwota do zapłaty:

2 p RAZEM ZŁ	14,16
ZAPŁ. GOTÓWKĄ	14,16

Dalej postępujemy jak w wyżej opisanych przypadkach zakończenia paragonu. W podobny sposób realizuje się narzut procentowy na cały paragon sprzedaży z tą różnicą że zamiast klawisza użyć należy klawisza .

6.2 Udzielenie rabatu lub narzutu ze zdefiniowanego klawisza

Po naciśnięciu klawisza , wyświetla się:

2 p RAZEM ZŁ	14,90
ZAPŁ. GOTÓWKĄ	14,90

naciskamy klawisz . Wyświetli się:

2 p RAZEM ZŁ	14,90
PODAJ RABAT	0%

Naciskamy klawisz zdefiniowanego rabatu np. i wyświetli się:

2 p RAZEM ZŁ	14,90
PODAJ RABAT	15%

Po naciśnięciu pojawi się nowa kwota do zapłaty:

2 p RAZEM ZŁ	12,67
ZAPŁ. GOTÓWKĄ	12,67

Dalej postępujemy jak w wyżej opisanych przypadkach zakończenia paragonu.

W podobny sposób realizuje się narzut z tą różnicą że zamiast klawisza użyć należy klawisza .

6.3 Rabat na podstawie barkodowej karty rabatowej

Kasa umożliwia udzielanie rabatu procentowego na cały paragon z barkodowej karty rabatowej (patrz funkcje KARTY RABATOWE KRESK. oraz DEFINICJA KART RABAT. adresy 5 20 i 5 21 FUNKCJE KIEROWNIKA).

Po naciśnięciu klawisza w paragonie , wyświetli się:

2 p RAZEM ZŁ	14,90
ZAPŁ. GOTÓWKĄ	14,90

Czytnikiem kodów kreskowych odczytujemy kod z karty rabatowej. Wyświetli się:

2 p RAZEM ZŁ	14,90
RABAT Z KARTY	5%

Potwierdzamy "%" rabatu klawiszem i wyświetli się:

2 p RAZEM ZŁ	14,16
ZAPŁ. GOTÓWKĄ	14,16

Dalej postępujemy jak w wyżej opisanych przypadkach zakończenia paragonu. Na paragonie wydrukuje się kwota razem do rabatu, procent rabatu, kwota razem po rabacie oraz odczytany kod z karty rabatowej.

6.4 Rabat na podstawie karty z czytnika kart rabatowych

Kasa umożliwia udzielenie rabatu na cały paragon za pomocą czytnika (elektronicznych) kart rabatowych.

Udzielanie rabatu polega na włożeniu karty rabatowej do czytnika i naciśnięciu klawisza w celu zakończenia paragonu.

Kasa odczyta procent rabatu z karty rabatowej i wyświetli np.:

2 p RAZEM ZŁ	14,90
RABAT Z KARTY	7%

Naciskamy klawisz . Wyświetli się:

4 p RAZEM ZŁ	14,16
ZAPŁ. GOTÓWKĄ	13,86

Dalej postępujemy jak w wyżej opisanych przypadkach zakończenia paragonu. Na paragonie wydrukuje się kwota razem do rabatu, procent rabatu, kwota razem po rabacie oraz odczytany kod z karty rabatowej.

7. Przeglądanie i kasowanie pozycji sprzedaży

Kasa umożliwia przeglądanie na wyświetlaczu pozycji paragonu (wraz z pozycjami sprzedaży i zwrotów opakowań) i kasowanie dowolnej pozycji.

W celu skasowania ostatnio wprowadzonej pozycji sprzedaży naciskamy klawisz



Wyświetli się ostatnio wprowadzona pozycja sprzedaży poprzedzona znakiem minus:

-ZUPA INST. PIECZARK.		
5 szt.		7,50

Kasujemy ją klawiszem



skas = ZUPA INST. PIECZARK.		
5 szt.		7,50

Kasa wydrukuje pozycję korygującą, a na wyświetlaczu klienta pojawi się informacja o korekcie.

W celu przeglądania (np. w celu sprawdzenia zawartości) pozycji otwartego paragonu należy nacisnąć klawisz



spowoduje wyświetlenie ostatnio wprowadzonej pozycji. Za pomocą klawisza



Klawisz



umożliwia poruszanie się w kierunku odwrotnym. W celu skasowania innej pozycji niż ostatnia należy postępować jak przy przeglądaniu pozycji otwartego paragonu

i po odnalezieniu właściwej nacisnąć klawisz



Uwaga: Jeśli funkcja **KASOWANIE POZYCJI** (adres 5 46 FUNKCJE KIEROWNIKA) ustawiona jest na **Tak**, to do skasowania pozycji konieczne jest, by **KLUCZ KIEROWNIKA** był w położeniu poziomym.

8. Anulowanie paragonu

Anulowanie całego paragonu uzyskujemy przez naciśnięcie



a następnie klawisza



Kasa anuluje paragon drukując linię z napisem ANULOWANY.

9. Sprzedaż towarów z użyciem wagi

W celu sprzedaży towaru z użyciem wagi należy wybrać towar dowolną z metod.

Po wybraniu na wyświetlaczu pojawi się np.:

2351 SER EDAMSKI		
1,000 kg		20,00

Należy położyć towar na wadze i w zależności od typu wagi (patrz opis **PODŁĄCZENIE WAGI** rozdział 2)

oraz ustawienia kasy, nacisnąć klawisz odczytu z wagi np.



Kasa zrealizuje pozycję sprzedaży z odczytana wagą towaru, np.

1. SER EDAMSKI		
0,735 kg		2,00

Jeżeli włączona jest funkcja **DOWAŻANIE** (adres 5 05 FUNKCJE KIEROWNIKA) to naciśnięcie klawisza



powoduje wyświetlanie bieżącej wagi i wartości towaru. W celu wydrukowania pozycji należy nacisnąć klawisz



Funkcję bezpośredniego wytworzenia pozycji sprzedaży bez doważania realizuje klawisz



10. Sprzedaż i przyjmowanie opakowań zwrotnych

Kasa umożliwia sprzedaż i przyjęcie opakowania zwrotnego (inaczej zwane zwrotem opakowania).

Sprzedaż opakowań zwrotnych odbywa się podobnie, jak przy sprzedaży towaru nie będącego opakowaniem zwrotnym

Na wyświetlaczu pojawia się wtedy:

sprz. BUTELKA Z PIWA 0.5L	
1 szt.	0,30

W przypadku przyjęcia opakowania zwrotnego postępujemy podobnie, ale zamiast zatwierdzenia ilości towaru

naciskamy klawisz . Na wyświetlaczu pojawi się:

zwrt. BUTELKA Z PIWA 0.5L	
1 szt.	0,30

Wydruk pozycji sprzedaży i przyjęcia opakowań zwrotnych znajduje się na końcu paragonu w związku z tym bezpośrednio wykonanie pozycji potwierdzone jest sygnałem dźwiękowym.

W przypadku, gdy wykonać należy operacją sprzedaży i przyjęcia tej samej ilości tego samego opakowania zwrotnego, postąpić można w następujący sposób:

Gdy (w wyniku sprzedaży opakowania zwrotnego) wyświetla się:

sprz. BUTELKA Z PIWA 0.5L	
4 szt.	1,20

Naciskamy klawisz , na wyświetlaczu pojawia się:

zwrt. BUTELKA Z PIWA 0.5L	
4 szt.	1,20

i następuje potwierdzenie sygnałem brzęczyka.

11. Sprzedaż wiązana

Kasa umożliwia prowadzenie sprzedaży wiązanej, tj. sprzedaży towaru pierwszego zawsze ze zdefiniowanym towarem drugim. Wiązania towarów definiuje się w menu FUNKCJE KIEROWNIKA. Metoda ta przyspiesza sprzedaż tych towarów, których sprzedaż prowadzona jest zawsze razem (np. napój z butelką). Po powiązaniu towarów, sprzedaż towaru pierwszego wymusza automatyczną sprzedaż towaru drugiego w takiej samej ilości, jak towaru pierwszego. Oznacza to, że wystarczy wybrać i zrealizować sprzedaż towaru pierwszego. Postępowanie podczas sprzedaży jest analogiczne jak dla normalnej sprzedaży.

12. Sprzedaż towaru ze zmienną ceną

Kasa posiada funkcję prowadzenia sprzedaży z możliwością chwilowej zmiany ceny dowolnego towaru (patrz funkcja ZMIENNA CENA adres 5 41 FUNKCJE KIEROWNIKA).

Wybieramy towar np.:

0820 KURTKA ZIMOWA	
1 szt.	149,00

Naciskamy klawisz , wyświetli się:

0820 KURTKA ZIMOWA	
PODAJ CENĘ:	0,00

Wprowadzamy cenę,



np.: , wyświetli się:

0820 KURTKA ZIMOWA	
1 szt.	225,00

Dalej postępujemy jak w przykładach powyżej.

13. Dodatkowe otwarcie szuflady kasowej

Po zakończeniu paragonu szuflada kasy otwiera się samoczynnie. Istnieje możliwość dodatkowego otwarcia

szuflady (poza paragonem). W tym celu należy nacisnąć klawisz , przytrzymać go i nacisnąć klawisz .

Dodatkowe otwarcia szuflady mogą zostać zablokowane za pomocą funkcji BLOKADA OTWARCIA SZUFLADY (adres 5 26 FUNKCJE KIEROWNIKA).

14. Przykład sprzedaży

Wpisujemy numer towaru . Pokazuje się:

Potwierdzamy klawiszem . Wyświetla się:

Po naciśnięciu uzyskujemy na wyświetlaczu pierwszą pozycję sprzedaży. Sprzedana pozycja drukowana jest na paragonie.

Podsumowujemy transakcję klawiszem , pojawi się:

Kończymy paragon naciśnięciem klawisza . Następuje wydruk zakończenia paragonu.

The diagram shows a sample fiscal receipt with the following fields and labels:

- Nagłówek paragonu (nazwa i adres punktu sprzedaży):** Z.U.K. ELZAB S.A., 41-813 Z A B R Z E ul. Kruczkowskiego 39
- Bieżąca data:** dn. 04r10.26
- Pozycja towarowa (nazwa, jednostka miary, ilość, cena jednostkowa):** JABŁKA 1*90,00 = 90,00 B
- Numer paragonu dla danego raportu:** Sp.op.B 90,00
- Numer raportu dobowego do którego zostanie zaliczona sprzedaż:** 0001/0002
- numer kasy i numer kasjera:** #0130 SZEFE
- numer kolejny wydruku:** nr wydr. 0044
- wartość sprzedaży:** 90,00 B
- symbol stawki PTU towaru:** PTU B=7,00%
- kwota podatku:** 5,89
- sumaryczna kwota podatku:** Razem PTU 5,89
- sumaryczna kwota sprzedaży:** RAZEM ZŁ 90,00
- czas wydrukowania:** 09:58
- Logo fiskalne i numer unikatowy kasy:** ZAPŁACONO GOTÓWKĄ 100,00 ZŁ, RESZTA 10,00 ZŁ, FE ABC 00000000

15. Płatność drugą walutą

Kasa umożliwia płatność w walucie wymiennej, która posiada kurs wymiany (patrz opis funkcji DRUGA WALUTA adres 5 53 FUNKCJE KIEROWNIKA). By możliwe było przyjęcie płatności w drugiej walucie należy w tej funkcji zdefiniować kurs, nazwę i wybrać walutę reszty gdy zapłacono drugą walutą.

Gdy na wyświetlaczu pojawi się:

Naciśnięcia klawisza drugiej waluty spowoduje wyświetlenie:

Na wyświetlaczu pojawi się suma do zapłacenia, przeliczona na drugą walutę. Następnie należy postępować identycznie jak dla płatności gotówką: np. wprowadzić wpłaconą przez klienta kwotę i zatwierdzić klawiszem

W dowolnym momencie można przerwać operację przyjmowania płatności za paragon klawiszem i rozpocząć od nowa.

Z.U.K. "ELZAB" S.A.		
41-813 Z A B R Z E ul.Kruczkowskiego 39		
Tel: +48(32)2722021 Fax: +48(32)2722583		
NIP 648-000-02-55		
dn.04r09.26	nr wydr.0011	
PARAGON FISKALNY		
JABŁKA	1*90,00 =	90,00 B
Sp.op.B	90,00 PTU B=7,00%	5,89
	Razem PTU	5,89
RAZEM ZŁ		90,00
0004/0004 #0130	SZEF	10:00
	<i>FP</i> ABC 00000000	
RAZEM ZŁ		90,00
RAZEM €		20,00
KURS: 1 € = 4,50 ZŁ		
ZAPŁACONO GOTÓWKĄ		20,00 €

Kwota wypłaconej reszty jest odliczana na raportach kasjerskich odpowiednio od wpływów złotówkowych w gotówce (jeżeli wybrano wypłacanie reszty w złotych) albo od wpływów w drugiej walucie (jeżeli wybrano wypłacanie reszty w drugiej walucie).

Jeżeli zapłata za paragon ma być wykonana w złotówkowej formie płatności i drugiej walucie to należy po

Razem

naciśnięciu klawisza wprowadzić kwotę zapłaconą w złotych (w gotówce lub innej złotówkowej formie płatności) następnie przejść do płatności w drugiej walucie w sposób opisany powyżej.

Rozdział 8 - Dodatki

1. Specyfikacja techniczna kasy

- **Zasilanie sieciowe**
 - napięcie znamionowe 220 ÷ 230 V
 - częstotliwość 47 ÷ 63 Hz
 - pobór mocy średnio 15W (max 35W)
- **z akumulatora wewnętrznego**
 - napięcie znamionowe/pojemność 12V / 2,3 Ah
 - czas pracy bez doładowania 4 h pracy
(warunki testu: 1 paragon zawierający 3 pozycje na minutę)
- **Gabaryty, masa**
 - głębokość 407mm
 - szerokość 385 mm
 - wysokość 135 mm
 - masa 6,10 kg
- **Graniczne warunki pracy**
 - temperatura 5° ÷ 35°C
 - wilgotność 40 ÷ 80% (bez kondensacji)
- **Bezpieczeństwo**

Urządzenie wykonane jest w I klasie zabezpieczenia przeciwporażeniowego wg PN – 93/T – 42107.
- **Drukarka do kas ELZAB Delta**
 - typ mechanizmu CITIZEN DP-614
 - zasada działania mechaniczna drukarka 9-cio igłowa
 - tryb pracy znakowy
 - format 40 lub 20 kolumn
 - atrybuty podwójna szerokość,
 - szybkość drukowania około 3 wiersze/sekundę
 - szybkość wysuwu papieru około 18 wierszy/sekundę
 - żywoćność głowicy 50 mln znaków
- **Drukarka do kas ELZAB Delta Lux**
 - ilość mechanizmów 2
 - typ mechanizmu CITIZEN LT1220
 - zasada działania termiczna
 - tryb pracy znakowy
 - format 40 lub 20 kolumn
 - atrybuty podwójna szerokość,
 - szybkość drukowania 15 wierszy/sekundę
- **Moduł fiskalny** żywotność – min. 5 lat pracy
- **Ilość towarów** 10239 lub 20479
- **Ilość grup towarowych** 99
- **Dane o towarze:** nazwa o długości 18 znaków,
stawka PTU,
jednostka miary towaru,
kod kreskowy towaru,
grupa towarowa,
cena jednostkowa towaru,
liczba określająca dokładność podawania ilości towaru,
stawka podatku VAT,
- **Ilość stawek VAT** 7
- **Liczba kasjerów** 30

- **Liczba sprzedawców** 30
- **Ilość opakowań zwrotnych** 64
- **Ilość towarów związanych** 256
- **Ilość towarów dostępnych za pomocą pojedynczego klawisza** 47 + 47 (z klawiszem *Shift*)
- **Definiowanie płatności** 3 (plus gotówka)
- **Bufor pozycji paragonowych** 4096
- **Ilość dodatkowych kodów kreskowych** 3300 dla 10239 towarów lub 4670 dla 20479 towarów
- **Wyświetlacz kasjera** 2*24 znaki alfanumeryczny LCD podświetlany
- **Wyświetlacz dla klienta** 7 segmentowy, 9 pozycji znakowych + 2 komunikaty
- **Klawiatura** 80 klawiszy, w tym:
30 klawiszy – klawiatura funkcyjna,
50 klawiszy – klawiatura znakowa z polskimi znakami z możliwością definiowania klawiszy,
- **Interfejsy**
 - ŁĄCZE PC (RS 232) do komunikacji z komputerem,
 - gniazda szuflad na pieniądze: typu RJ lub Alfa,
 - gniazdo wagi elektronicznej,
 - gniazdo czytnika kart rabatowych,
 - wejście dla czytnika kodów kreskowych (klawiaturowego lub szeregowego),
 - gniazdo terminala płatniczego (opcja).
- **Urządzenia dodatkowe do kasy:** waga ELZAB Prima - kod wyrobu **00946**
ROZDZIELACZ WAG - kod wyrobu **01613**
PRZYSTAWKA WAGOWA PW - kod wyrobu **00916**
ROZGAŁĘŻNIK DO KASY Jota - kod wyrobu **01610**
KABEL WAGI DO KASY Delta IIG - kod wyrobu **01614**

szuflada na pieniądze:
zalecany typ ELZAB Gamma **B22** - kod wyrobu **00315**
kabel szuflady - kod wyrobu **00962**

Podstawowe parametry szuflady:

Parametr	Szuflada Gamma B22
Ilość rzędów na monety	2
ilość przedziałów na monety	8
ilość pojemników na banknoty	8
głębokość (w mm)	431
szerokość (w mm)	407
wysokość (w mm)	124

2. Specyfikacja złącz interfejsów kasy

LĄCZE PC:

Numer styku	Nazwa sygnału	Uwagi
2	TxD	dane nadawane
3	RxD	dane odbierane
4, 6	DTR, DSR	zwarte
5	GND	masa
8	RTS	sygnał wyjściowy
9	ZAL	min +4V/1mA (dop. napięcia ±12V)
1, 7	nie podłączone	

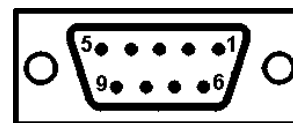

Rys. 8-1 Łącze PC

ZŁĄCZE CZYTNIKÓW KODÓW KRESKOWYCH:

Numer styku	Nazwa sygnału	Uwagi
5	ZEGAR	cz. kod. kreskow. klaw.
1	DANE	cz. kod. kreskow. klaw.
2	SIN	cz. kod. kresk. szereg.
3	GND	masa
4	VCC	zasilanie +5 V
6	nie podłączone	

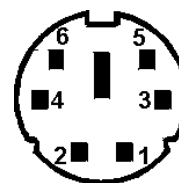

Rys. 8-2 Złącze czytnika kodów kreskowych

ZŁĄCZE WAGI:

Numer styku	Nazwa sygnału	Uwagi
1	VCC	zasilanie +5 V
2	VCC	zasilanie +5 V
3	RxD	dane odbierane
4	TxD	dane nadawane
5	GND	masa
6	GND	masa

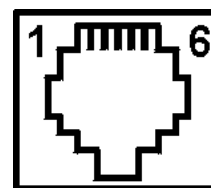

Rys. 8-3 Złącze wagi

ZŁĄCZE CZYTNIKA KART RABATOWYCH:

Numer styku	Nazwa sygnału	Uwagi
1	VCC	zasilanie +5 V
2	RTS	sygnał wyjściowy
3	RxD	dane odbierane
4	TxD	dane nadawane
5	GND	masa
6	zarezerwowany	

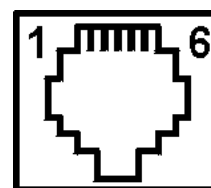

Rys. 8-4 Złącze czytnika kart rabatowych

ZŁĄCZE SZUFLADY typu RJ:

Numer styku	Nazwa sygnału	Uwagi
1	GND	masa
2	CD1	sygn. otwarcia
3	SW1	
4	+24 V	zasilanie
5	GND	masa
6	SW2/3 (GND)	

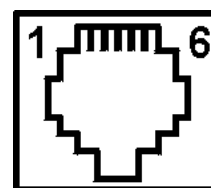

Rys. 8-5 Złącze szuflady typu RJ

ZŁĄCZE SZUFLADY typu Alfa:

Numer styku	Nazwa sygnału	Uwagi
1	CDS1	sygn. otwarcia
2	+24 V	zasilanie
3	0V	masa

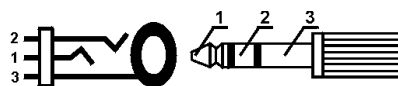

Rys. 8-6 Złącze szuflady typu Alfa

ZŁĄCZE TERMINAŁA PŁATNICZEGO (opcja):

Numer styku	Nazwa sygnału	Uwagi
3	TxD	dane nadawane
2	RxD	dane odbierane
5	GND	masa
7	RTS	sygnał wyjściowy
8	CTS	sygnał wejściowy
1, 4, 6, 7, 9	nie podłączone	

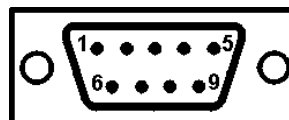

Rys. 8-7 Złącze terminala płatniczego

ZŁĄCZA TERMINAŁA LAN (opcja):

Numer styku	Wtyk Kasa 1	Gniazdo Kasa 2...4
2	RxD (wej)	RxD (wej)
3	TxD (wyj)	TxD (wyj)
4	DTR (wyj)	DTR (wyj)
5	GND	GND
7	RTS (wyj)	RTS (wyj)
8	CTS (wej)	CTS (wej)
1, 6, 9	nie podłączone	nie podłączone

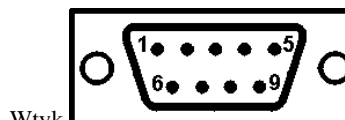

Wtyk

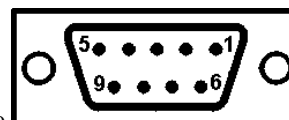

Gniazdo

Rys. 8-8 Złącza D-Sub9 terminala LAN

Numer styku	Gniazdo RJ45 nazwa sygnału
1	TX+
2	TX-
3	RX+
4	nie podłączony
5	wolny
6	RX-
7	nie podłączony
8	nie podłączony

RJ45 styk	Kabel UTP prosty z wtykami RJ45	RJ45 styk
1	pomarańczowo-biały	1
2	pomarańczowy	2
3	zielono-biały	3
4	niebieski	4
5	niebiesko-biały	5
6	zielony	6
7	brązowo-biały	7
8	brązowy	8

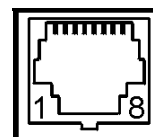
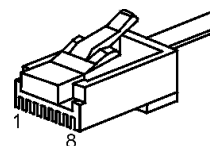

Rys. 8-9 Złącza LAN terminala

KABEL DO KOMPUTERA:

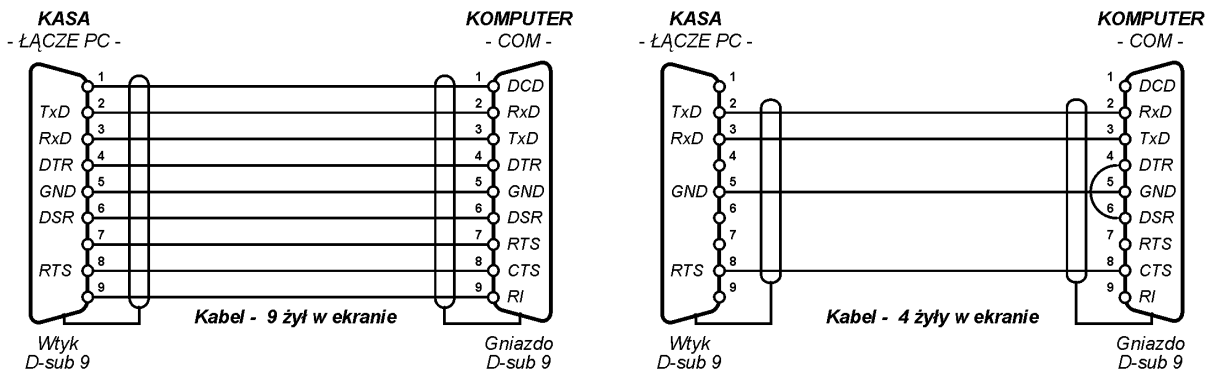

Rys. 8-10 Schematy połączeń kabla do komputera (2 równoważne wersje)

3. Alfabetyczny spis komunikatów wyświetlacza kasjera i tryb postępowania

Komunikat na wyświetlaczu kasjera	Przyczyna, sposób postępowania
AUTORYZACJA ANULOWANA	Rezygnacja z autoryzacji przez naciśnięcie klawisza WYJDŹ.
AWARIA DRUKARKI	Wyłączyć i włączyć kasę. Jeżeli pojawi się ponownie wezwać serwis.
BŁĄD W CENIE	Błędnie wprowadzono cenę towaru.
BŁĄD W ILOŚCI	Błędnie wprowadzono ilość towaru.
BŁĄD W KWOCIE	Błędnie wprowadzono kwotę.
BŁĄD W NUMERZE NIP	Błędnie wprowadzono numer NIP (występuje przy wpisie NIP i fiskalizacji).
BŁĄD WPROWADZENIA KWOTY	Błędnie wprowadzono kwotę.
BŁĄD W STAWCE	Błędnie wprowadzania procentu stawki podatku.
BŁĄD W SUMIE KODU KRESK.	Błąd wewnętrznej sumy kontrolnej dla barkodu z ilością lub wartością.
BŁĘDNA SUMA KONTROLNA W ODPOWIEDZI Z TERMINAŁA	Błędna konfiguracja terminala płatniczego lub kasy.
BŁĘDNE DATY	Błędnie wprowadzone daty początkową i końcową raportu okresowego.
BŁĘDNE NUMERY RAPORTÓW	Błędnie wprowadzone numery początkowy i końcowy raportu okresowego.
BŁĘDNE UŻYCIE PŁATNOŚCI	Użyto więcej niż jednej płatności związanej z terminalem przy zamknięciu paragonu.
BRAK AUTORYZACJI	Terminal nie zezwala na wykonanie autoryzacji (uszkodzona karta, nieważna karta itp.).
BRAK DANYCH UŻYTKOWNIKA	Nie wprowadzone lub błędnie wprowadzone dane nagłówka.
BRAK KOMUNIKACJI Z DRUK.	Wyłączyć i włączyć kasę. Jeżeli pojawi się ponownie wezwać serwis.
BRAK KOMUNIKACJI Z WAGĄ	Brak połączenia pomiędzy kasą i wagą. Zła konfiguracja kasy lub wagi.
BRAK MIEJSCA NA OPAKOW.	Można zdefiniować do 64 opakowań. Brak miejsca na wpisanie dalszych.
BRAK MIEJSCA NA WIĄZANIE	Można zdefiniować do 256 towarów wiązań towarów. Brak miejsca na wpisanie dalszych.
BRAK NAZWY TOWARU	Nie ma takiego towaru (wybrany towar nie istnieje).
BRAK ODPOWIEDZI Z TERMINAŁA PŁATNICZEGO	Brak połączenia z terminalem kart płatniczych.
BRAK PAMIĘCI FISKALNEJ	Pamięć fiskalna uszkodzona lub nie podłączona. Wezwij serwis.
BRAK PAPIERU LUB PODN. GŁOWICA DRUK. ORYGINAŁU	Należy założyć nową rolkę lub opuścić głowicę w drukarce oryginału.
BRAK PAPIERU LUB PODN. GŁOWICA DRUK. KOPII	Należy założyć nową rolkę lub opuścić głowicę w drukarce kopii.
BRAK RAPORTÓW W OKRESIE	Podczas drukowania fiskalnych raportów okresowych w zadanym okresie lub zadanym zakresie raportów nie znaleziono żadnych raportów dobowych.
BRAK STAWEK PODATKOWYCH	Zdefiniuj stawki podatkowe.
BRAK STAWKI PODATKOWEJ	Stawka podatkowa towaru została zdefiniowana jako rezerwowa.
BRAK TOWARU O KODZIE	Nie znaleziono towaru o podanym kodzie kreskowym.
BRAK TOWARU O PODANYM POCZĄTKU NAZWY	Przy wyszukiwaniu według nazwy nie znaleziono towaru o podanym początku nazwy.
BRAK UPRAWNIEN	Kasjerowi nie zostały przyznane uprawnienia do używania tej funkcji. Klucz kierownika umożliwi realizację funkcji.

Komunikat na wyświetlaczu kasjera	Przyczyna, sposób postępowania
BUFOR POZYCJI ZAPEŁNIONY	Bufor pozycji paragonowych bliski zapelnieniu (mniej niż 110 pozycji sprzedaży). Wykonać odczyt przez komputer lub wyłączyć kontrolę bufora pozycji.
CZYTNIK RAB. NIEPODŁĄCZ.	Brak połączenia z czytnikiem kart rabatowych.
DATA JEST NIEWŁAŚCIWA	Data zapisana w pamięci fiskalnej jest późniejsza niż wprowadzana w czasie ustawiania zegara.
DOKUMENT DO WYDRUKOWANIA	Nacisnąć ZATWIERDŹ by dokończyć operację wydruku.
INNE LICZBY MIEJSC PO P.	Nie można związać towarów, które mają różne liczby miejsc po przecinku.
INNY BŁĄD Z WAGI	Błędna odpowiedź z wagi. Poinformuj serwis.
KASJER MA OTWARTĄ ZMIANĘ	Nie można skasować kasjera, który ma otwartą zmianę.
MNIEJ NIŻ 30 REKORDÓW	W pamięci pozostało mniej niż 30 rekordów na raporty dobowe. Poinformuj serwis.
MODUŁ W TR. TYLKO ODCZYT	Nastąpiło przejście kasy w tryb tylko odczytu pamięci fiskalnej Na kasie nie możliwa jest dalsza sprzedaż. Wezwij serwis.
NASTĘPNY PRZEGLĄD PRZED: 05r11.20	Kasa ma włączoną funkcję przypomnienia przed raportem fiskalnym dobowym o terminie następnego przeglądu. W celu wykonania raportu dobowego należy nacisnąć klawisz ZATWIERDŹ.
NIE MOŻE BYĆ SKASOWANY	Towar jest nowy lub ma zmienioną stawkę. Przed skasowaniem musi zostać wydrukowany raport zmian w bazie towarowej.
NIE ZAKOŃCZONY MIESIĄC	Raport okresowy miesięczny może być wykonany tylko dla zakończonych miesięcy (z punktu widzenia czasu).
NIEDOCIAŻONA WAGA	Waga niedociążona (np. brak szalki).
NIEPOPRAWNA ODPOWIEDŹ Z TERMINAŁA PŁATNICZEGO	Błędna konfiguracja terminala płatniczego lub kasy.
NIESTABILNY WYNIK Z WAGI	Wahanie obciążenia na szalce wagi w czasie ważenia.
NIEZDEFINIOWANA PŁATNOŚĆ	Naciśnięty klawisz nie ma zdefiniowanej formy płatności.
NIEZEROWA SPRZEDAŻ/ZWROT	Nie można skasować towaru, jeżeli jego liczniki ilościowo-wartościowe sprzedaży lub zwrotów nie są wyzerowane. Należy wykonać raporty szczegółowy sprzedaży i zwrotów opakowań z wyzerowaniem stanów lub wyzerować liczniki dla tego towaru w definiowaniu towaru.
NIEZGODNA PAMIĘĆ FISKALNA	Wezwij serwis.
NIEZNANY BŁĄD Z WAGI	Inny błąd odesłany przez wagę (poinformuj serwis).
NISKIE NAPIĘCIE AKUMULATORA PAMIĘCI CMOS	Jeżeli komunikat pojawia się pomimo, że kasa była włączona przez kilka godzin, wezwij serwis.
NISKIE NAPIĘCIE BATERII ZEGARA	Wezwij serwis.
PRZECIĄŻONA WAGA	Dodatni wynik ważenia poza zakresem wskazania wagi.
PRZEKROCZONY ZAKRES WAGI	Wynik ważenia poza zakresem wskazania wagi.
SKASOWANA PAMIĘĆ CMOS	Wezwij serwis.
TAKA NAZWA JUŻ ISTNIEJE	W kasie nie może być dwóch towarów o takiej samej nazwie.
TAKI KOD JUŻ ISTNIEJE!	Podczas definiowania towaru wprowadzono kod kreskowy używany już przez inny towar.
TAKIE HASŁO JUŻ ISTNIEJE	Podczas definiowania hasła kasjera wprowadzono hasło używane już przez innego kasjera.

Komunikat na wyświetlaczu kasjera	Przyczyna, sposób postępowania
TE TOWARY SĄ TAKIE SAME!	Nie można związać towaru z samym sobą.
TERMINAL WYŁĄCZONY LUB BRAK KOMUNIKACJI	Brak połączenia między terminalem kart płatniczych a kasą. Terminal płatniczy nie włączony. Uszkodzony przewód łączący urządzenia.
TOWAR JEST SKASOWANY	Próba zdefiniowania towaru na miejscu, gdzie był towar skasowany ale nie wydrukował się raport skasowanych towarów.
TOWAR ZABLOKOWANY	Sprzedaż tego towaru jest zablokowana.
TYLKO DLA PR. MAGAZYNOW.	Włączona jest funkcja PROGRAM MAGAZYNOWY i nie można zmieniać i kasować towarów z klawiatury tylko za pomocą programu zainstalowanego na komputerze.
UJEMNA MASA	Wynik ważenia poniżej zero.
USZKODZONA PAMIĘĆ PROGR. WEZWIJ SERWIS PRODUCENTA	Wezwij serwis.
USZKODZONE DANE ZEGARA	Wezwij serwis.
W PAM. DOKUMENT DO WYDR.	Nacisnąć <ZATWIERDŹ>. Wydruk zostanie wznowiony.
WYJMIJ KLUCZ KIEROWNIKA	Sprzedaż niemożliwa przy włączonym kluczu kierownika (funkcja KLUCZ KIEROWNIKA włączona).
WYKONAJ RAPORT DOBOWY	Funkcja możliwa do wykonywania tylko po raporcie dobowym fiskalnym a przed pierwszym paragonem.
WYKONAJ ZALEGŁY RAPORT DOBOWY	Nie został wykonany raport fiskalny dobowy. Wykonaj raport dobowy w celu dalszej sprzedaży na kasie.
ZA DUŻĄ ILOŚĆ POZYCJI ZAKOŃCZ PARAGON	W paragonie może być maksymalnie 99 pozycji sprzedaży.
ZA DUŻĄ KWOTA	Ilość razy cena jednostkowa jest zbyt duża (większa od 9999999,99).
ZA DUŻĄ SUMA ZAKOŃCZ PARAGON	Suma sprzedaży na cały paragon jest zbyt duża (większa od 9999999,99).
ZA DUŻY NARZUT	Próba udzielenia narzutu większego niż maksymalny, ustalony w funkcji MAKSYMALNY NARZUT.
ZA DUŻY RABAT	Próba udzielenia rabatu większego niż maksymalny, ustalony w funkcji MAKSYMALNY RABAT.
ZALEGŁE DANE DO ODCZYTU	W dniu poprzednim nie nastąpił odczyt danych przez komputer. Aby realizować sprzedaż wprowadzić hasło AGAT. Włączona jest funkcja OBOWIĄZKOWY ODCZYT PRZEZ PC.
ZAMKNIJ SZUFLADĘ	Sprzedaż niemożliwa przy otwartej szufladzie (włączona funkcja KONTROLA SZUFLADY).
ZEGAR BYŁ DZIŚ PRZESTAW.	Przestawianie zegara możliwe tylko raz na dobę. Następne możliwe jutro.
ZMIANA NIE JEST OTWARTA	Aby wejść do tej funkcji kasjer musi mieć otwartą zmianę.
ZMIENŃ PIERWSZY ZNAK	Nazwa towaru nie może zaczynać się od spacji.
ZWORA SERWISOWA JEST W POŁOŻENIU SERWISOWYM	Sprzedaż możliwa jest tylko przy zworze serwisowej w pozycji normalnej. Wezwij serwis.

4. Sygnalizacja trybu zasilania akumulatorowego kasy

Rodzaj zasilania kasy	Podświetlenie wyświetlacza kasjera	INNE
Zasilanie z zasilacza sieciowego	Pełne - świeci jasno	-
Zanik zasilania sieciowego	Przyciemnione	1 sygnał
Zasilanie z akumulatora po naciśnięciu dowolnego klawisza	Przyciemnione	-
Zasilanie z akumulatora i przez minimum 30 sekund kasa nie była używana	Wygaszone	-
Za niskie napięcie akumulatora	Wygaszone	sygnał co 10 sek.
Zasilanie z akumulatora i przez minimum 15 min (lub inaczej wg funkcji CZAS WYŁĄCZENIA) kasa nie była używana	Wygaszone	SAMOCZYNE WYŁĄCZENIE KASY

5. Wykaz kodów błędów kontrolera klawiatury

Nr błędu	Sygnalizacja błędu	Przyczyna usterki
1	Dźwięki podczas załączania kasy	Uszkodzenie klawiatury – naciśnięty (zwały) klawisz
2	Pojedynczy głośny dźwięk podczas naciskania klawiszy, przesyłania danych z wagi oraz odczytu kodu kreskowego	Kluczyki w stacyjkach w położeniu pionowym, Przepelnienie bufora modułu klawiatury
3	Potrójny dźwięk podczas przesyłania danych z wagi oraz odczytu kodu kreskowego	Błąd transmisji z czytnika kodu kreskowego lub wagi, zły format kodu kreskowego, ujemna wartość wagi, przekroczony zakres wagi

6. Przejściówka szeregowego czytnika kodów kreskowych

Przejściówka służy do podłączenia szeregowego czytnika kodów kreskowych z kasą.

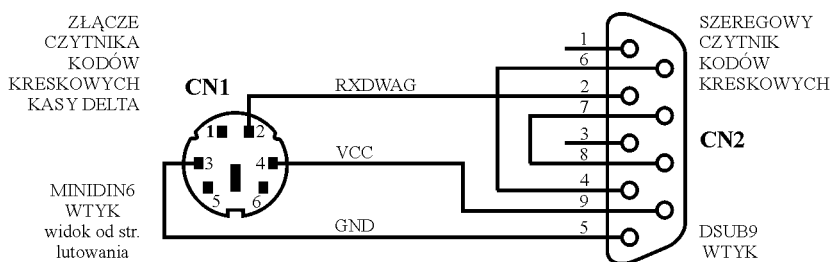

Rys. 8-11 Przejściówka szeregowego czytnika kodów kreskowych

7. Kable i przejściówki do podłączenia wag

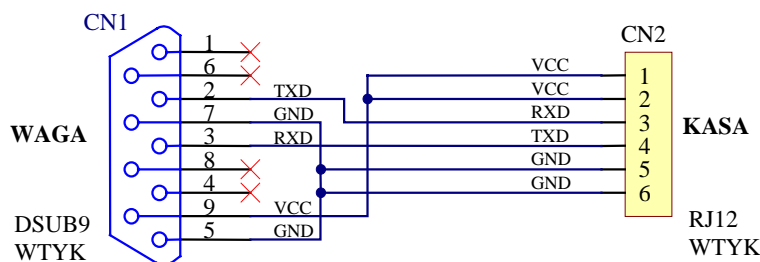

Rys. 8.12 Kabel wagi do kasy Delta IIG. Przewód znajduje się w ofercie ELZAB (kod wyrobu - 01614)

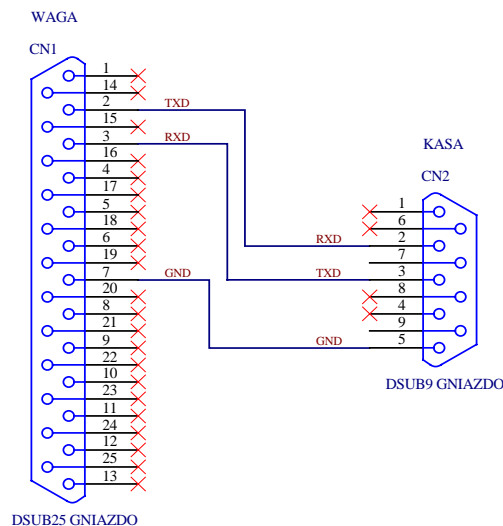

Rys. 8.13 Przejściówka wagi do kasy Delta. Przejściówka musi być użyta razem z kablem wagi do kasy Delta rys. 8.12

8. Obsługa kodów kreskowych zawierających ilość lub wartość

Kody kreskowe stosowane w handlu dzielą się na:

- kody zawierające tylko cyfry identyfikujące jednoznacznie towar;
- kody zawierające cyfry identyfikujące towar oraz cyfry ilości lub wartości (ceny) towaru (stosowane głównie w sklepach spożywczych gdzie dla danego towaru ilość lub wartość (cena) poszczególnego opakowania jest różna).

Poniżej opisano sposób obsługi kodów zawierających ilość i cenę (wartość) towaru.

8.1 Kody kreskowe z ilością

Kody kreskowe, rozpoczynające się od cyfr 27 lub 29, mają w swojej strukturze dane o ilości (masie) towaru. Struktura jest następująca:

27 TTTT V WWWWW K lub **29 TTTT V WWWWW K**

gdzie:

- TTTT – Numer identyfikacyjny towaru.
- WWWWW – Ilość lub masa w formacie: WW,WWW (3 miejsca po przecinku).
- V – W zależności od ustawienia funkcji DŁUGOŚĆ KODÓW Z CENĄ/WAGĄ:
 1. Jeżeli ustawiono SZEŚĆ CYFR: dodatkowa cyfra kontrolna dla ilości lub masy (dodawana przez urządzenie drukujące kod kreskowy) W zależności od ustawienia CYFRA KONTROLNA kasa może sprawdzać lub nie sprawdzać prawidłowość tej cyfry.
 2. Jeżeli ustawiono SIEDEM CYFR: dodatkowa cyfra numeru identyfikacyjnego towaru.
- K – Cyfra kontrolna dla całego kodu kreskowego (dodawana przez urządzenie drukujące kod kreskowy).

Wprowadzenie kodu kreskowego w funkcji DEFINIOWANIE TOWARU kodu z ilością polega na przeczytaniu czytnikiem kodów kreskowych. Kod taki można również wprowadzić z klawiatury wpisując sześć pierwszych (albo siedem, jeżeli ustawiono opcję SIEDEM CYFR), licząc od lewej cyfr kodu.

Sprzedaż sprowadza się do przeczytania czytnikiem takiego kodu. Kasa dokona sprzedaży towaru o kodzie kreskowym np.: 27TTTT na ilość WW,WWW [kg].

8.2 Kody kreskowe z wartością

Kody kreskowe z wartością zaczynają się od cyfr 23 lub 24. Struktura jest następująca:

23 TTTT V CCCCC K lub **24 TTTT V CCCCC K**

gdzie:

- TTTT – Numer identyfikacyjny towaru.
- CCCCC – Wartość towaru w formacie: CCC,CC zł.
- V – W zależności od ustawienia opcji DŁUGOŚĆ KODÓW Z CENĄ/WAGĄ:
 1. Jeżeli ustawiono SZEŚĆ CYFR: dodatkowa cyfra kontrolna dla ilości lub masy (dodawana przez urządzenie drukujące kod kreskowy) W zależności od ustawienia CYFRA KONTROLNA kasa może sprawdzać lub nie sprawdzać prawidłowości tej cyfry.
 2. Jeżeli ustawiono SIEDEM CYFR: dodatkowa cyfra numeru identyfikacyjnego towaru.
- K – Cyfra kontrolna dla całego kodu kreskowego (dodawana przez urządzenie drukujące kod kreskowy).

Definiowanie i sprzedaż towarów z takimi kodami zależy od funkcji KOD KRESKOWY Z CENĄ (adres 5 19 FUNKCJE KIEROWNIKA). Zaleca się ustawienie na TAK.

Gdy funkcja KOD KRESKOWY Z CENĄ ustawiona jest na TAK to:

Definiując towar należy w momencie wprowadzania kodu kreskowego użyć czytnika kodów kreskowych lub wpisać z klawiatury kasy sześć (albo siedem, jeżeli ustawiono opcję SIEDM CYFR) pierwszych cyfr tego kodu. Jako jednostki miary zastosować szt. lub opak. oraz wpisać cenę zero.

Sprzedaż sprowadza się do odczytania kodu czytnikiem. Kasa dokona sprzedaży 1 szt. (lub opak.) towaru o kodzie kreskowym np. 23TTTT z wartością CCC,CC zł.

Gdy funkcja KOD KRESKOWY Z CENĄ ustawiona jest na NIE to:

Definiując towar należy w momencie wprowadzania kodu kreskowego użyć czytnika kodów kreskowych lub wpisać z klawiatury kasy sześć pierwszych cyfr tego kodu. Jednostkę miary i cenę jednostkową przepisać z opakowania.

Sprzedaż polega na odczytaniu czytnikiem kodu kreskowego oraz ręcznym wprowadzeniu ilości z opakowania. W przypadku konieczności wprowadzenia kodu kreskowego z klawiatury zaleca się wprowadzić 6 cyfr (licząc od lewej) nacisnąć klawisz "ZATWIERDŹ" i wprowadzić ilość z opakowania. Kasa dokona sprzedaży towaru o kodzie kreskowym np. 23TTTT o ilości wprowadzonej ręcznie z klawiatury i cenie jednostkowej z pamięci kasy.

Znaki handlowe użyte w niniejszej instrukcji:

CITIZEN

są znakami handlowymi CITIZEN Japan CMB Corporation.

Instrukcja przeznaczona jest do następujących wyrobów:

ELZAB Delta	- 10239 PLU	- nr kodu 00406
ELZAB Delta (z terminalem płatniczym)	- 10239 PLU	- nr kodu 00410
ELZAB Delta (z interfejsem LAN)	- 10239 PLU	- nr kodu 00427
ELZAB Delta	- 20479 PLU	- nr kodu 00407
ELZAB Delta (z terminalem płatniczym)	- 20479 PLU	- nr kodu 00411
ELZAB Delta (z interfejsem LAN)	- 20479 PLU	- nr kodu 00428

ELZAB Delta Lux	- 10239PLU	- nr kodu 00408
ELZAB Delta Lux (z terminalem płatniczym)	- 10239 PLU	- nr kodu 00412
ELZAB Delta Lux (z interfejsem LAN)	- 10239 PLU	- nr kodu 00429
ELZAB Delta Lux	- 20479 PLU	- nr kodu 00409
ELZAB Delta Lux (z terminalem płatniczym)	- 20479 PLU	- nr kodu 00413
ELZAB Delta Lux (z interfejsem LAN)	- 20479 PLU	- nr kodu 00430



Nr KZ / data wpraw.	<i>013/2002</i>	<i>001/2005</i>	<i>004/2007</i>	nowy po wdroż.	
Nr mikroformy	<i>36465</i>	<i>37678</i>	<i>38939</i>	nowy po wdroż.	



ADRESY FIRMOWE

Siedziba

ul. Kruczkowskiego 39, 41-813 Zabrze, Polska
tel. +48 (32) 272 20 21, fax +48 (32) 272 81 90

Strona www

www.elzab.com.pl

Bezpłatna infolinia handlowa

0-800-163-084

Dyżurny specjalista

(porady techniczne dla serwisantów)

0 601 513 823 (godz. 8 - 22)

Marketing

tel. +48 (32) 272 20 21 wew. 396, 268

tel. +48 (32) 272 30 51

e-mail: marketing@elzab.com.pl

Szkolenia, porady techniczne

tel. +48 (32) 272 26 23

tel. +48 (32) 272 20 21 wew. 419, 422, 425

e-mail: help@elzab.com.pl

Serwis Producenta

tel./fax +48 (32) 272 30 56

tel. +48 (32) 272 20 21 wew. 445

e-mail: serwis@elzab.com.pl

Serwis Producenta - oddział Warszawa

ul. Taborowa 14, 02-699 Warszawa

tel. +48 (22) 644 95 79 (-80) (-83) (-84)

fax +48 (22) 644 95 82

e-mail: serwis.warszawa@elzab.com.pl